

BERTAZZONI

MANUALE UTENTE
FRIGORIFERO

IT

REFRIGERATOR
USER MANUAL

EN

RÉFRIGÉRATEUR
MANUEL D'UTILISATION

FR

REFRIGERADOR
MANUAL DEL USUARIO

ES

KOELKAST
GEBRUIKERSHANDLEIDING

NL

KØLESKAB
BRUGSVEJLEDNING

DA

KYLSKÅP
ANVÄNDARHANDBOK

SV



REF...5BB...TT Series

1	INDICAZIONI IMPORTANTI PER LA SICUREZZA E PER L'AMBIENTE	4
1.1	Avvertenze di sicurezza e potenziale pericolo	4
1.2	Nell'impiego quotidiano	5
1.3	Rispetto per l'ambiente	6
1.4	Pulizia, sanificazione e manutenzione distributore ghiaccio	6
1.5	Informazioni per gli enti di controllo	7
1.6	Per risparmiare energia	7
2	INSTALLAZIONE	8
2.1	Installazione	8
2.2	Collegamento alla rete idrica	8
2.3	Collegamento alla rete elettrica	9
2.4	Refrigerante	9
3	PRIMA DI INIZIARE	10
3.1	Per conoscere bene il vostro frigorifero	10
3.2	Responsabilità del produttore	10
3.3	Servizio assistenza	10
3.4	Dati tecnici	10
3.5	Targhetta di identificazione	11
3.6	Descrizione generale	12
3.7	Controllo elettronico	13
3.8	Pannello di controllo principale	13
4	ACCENSIONE DELL'APPARECCHIATURA	14
4.1	Accensione e spegnimento	14
4.2	Come regolare la temperatura dei vani	16
4.3	Segnali informativi e di anomalia sul display	17
5	PERSONALIZZARE FUNZIONI E IMPOSTAZIONI	18
5.1	Funzioni	18
5.2	Impostazioni	24
6	ALLESTIMENTO INTERNO	30
6.1	Posizionamento, regolazione e rimozione cassette interni	30
7	ATTIVAZIONE ED UTILIZZO DELL'ICE MAKER	31
7.1	Attivazione ed utilizzo dell'Ice Maker	31
7.2	Filtro Acqua	32
8	ILLUMINAZIONE	33
8.1	Illuminazione vani	33
9	CONSERVAZIONE DEI CIBI	33
9.1	Indicazioni generali	33
9.2	Come preservare nel migliore dei modi la qualità degli alimenti	34
9.3	Consigli per la conservazione	35
10	CURA E PULIZIA	38
10.1	Cura e pulizia	38
10.2	Pulizia interna	38
10.3	Pulizia griglia di ventilazione, filtro e condensatore	39
11	GUIDA ALLA RISOLUZIONE DEI PROBLEMI	40
11.1	Guida alla risoluzione dei problemi	40
11.2	Messaggi di errore sul display	42

1. INDICAZIONI IMPORTANTI PER LA SICUREZZA E PER L'AMBIENTE

1.1 Avvertenze di sicurezza e potenziale pericolo

- > Se questa apparecchiatura sostituisce un'altra già esistente che deve essere messa da parte o smaltita, assicurarsi che essa non diventi una pericolosa trappola per i bambini.
- > Questa apparecchiatura è progettata per raffreddare bevande e cibi ed è destinata all'utilizzo domestico.
- > Questo apparecchio è destinato alla refrigerazione e conservazione di alimenti freschi e surgelati in ambiente domestico. Ogni altro uso è improprio.
- > L'apparecchio non è concepito per funzionare con temporizzatori esterni o con sistemi di comando a distanza.
- > L'apparecchiatura deve essere installata seguendo le istruzioni riportate nella Guida all'installazione. In particolare vanno mantenute **libere da ostruzioni le aperture di ventilazione dell'apparecchiatura o nella struttura ad incasso.**
- > L'apparecchiatura è dotata di un sistema di illuminazione a luce concentrata con lampade Led. Non guardare all'interno delle lampade quando sono accese per evitare possibili danni alla vista. Questa avvertenza è riportata anche sull'etichetta incollata all'interno della porta del frigorifero.
- > Quando il freezer è in funzione non toccare le superfici interne in acciaio con le mani umide o bagnate, in quanto la pelle potrebbe attaccarsi alle superfici particolarmente fredde.
- > Non usare apparecchi elettrici di alcun tipo all'interno degli scomparti per la conservazione dei cibi.
- > Durante il riposizionamento dei ripiani non avvicinare le dita alla guida di scorrimento del ripiano.
- > Non posizionare contenitori di liquidi infiammabili nelle vicinanze dell'apparecchiatura.
- > Non tentare mai di spegnere una fiamma/incendio con acqua: spegnere l'apparecchio e coprire la fiamma con una coperta ignifuga.
- > Non toccare gli elementi riscaldanti all'esterno dell'apparecchio.
- > Spegnere completamente l'apparecchiatura staccandola dalla presa della corrente durante operazioni di pulizia. Se la spina non è facilmente raggiungibile è opportuno scollegare l'interruttore omnipolare relativo alla presa cui l'apparecchiatura è collegata.
- > I componenti dell'imballaggio possono essere pericolosi per i bambini: non permettere loro di giocare con sacchetti, films plastici e polistirolo.
- > Qualsiasi riparazione deve essere effettuata da un tecnico qualificato.
- > Questo apparecchio non è da intendersi adatto all'uso da parte di persone (incluso bambini) con ri-

dotte capacità fisiche, sensoriali o mentali, o prive di esperienza e conoscenza, a meno che siano state supervisionate o istruite riguardo all'uso dell'apparecchio da una persona responsabile della loro sicurezza. I bambini dovrebbero essere supervisionati per assicurarsi che non giochino con l'apparecchio.

- > Non danneggiare i tubi del circuito refrigerante dell'apparecchio.
- > Non introdurre nell'apparecchio bombolette spray o recipienti che contengano propellenti o sostanze infiammabili.
- > La quantità di gas refrigerante contenuta nel vostro apparecchio è indicata nella targhetta d'identificazione posta all'interno dell'apparecchio. Nel caso in cui il cavo di collegamento elettrico dovesse subire danni, è necessario sostituirlo, coinvolgere il servizio assistenza clienti autorizzato o un elettricista qualificato ad eseguire questa operazione.
- > Installazioni o riparazioni eseguite da personale non autorizzato, possono potenzialmente creare pericolo per l'utente e danni all'apparecchio. Le riparazioni vanno eseguite dal servizio assistenza clienti autorizzato.
- > È consentito usare solo parti di ricambio originali del costruttore. Solo con l'impiego di detti componenti il costruttore garantisce che i requisiti di sicurezza del prodotto siano rispettati.
- > Le riparazioni devono essere eseguite solo dal produttore, servizio assistenza autorizzato o altra persona qualificata.
- > Collegare l'apparecchio a una presa a 2 poli collegato alla terra
- > Non rimuovere il polo di messa a terra.
- > Non utilizzare un adattatore.
- > Non utilizzare una prolunga.
- > Scollegare la fonte di alimentazione da tutti i dispositivi prima dell'intervento.
- > Se il cavo di alimentazione è danneggiato, deve essere sostituito dal produttore, un servizio di assistenza autorizzato o altra persona qualificata in modo da evitare pericoli.
- > I bambini devono essere sorvegliati per assicurarsi che non giochino con l'apparecchio.
- > Non modificare l'apparecchio.
- > Non inserire oggetti metallici appuntiti (posate o utensili) nelle feritoie.
- > Non toccare (specialmente con le mani bagnate) o mettere direttamente in bocca i cibi congelati.
- > Non conservare sostanze infiammabili, esplosive o che evaporano.
- > Non conservare sostanze esplosive, come bombolette spray con propellente infiammabile all'interno dell'apparecchio.
- > Le bottiglie con alta percentuale di alcol devono

essere ben chiuse e in posizione verticale.

- > Le sostanze organiche, acide e gli oli eterei possono corrodere le superfici in plastica e le guarnizioni se a contatto per lungo tempo.
- > Non tirare mai il cavo per staccare la spina.

1.2 Nell'impiego quotidiano

> Le operazioni di pulizia e manutenzione, destinate ad essere effettuate dall'utilizzatore, non devono essere effettuate dai bambini senza sorveglianza.

> Non sbrinare o pulire mai l'apparecchio con una pulitrice a vapore. Il vapore può raggiungere parti elettriche e provocare un cortocircuito. Pericolo di scarica elettrica!

> Non utilizzare oggetti appuntiti o affilati per rimuovere gli strati di brina o ghiaccio. E' possibile danneggiare i raccordi del circuito refrigerante, che rende inservibile l'apparecchio.

Il gas fuoriuscendo per effetto della pressione, può provocare irritazioni agli occhi.

> Non usare impropriamente lo zoccolo, i cassettei estraibili, le porte ecc. quale punto di appoggio o come sostegno.

> Controllare che non rimangano incastrati oggetti nelle porte.

> Per la pulizia estrarre la spina d'alimentazione o disinserire l'interruttore di sicurezza. Evitare di esercitare trazioni sul cordone elettrico, ma impugnare correttamente la spina.

> Conservare alcool ad alta gradazione in un contenitore ermeticamente chiuso, e posto in posizione verticale.

> Evitare che olii o grassi imbrattino parti plastiche o le guarnizioni delle porte. I grassi aggrediscono il materiale plastico e la guarnizione della porta diventano fragili e porose.

> Non ostruire le aperture di passaggio dell'aria di aereazione dell'apparecchio.

> Permettere l'uso dell'apparecchio solo a bambini in età di 8 anni o superiore. Sorvegliare i bambini durante la pulizia e la manutenzione.

> In accordo alle attuali normative, i bambini tra i 3 e gli 8 anni possono prelevare o caricare gli alimenti dall'apparecchio, ma si sconsiglia altamente di permettere ai bambini sotto agli 8 anni di effettuare queste operazioni e in generale di utilizzare l'apparecchio.

> Tenere lontani i bambini inferiori agli 8 anni, se non continuamente sorvegliati, e assicurarsi che non giochino con l'apparecchio.

> Non utilizzare dispositivi meccanici, elettrici, chimici diversi da quelli raccomandati dal produttore per accelerare il processo di sbrinamento.

> Non danneggiare il circuito di refrigerazione, (nel

caso possa essere accessibile).

> Non utilizzare apparecchi elettrici all'interno degli scomparti per la conservazione dei cibi, se questi non sono del tipo raccomandato dal costruttore.

> In caso di danneggiamento del circuito di refrigerazione evitare l'utilizzo di fiamme libere ed aerare opportunamente il locale.

> Non utilizzare l'apparecchio o parti di esso diversamente da quanto indicato nel presente manuale.

> L'apertura della porta per lunghi periodi può causare un notevole aumento della temperatura negli scomparti dell'apparecchio.

> Pulire regolarmente le superfici che possono venire a contatto con cibo e sistemi di drenaggio accessibili.

> Conservare la carne cruda e il pesce in contenitori adatti in frigorifero, in modo che non venga in contatto con altri alimenti o ci goccioli sopra.

> Se l'apparecchio viene lasciato vuoto per lunghi periodi, spegnerlo, scongelarlo, pulirlo, asciugarlo e lasciare la porta aperta per evitare lo sviluppo di muffa al suo interno.

> Durante l'uso non appoggiare sull'apparecchio oggetti metallici appuntiti come coltelli, forchette cucchiari e coperchi.

> Sulle parti in vetro non utilizzare detergenti abrasivi o corrosivi (es. prodotti in polvere, smacchiatori e spugnette metalliche).

> Non sedersi sull'apparecchio.

> Non appoggiarsi o sedersi sulla porta o su eventuali cassettei aperti.

> Non fare leva sulla porta o sulla maniglia per spostare l'apparecchio.

> Non utilizzare apparecchi elettrici (ad es. phon per i capelli...) o spray per lo sbrinamento che potrebbero deformare le parti in plastica.

> Non usare in nessun caso l'apparecchio per rinfrescare l'ambiente.

> Staccare sempre dalla rete elettrica l'apparecchio in caso di guasto, manutenzione o durante la pulizia.

> Non conservare nel congelatore liquidi in lattine o contenitori di vetro.

> Non appoggiare oggetti pesanti sulla sommità dell'apparecchio.

1. INDICAZIONI IMPORTANTI PER LA SICUREZZA E PER L'AMBIENTE

Simbologia utilizzata nel manuale:

 **Nota**
suggerimenti per un corretto utilizzo dell'apparecchiatura

 **Importante**
Indicazioni per evitare danni all'apparecchiatura

 **Attenzione**
indicazioni per evitare lesioni alla persona

1.3 Rispetto per l'ambiente



- > Questo apparecchio, conforme alla direttiva europea WEEE (2012/19/UE), deve essere smaltito separatamente dagli altri rifiuti al termine del suo ciclo di vita.
- > Questo apparecchio non contiene sostanze in quantità tali da essere ritenute pericolose per la salute e l'ambiente, in conformità alle attuali direttive europee.
- > Prestare particolare attenzione alle corrette modalità di smaltimento di tutti i componenti dell'imballo.

 **Tensione elettrica**
Pericolo di folgorazione
Disattivare l'alimentazione elettrica generale.

Staccare il cavo di alimentazione elettrica dall'impianto elettrico.

- > L'apparecchiatura non deve essere smaltita con i rifiuti urbani. Informarsi presso i centri di raccolta locali per lo smaltimento dei materiali riciclabili.
- > In caso di smaltimento tagliare il cavo di alimentazione e togliere la porta e/o cassette di chiusura.
- > Durante lo smaltimento, evitare danni al circuito refrigerante.
- > L'apparecchiatura non contiene, nel circuito refrigerante e nell'isolamento, sostanze nocive per lo strato di ozono atmosferico.

> Si precisa che per l'imballaggio dell'apparecchio vengono utilizzati materiali non inquinanti e riciclabili.

> Conferire i materiali dell'imballaggio agli idonei centri di raccolta differenziata.

 **Imballi di plastica**
Pericolo di soffocamento
Non lasciare incustodito l'imballaggio o parti di esso.

Non permettere che bambini giochino con i sacchetti di plastica dell'imballaggio

1.4 Pulizia, sanificazione e manutenzione distributore ghiaccio

La non osservazione delle indicazioni riportate per la sanificazione può pregiudicare la sicurezza igienica dell'acqua erogata.

- > Al primo utilizzo dell'apparecchio e dopo ogni sostituzione del filtro si consiglia di far scorrere l'acqua all'interno del circuito utilizzando la funzione "Pulizia Circuito Acqua" e di eliminare il ghiaccio prodotto nelle prime 24 ore. Vedi funzione 7 del paragrafo 5.1 pag 18.
- > Si consiglia per una pulizia periodica del contenitore o cassetto cubetti di ghiaccio di utilizzare solo acqua potabile.
- > Il filtro deve essere sostituito obbligatoriamente quando segnalato dal pannello comandi o dopo un periodo di non utilizzo del sistema distribuzione ghiaccio/acqua superiore a 30 giorni.
- > Si raccomanda ad ogni sostituzione del filtro una sanificazione del sistema di distribuzione ghiaccio impiegando soluzioni disinfettanti idonee per materiali a contatto con alimenti (a base di ipoclorito di sodio), che non alterino le caratteristiche dei materiali. Sciacquare con almeno 2 litri d'acqua prima dell'uso.
- > La sostituzione delle parti del distributore di ghiaccio deve essere effettuata con componenti originari, forniti dal Costruttore.
- > Gli interventi tecnici devono essere effettuati solo da personale qualificato o dal Servizio Assistenza Tecnica.

**Attenzione**

Per evitare la contaminazione del cibo, rispettare le seguenti istruzioni:

- > Aprire la porta per un lungo periodo può causare un elevarsi della temperatura nei compartimenti dell'apparecchiatura.
- > Pulire regolarmente le superfici che possono entrare in contatto con cibo e accessibili ai sistemi di drenaggio.
- > Conserva carne cruda e pesce in contenitori adatti nel frigo così che non sia in contatto, e che non coli su altro cibo.
- > Compartimenti freezer a due stelle per cibo congelato sono adatti per conservare cibi pre-congelati o per conservare o fare gelato e per fare cubetti di ghiaccio.
> I compartimenti freezer a una, due e tre stelle non sono adatti per congelare cibo fresco.
- > Se il freezer rimane vuoto per lunghi periodi, spegnere, scongelare, pulire, asciugare e lasciare il cassetto aperta per prevenire la formazione di muffa all'interno della macchina.

1.5 Informazioni per gli enti di controllo

- > Per le verifiche EcoDesign, l'installazione e la preparazione dell'apparecchio devono essere conformi alla normativa EN 62552.
- > I requisiti di ventilazione, dimensioni e spazio minimo dalla parete posteriore sono indicati nel capitolo "Installazione" del presente manuale.
- > Contattare il costruttore per ulteriori informazioni.

1.6 Per risparmiare energia

- > L'uso adeguato dell'apparecchio, l'imballo corretto degli alimenti, la temperatura costante e l'igiene degli alimenti influisce sulla qualità di conservazione.
- > Ridurre il tempo e il numero di aperture delle porte per evitare un eccessivo riscaldamento delle celle.
- > Pulire periodicamente il condensatore per evitare perdite di efficienza della macchina. (vedi cap. 10.3)
- > Scongelare i surgelati nella cella frigorifera per recuperare in essa il freddo accumulato dagli alimenti congelati.

2. INSTALLAZIONE

2.1 Installazione

Assicuratevi che l'installazione sia effettuata correttamente da tecnici specializzati, rispettando tutte le indicazioni riportate nella specifica guida di installazione fornita con l'apparecchiatura.



Attenzione

Eseguire l'allacciamento idraulico assolutamente prima di quello elettrico.

- È obbligatorio il collegamento di terra secondo le modalità previste dalle norme di sicurezza dell'impianto elettrico.
- Posizionare l'apparecchio con l'aiuto di una seconda persona.
- Non usare la porta aperta come leva per posizionare l'apparecchio.
- Non esercitare pressioni eccessive sulla porta aperta.
- L'apparecchio non deve essere posizionato vicino a fonti di calore. Se questo non è possibile, è necessario utilizzare un adeguato pannello isolante.
- L'apparecchio non deve essere esposto all'irraggiamento solare.
- Non collocare l'apparecchio in ambienti esterni.
- Far eseguire l'installazione e gli interventi di assistenza da personale qualificato nel rispetto delle norme vigenti.
- Far eseguire il collegamento elettrico a personale tecnico abilitato.
- Per evitare qualsiasi pericolo, se il cavo di alimentazione elettrica è danneggiato, contattare subito il servizio di assistenza tecnica che provvederà a sostituire il cavo, in modo da prevenire ogni rischio.
- Prima di ogni intervento sull'apparecchio (installazione, manutenzione, posizionamento o spostamento), munirsi sempre di dispositivi di protezione individuale.
- Prima di ogni intervento sull'apparecchio, disattivare l'alimentazione elettrica generale.
- Se installato vicino ad un altro frigorifero fare riferimento alla guida di installazione.
- Non tentare mai di riparare l'apparecchio da soli o senza l'intervento di un tecnico qualificato.
- Non installare/utilizzare l'apparecchio all'aperto.
- ATTENZIONE: Durante il posizionamento dell'elettrodomestico, accertarsi che il cavo di alimentazione non sia impigliato o danneggiato.
- Per evitare instabilità dell'apparecchio, installarlo e fissarlo correttamente come da istruzioni contenute nel manuale di installazione.

➤ Questo apparecchio può essere utilizzato fino ad un'altezza massima di 2000 metri sopra il livello del mare.

2.2 Collegamento alla rete idrica

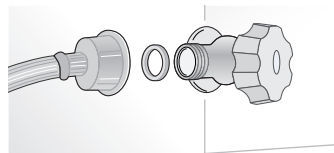

I modelli dotati di dispositivo per la produzione di cubetti di ghiaccio (Ice Maker) richiedono il collegamento alla rete idrica domestica. Questo va realizzato utilizzando il nuovo tubo di carico acqua da 1/4" fornito in dotazione. La pressione in rete deve essere compresa tra 0.05 MPa e 0.5 MPa (tra 0.5 bar e 5 bar). Pressioni di esercizio diverse possono portare a malfunzionamenti o a perdite nel circuito idraulico.



Attenzione

L'apparecchiatura va alimentata solo con acqua potabile.



Attenzione

Assicuratevi che l'installazione sia effettuata correttamente, rispettando tutte le indicazioni riportate nello specifico manuale di installazione fornito con l'apparecchiatura.



Attenzione

Non tentare di utilizzare un adattatore filettato da giardino o un tubo di alimentazione intrecciato, esso rovina le filettature della connessione acqua sull'apparecchio.

2.3 Collegamento alla rete elettrica

L'apparecchiatura è dotata di una spina del tipo Schuko da 16A e deve essere collegata alla rete elettrica attraverso una corrispondente presa Schuko. Non utilizzare prolunghe e/o adattatori multipli per il collegamento.

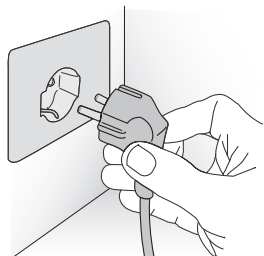

Importante

Non utilizzare prolunghe e/o adattatori multipli per il collegamento.

2.4 Refrigerante

Fare attenzione a non danneggiare il circuito refrigerante.

Esso contiene isobutano (R600a), un gas naturale con un alto livello di compatibilità ambientale, tuttavia il gas è infiammabile.

> Nel caso di danno al circuito refrigerante, assicurarsi che non si sviluppino fiamme libere e scintille nel locale. Aerare bene l'ambiente.



ISO 7010 W021



Attenzione

Rischio di incendio / materiali infiammabili.



Prestare attenzione durante il trasporto, montaggio o pulizia di non danneggiare il circuito di refrigerazione.

3. PRIMA DI INIZIARE

3.1 Per conoscere bene il vostro frigorifero

Congratulazioni per aver acquistato il vostro nuovo frigorifero: da oggi potrete utilizzare il nostro innovativo sistema di conservazione, che vi permetterà di preservare nel migliore dei modi gli alimenti che desiderate.

Questo Manuale Utente risponderà alla maggior parte delle vostre domande circa le caratteristiche del prodotto e del suo funzionamento.

3.2 Responsabilità del produttore

Il costruttore declina ogni responsabilità per danni subiti da persone e cose causati da:

- > uso dell'apparecchio diverso da quello previsto;
- > inosservanza delle prescrizioni del manuale d'uso;
- > manomissione anche di una singola parte dell'apparecchio;
- > utilizzo di ricambi non originali.

3.3 Servizio assistenza

> In caso di guasto dell'apparecchio contattare il servizio di assistenza tecnica e far eseguire la riparazione solamente a personale qualificato.

> Assicurarsi di disporre del modello e del numero di serie disponibili sulla targhetta di identificazione.

> Utilizzare solamente ricambi originali.

> Non tentare mai di riparare l'apparecchio da soli o senza l'intervento di un tecnico qualificato: oltre a conseguenze sulla sicurezza, potrebbe annullare la garanzia.

> I ricambi originali rilevanti per il funzionamento secondo il corrispondente regolamento Ecodesign sono reperibili presso il nostro servizio di assistenza clienti per un periodo di almeno 10 anni a partire dalla messa in circolazione dell'apparecchio all'interno dello Spazio economico europeo.

> Informazioni dettagliate sulla durata della garanzia e sulle condizioni di garanzia in ciascun Paese sono reperibili presso il nostro servizio di assistenza clienti, presso il proprio rivenditore o sul nostro sito Internet.

> Per ulteriori informazioni o esigenze di assistenza tecnica, rivolgersi al rivenditore o visitare il nostro sito web:

> in Italia

<https://it.bertazzoni.com/altro/assistenza-e-manutenzione>

> nel Regno Unito

<https://uk.bertazzoni.com/more/care-service>

> in Francia

<https://fr.bertazzoni.com/customer-care>

> in Spagna

<https://universal.bertazzoni.com/more/care-service>

> in Olanda

<https://nl.bertazzoni.com/zorg-en-service>

> in Svezia

<https://se.bertazzoni.com/more/care-service>

> in Danimarca

<https://dk.bertazzoni.com/more/care-service>



Importante

Prima di chiamare prendete nota del numero di serie dell'apparecchiatura, riportato sul certificato di garanzia e sulla targa metricola che si trova all'interno del vano frigo sul lato opposto all'apertura della porta.

Prima di chiamare, verificare di avere a portata di mano le seguenti informazioni:

- Data di acquisto;
- Nome del rivenditore.

3.4 Dati tecnici



La tipologia di refrigerante, la capacità ed altri dati tecnici sono indicati sull'etichetta identificativa di prodotto e possono essere altresì visualizzati scansionando il QR code presente sull'etichetta energetica.

3.5 Targhetta di identificazione

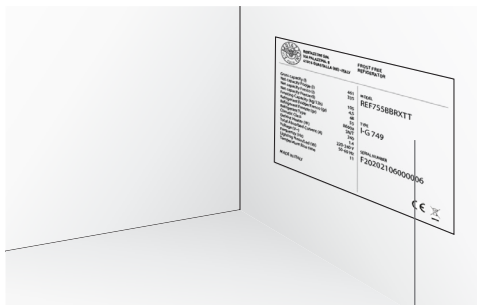
La targhetta di identificazione riporta i dati tecnici, il numero di matricola e il modello. La targhetta di identificazione non deve mai essere rimossa.



Posizione della targa matricola all'interno del vano.

 BERTAZZONI SPA VIA PALAZZINA, 8 41016 GUASTALLA (RE) - ITALY		FROST FREE REFRIGERATOR		
Gross capacity (l)	461	MODEL	REF755BBRXTT	Modello .
Net capacity Fridge (l)	335			
Net capacity Fresco (l)				Type .
Net capacity Freezer (l)	105	TYPE	I-G 749	
Freezing Capacity (kg/12h)	4,5			Numero di serie .
Refrigerant Fridge/Fresco (gr)	48	SERIAL NUMBER	F20202106000006	
Refrigerant Freezer (gr)	55			Caratteristiche .
Refrigerant Type	R600a			
Climatic Class	SN/T			
Defrost Heater (W)	240			
Total Absorbed Current (A)	1.4			
Voltage (V~)	220-240 V			
Frequency (Hz)	50-60 Hz			
Lighting Neon/Led (W)	11			
Temperature Rise time				
MADE IN ITALY		 		

Classe climatica di funzionamento

- > SN (Subnormale) da + 10°C a + 32°C
- > N (Normale) da + 16°C a + 32°C
- > ST (Subtropicale) da + 18°C a + 38°C
- > T (Tropicale) da + 18°C a + 43°C

3. PRIMA DI INIZIARE

3.6 Descrizione Generale

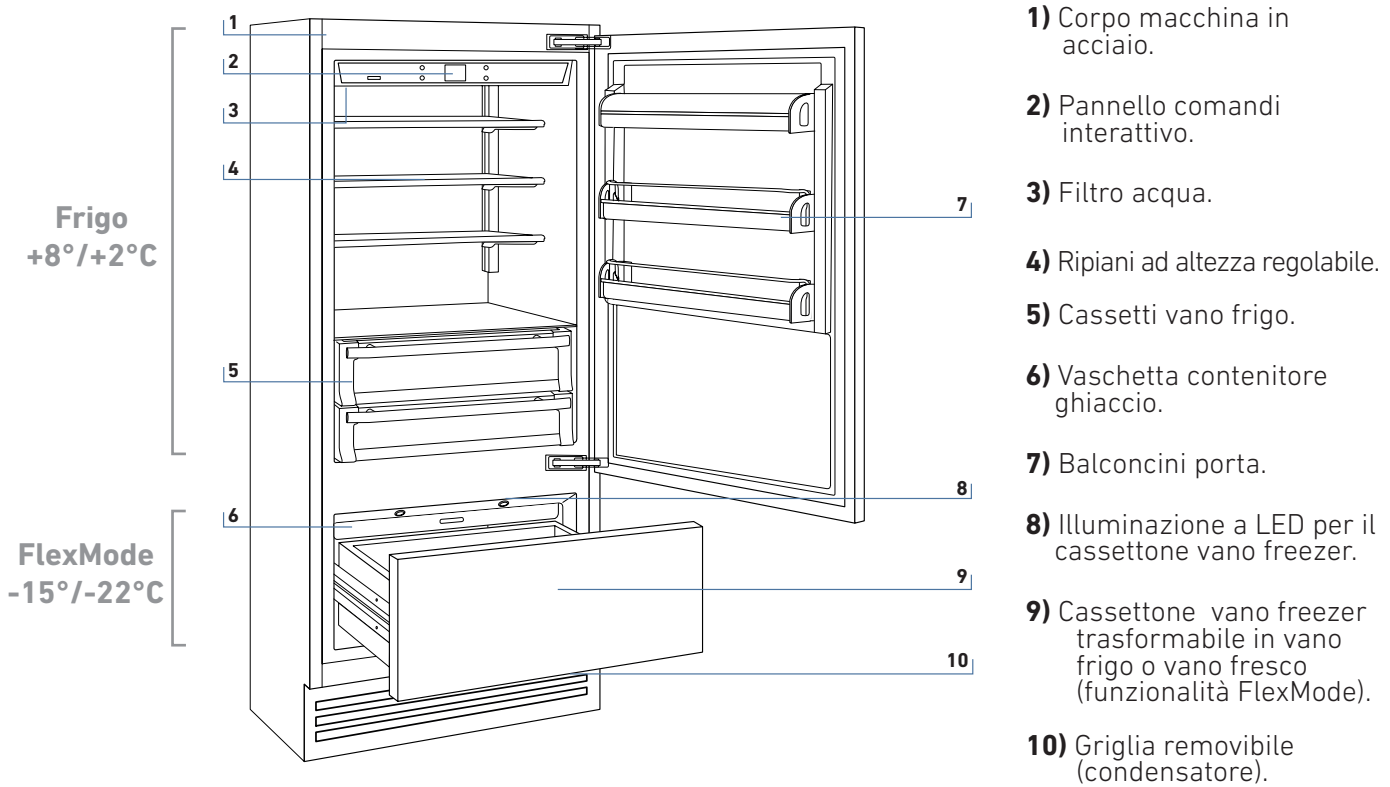

3.7 Controllo elettronico

L'innovativo sistema di controllo elettronico messo a punto da Bertazzoni mantiene costante la temperatura dei vani, visualizzabile sul display del pannello di controllo. Consente inoltre l'interazione dell'utente con il sistema di controllo, tramite l'impostazione personalizzata delle diverse funzioni e l'invio di messaggi sonori e/o visivi, qualora si verificassero anomalie nel funzionamento dell'apparecchiatura.

3.8 Pannello di controllo principale

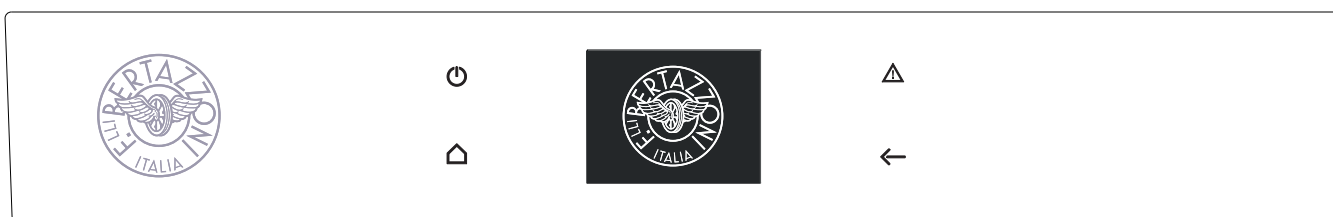
**Accensione / Spegnimento: On/Off**

Toccare l'icona per l'accensione o lo spegnimento dell'apparecchio.

**Home**

Toccare l'icona home per andare alla schermata principale del display.

**Allarme**

Toccare l'icona per visualizzare le funzioni di segnale acustico di allarme e per disattivarle.

**Indietro/ Back**

Toccare l'icona della freccia per ritornare alla schermata precedente del display.

4. ACCENSIONE DELL' APPARECCHIATURA

4.1 Accensione e spegnimento

Prima accensione

Toccare il tasto . Il display visualizza le seguenti schermate di avvio:

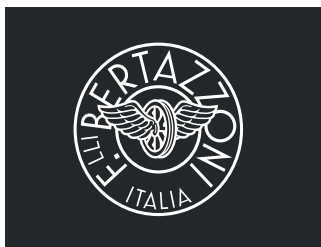

1) Logo Bertazzoni.



2) Test iniziale (dura 3 minuti).



2) Toccare l'icona sì per spegnere.



3) Confermare lo spegnimento toccando l'icona On.



Con il frigo spento non vi sono spie che ne attestino che è collegato a una presa elettrica.

3) Il display visualizza la schermata principale con le temperature ambiente rilevate dal frigo all'interno dei vani. Automaticamente l'apparecchio inizia a raffreddare, fino a raggiungere le seguenti temperature ideali preimpostate.

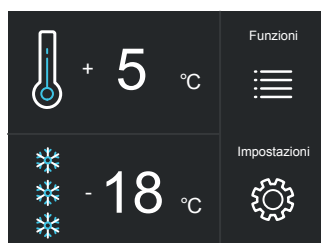

4) Schermata home.
- vano frigo +5°C
- vano FlexMode -18°C

Spegnimento vano frigo.

Il vano frigo può essere spento singolarmente, mentre il cassetto FlexMode non può essere spento se non attraverso lo spegnimento completo dell'apparecchiatura.

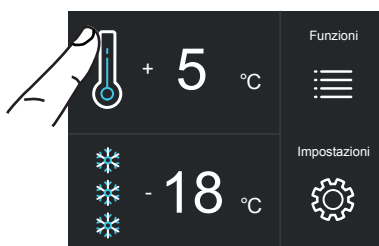

1) Schermata home.

Il vano FlexMode è predisposto nella funzionalità freezer (-18°C). Per modificare questa impostazione vedi funzione 5, paragrafo 5.1.

Dopo la prima accensione si raccomanda di attendere almeno 12 ore prima di introdurre alimenti. Durante tale periodo disattivare eventuali messaggi sonori sfiorando il tasto Alarm .

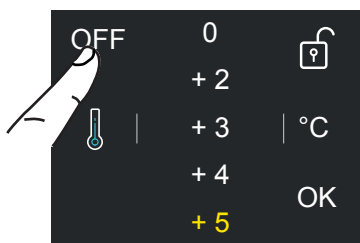

2) Toccare l'icona off.

Spegnimento.



1) Toccare il tasto  di spegnimento.

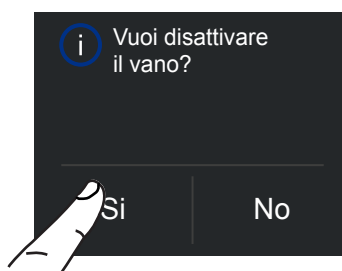

3) Toccare l'icona Sì per disattivare il vano.

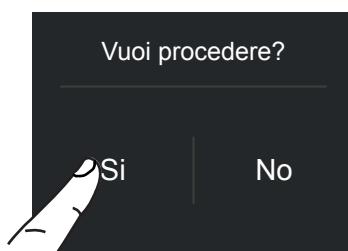

4) Toccare l'icona Sì per confermare la disattivazione.



4) Toccare l'icona Sì per confermare l'attivazione.

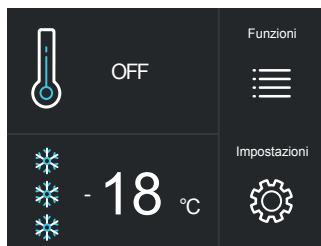

5) Nella schermata home appare l'icona  off, ad indicare che il vano frigo è spento.

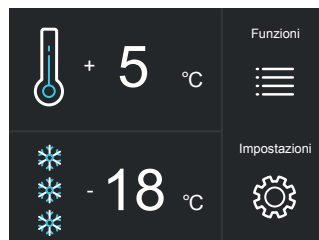

5) Ora si riaccendono il vano frigo. Si apre la schermata home.

Riaccensione vano frigo.

Per riaccendere l'apparecchio premere il tasto , il display si accenderà e compariranno di nuovo le schermate di avvio e la schermata home con la temperatura rilevata dal frigo, all'interno dei vani. Il frigo inizierà a raffreddare raggiungendo le temperature preimpostate.

Riattivare il vano.

Nel caso si desideri riaccendere il vano frigo.

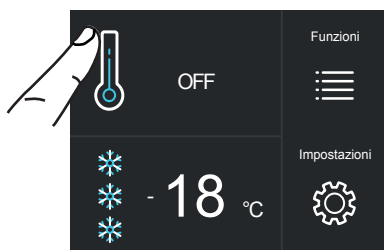

1) Schermata home. Ad esempio per riaccendere il vano frigo, toccare l'icona off.

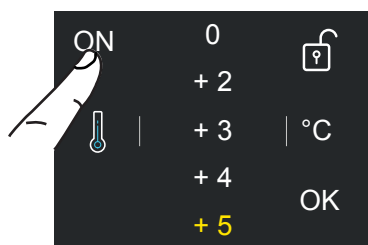

2) Toccare l'icona on.

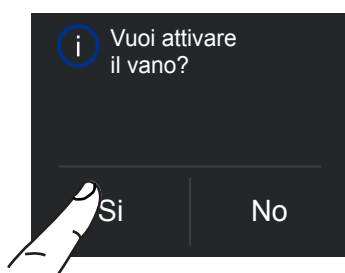

3) Toccare l'icona Sì.

Spegnimento per lunghi periodi

Durante periodi di assenza molto lunghi è consigliabile spegnere l'apparecchio toccando l'icona del spegnimento  e staccare la spina, o agire sull'interruttore onnipolare che lo alimenta.

Svuotare l'apparecchio di tutto il suo contenuto, pulirlo, asciugarlo e lasciare le porte ed i cassetti parzialmente aperti affinché non si formino cattivi odori.



Se alla prima accensione non appare la scritta Bertazzoni, ma appaiono altre scritte, significa che l'apparecchiatura ha già iniziato la procedura di raffreddamento.

Durante la prima accensione non sarà possibile utilizzare la schermata home per un'eventuale modifica delle preimpostazioni di fabbrica, fino al raggiungimento della temperatura preimpostata. È possibile tuttavia regolare da subito l'ora e la data, parametri comunque necessari per attivare alcune funzioni speciali.



Ad ogni accensione l'apparecchiatura esegue una procedura di autodiagnosi della durata di 3 minuti prima di avviarsi completamente.

Se si spegne solo il vano frigo, il relativo ventilatore continua a funzionare autonomamente per prevenire la possibile formazione di cattivi odori e muffe.

4. ACCENSIONE DELL' APPARECCHIATURA

4.2 Come regolare la temperatura dei vani

Ogni modello è attentamente testato prima di lasciare la fabbrica, e regolato in modo tale da assicurare alte prestazioni e consumi ottimali. Di norma non è quindi necessario modificare le impostazioni di fabbrica.

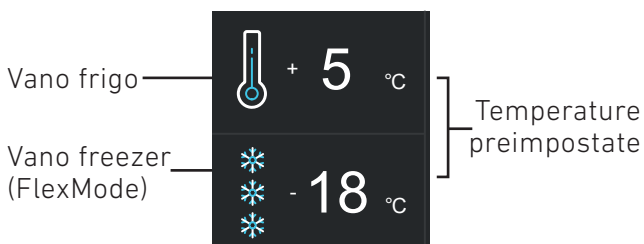

Modificare la temperatura dei vani.

Esempio: Come modificare la temperatura vano Frigo.

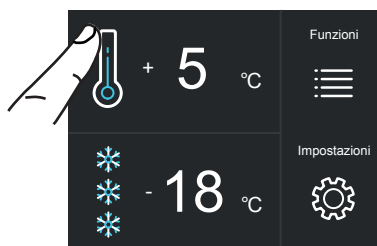

1) Schermata home. Toccare l'icona del vano frigo.

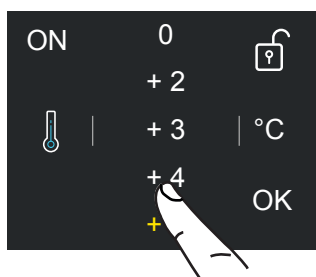

2) Scorrere verso l'alto/basso sulla scheda per selezionare la temperatura desiderata.

Frigo da +2°C a +8°C

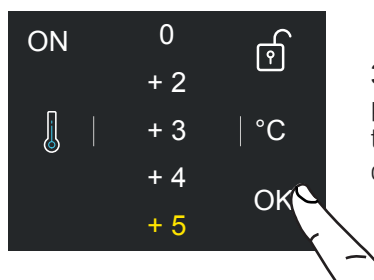

3) Toccare l'icona ok per confermare la temperatura desiderata.

La stessa procedura è richiesta per impostare la temperatura nel cassetto FlexMode in modalità Fresco da -2°C a +2°C e in modalità freezer da -15°C a -22°C.

 La temperatura visualizzata può variare leggermente rispetto a quella impostata in seguito alla continua apertura delle porte, o all'inserimento di alimenti a temperatura ambiente o in grandi quantità. Possono essere necessarie dalle 6 alle 12 ore per raggiungere la temperatura selezionata.

Icona del lucchetto.

L'icona del lucchetto viene visualizzata quando si impostano le temperature.

Il lucchetto aperto/chiuso sta a indicare che è possibile andare a modificare o meno le temperature dei vani.



Normalmente si può vedere un lucchetto giallo aperto; in tal caso si può scorrere col dito sul display verso alto/basso, selezionare la temperatura desiderata e premere OK per confermare.

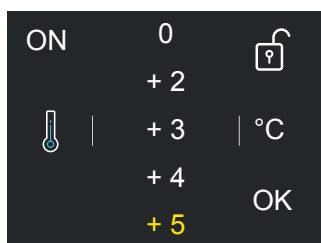

Invece si potrà vedere il lucchetto giallo chiuso se l'utente ha attivato alcune funzioni che vanno a modificare l'impostazione dei vani frigo e freezer (FlexMode), pertanto l'utente in tale situazione non potrà più modificare le temperature dei vani.

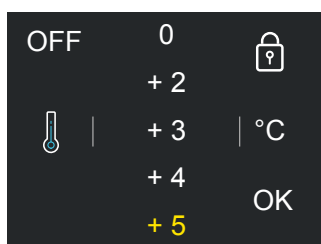

Quindi se vado a toccare l'icona funzioni e vado a impostare una funzione specifica (ad esempio vacanza, shopping FlexMode, ecc...), andando ad attivare una di queste funzioni vedrò il lucchetto giallo chiuso e non sarà più possibile modificare la temperatura dei vani finché la funzione non sarà completata oppure se vado manualmente a disattivarla.

4.3 Segnali informativi e di anomalia sul display

Un sistema di controllo integrato fornisce informazioni, attraverso segnali luminosi o messaggi testuali visualizzati sul display.

Il segnale sonoro che accompagna alcuni dei segnali di anomalia, può essere disattivato toccando il tasto Alarm  sul pannello di controllo principale.

L'elenco dei segnali di anomalia è riportato alla fine di questo manuale.

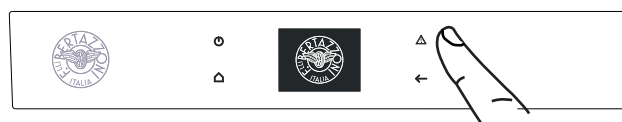

5. PERSONALIZZARE FUNZIONI E IMPOSTAZIONI

INFORMAZIONI PER L'UTILIZZO DEL DISPLAY

È possibile personalizzare il funzionamento del vostro apparecchio per adattarlo alle diverse esigenze di utilizzo.

5.1 Funzioni

Dopo aver toccato l'icona funzioni  nella schermata home verranno visualizzate le icone con le seguenti funzioni disponibili.

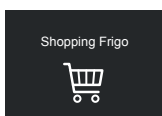

1) Shopping frigo



2) Vacanza

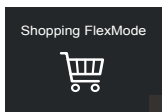

3) Shopping FlexMode

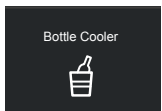

4) Bottle Cooler

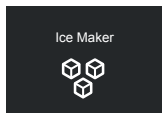

5) Ice Maker

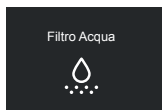

6) Filtro Acqua

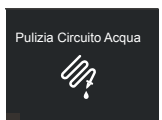

7) Pulizia Circuito

1) Shopping Frigo

La funzione abbassa la temperatura frigo a +2°C (36°F) da 1 a 12 ore, per permettere un più veloce raffreddamento degli alimenti appena acquistati e riposti. Allo scadere delle ore impostate la funzione si disattiva automaticamente, con il ripristino della temperatura precedentemente impostata.

È possibile programmare in anticipo l'attivazione della funzione. Dopo un'interruzione prolungata di corrente è necessario riattivare la funzione.

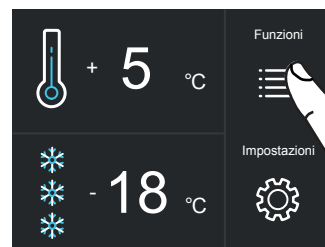

A) Schermata home. Toccare l'icona funzioni.

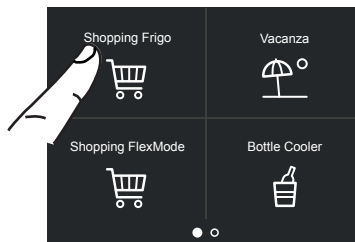

B) Toccare l'icona Shopping frigo.



C) Toccare l'icona Sì per attivare la funzione.

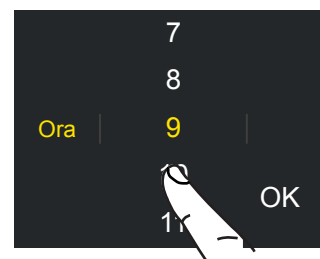

D) Scorrere verso l'alto/basso, per impostare il tempo desiderato e premere ok.

È possibile programmare con anticipo tra 1 e 12 ore.

2) Vacanza

La funzione raccomandata in caso di assenze prolungate in quanto consente un sensibile risparmio di energia, porta la temperatura del cassetto FlexMode a -18°C (46.4°F) se il vano è impostato come freezer e a $+14^{\circ}\text{C}$ (57.2°F) se il vano è impostato come frigo.

La funzione non è attivabile se il vano è impostato come Fresco. La funzione resta attiva anche se si presenta un lungo periodo di interruzione della corrente.

È possibile programmare un periodo da 1 a 90 giorni.

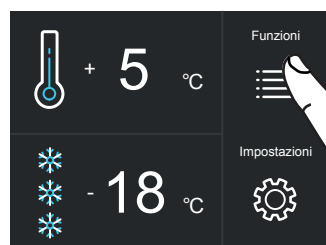

A) Schermata home. Toccare l'icona funzioni.

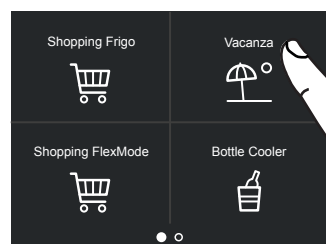

B) Toccare l'icona Vacanza.

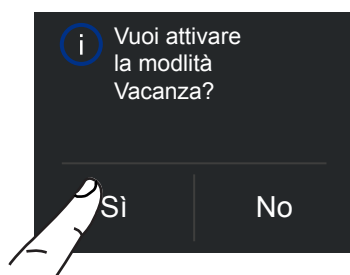

C) Toccare il tasto Sì per attivare la funzione.

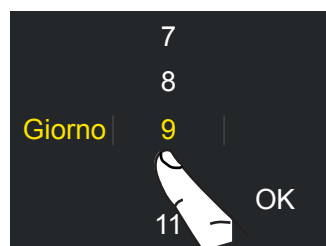

D) Scorrere fino a impostare il tempo desiderato (in giorni) e premere ok.

3) Shopping FlexMode

La funzione deve essere attivata almeno 24 ore prima dell'inserimento nel cassetto FlexMode di alimenti a temperatura ambiente, o qualche ora prima dell'inserimento di alimenti già congelati che hanno subito un moderato innalzamento della temperatura.

La funzione si disattiva automaticamente allo scadere del periodo di funzionamento programmato. È possibile programmare in anticipo l'attivazione della funzione.

Dopo un'interruzione prolungata di corrente è necessario riattivare la funzione. È possibile programmare con un anticipo tra 1 e 12 ore.

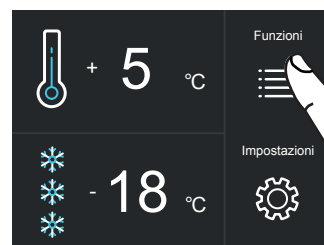

A) Schermata home. Toccare l'icona funzioni.

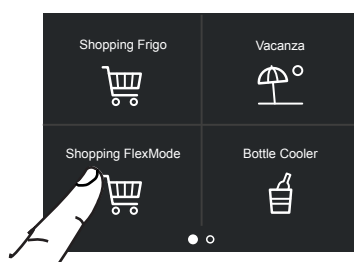

B) Toccare l'icona shopping FlexMode.

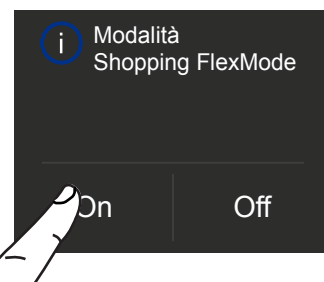

C) Toccare il tasto Sì per attivare la funzione.

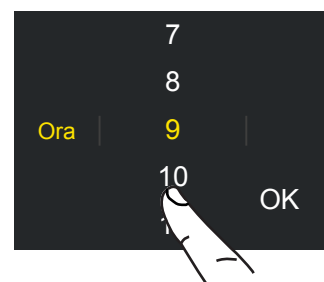

D) Scorrere verso l'alto/basso per impostare il tempo desiderato (in ore) e premere ok.

5. PERSONALIZZARE FUNZIONI E IMPOSTAZIONI

4) Cooler Bottiglie

La funzione può essere attivata, quando si ha la necessità di raffreddare bevande in tempo breve, ponendole all'interno del cassetto Freezer.

È possibile selezionare una durata del tempo di raffreddamento tra 1 e 45 minuti. Un segnale sonoro segnalerà il raggiungimento della temperatura ottimale.

Dopo il prelievo delle bevande disattivare il segnale sonoro sfiorando il tasto Alarm .

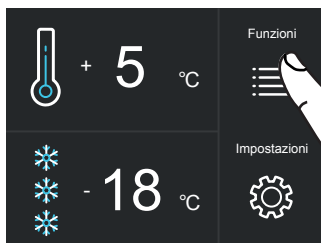

A) Schermata home. Toccare l'icona funzioni.

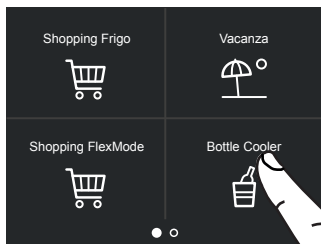

B) Toccare l'icona bottle cooler.

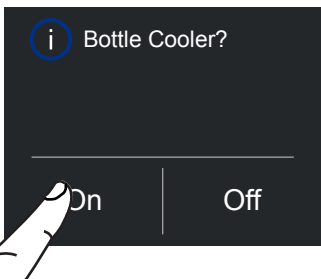

C) Toccare l'icona Sì per attivare la funzione.

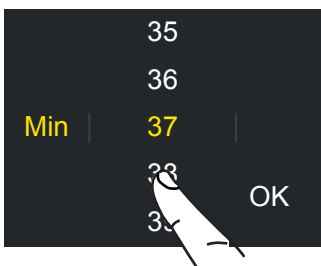

D) Scorrere fino a impostare il tempo desiderato (in minuti) e premere ok.

5) Attivazione dell'Ice Maker

Prima di attivare l'Ice Maker per la prima volta assicurarsi che la cartuccia del filtro dell'acqua sia stata installata, ed eseguire un lavaggio iniziale del circuito idraulico. Dopo qualche minuto l'Ice Maker può essere attivato (vedi paragrafo 7.1).



Importante

Non attivare l'Ice Maker se l'apparecchiatura non è collegata alla rete idrica.

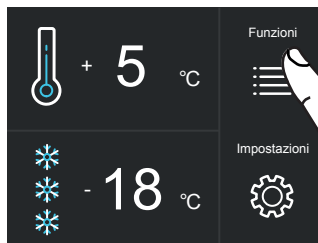

A) Schermata home. Toccare l'icona funzioni.



B) Scorrere verso destra due volte e toccare l'icona ice maker.



C) Toccare l'icona Sì per l'attivazione del ice maker.

Dimensione cubetti di ghiaccio Ice Maker

La funzione Ice Maker permette di selezionare la dimensione dei cubetti di ghiaccio, scegliendo tra grandi e medi (impostazione base), e di attivare la funzione SuperIce, che aumenta la quantità di ghiaccio prodotta.

La funzione SuperIce si disattiva automaticamente dopo 48 ore.

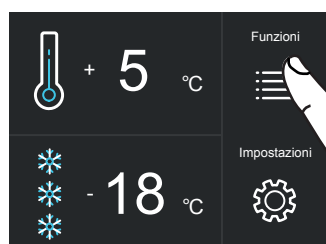

A) Schermata home. Toccare l'icona funzioni.

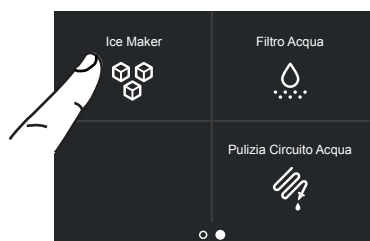

B) Scorrere verso destra due volte per arrivare all'icona ice maker.

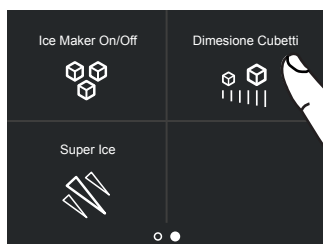

C) Toccare l'icona dimensione cubetti.

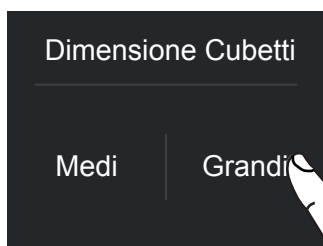

D) Toccare l'icona medi/grandi per scegliere la dimensione cubetti desiderata.

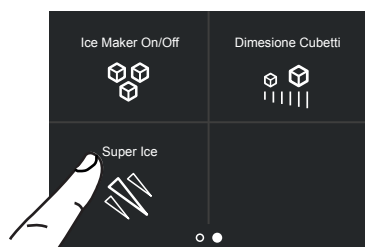

E) Se si desidera aumentare la quantità di ghiaccio prodotta, toccare l'icona SuperIce per far produrre al freezer fino a 1,5 kg di ghiaccio al giorno.

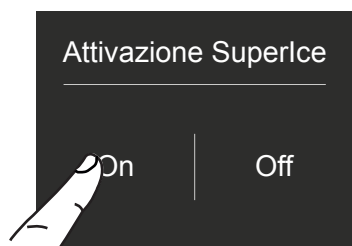

F) Confermare o meno la funzione toccando il tasto Sì o No.

6) Attivazione avviso Filtro Acqua

Il filtro acqua è indispensabile per la depurazione dell'acqua utilizzata per produrre ghiaccio o per pulire il circuito. Il display permette di attivare l'avviso relativo al tempo che resta prima dell'esaurimento del filtro.

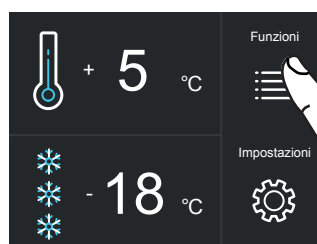

A) Schermata home. Toccare l'icona funzioni.

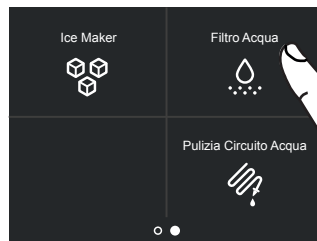

B) Scorrere col dito due volte per toccare l'icona filtro acqua.

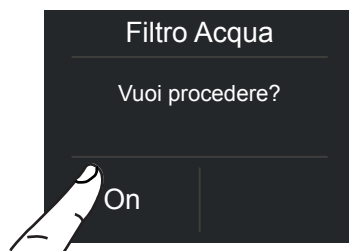

C) Confermare la funzione sfiorando l'icona Sì.

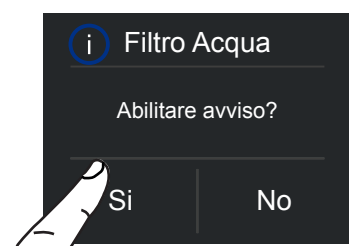

D) Confermare la funzione sfiorando l'icona Sì.



E) Vengono indicati i giorni rimanenti prima della sostituzione del filtro. Toccare il tasto home. 

Toccare invece il tasto off per disabilitare l'avviso.

5. PERSONALIZZARE FUNZIONI E IMPOSTAZIONI

6a) Filtro Acqua - disattivazione

Per disattivare l'avviso della scadenza del filtro procedere come segue:

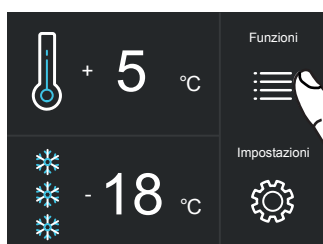

A) Schermata home. Toccare l'icona funzioni.

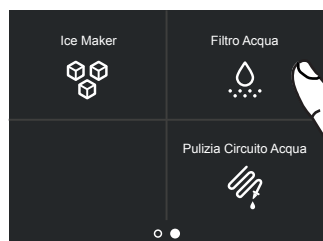

B) Scorrere col dito due volte per toccare l'icona filtro acqua.



C) Premere off per attivare l'avviso di scadenza del filtro acqua.



D) Confermare la funzione sfiorando l'icona Sì.

6b) Reset Filtro

La funzione Reset Filtro azzerà il conteggio della quantità di acqua filtrata e del tempo trascorso dall'ultima sostituzione. È necessario azzerare il conteggio ad ogni sostituzione della cartuccia.

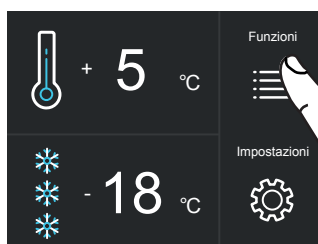

A) Schermata home. Toccare l'icona funzioni.

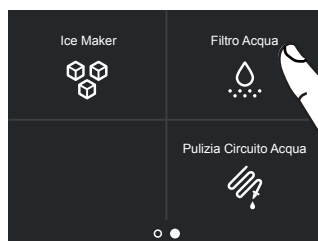

B) Scorrere verso destra due volte e toccare l'icona filtro acqua.



C) Toccare l'icona reset.



D) Toccare il tasto Sì per procedere.

Toccare il tasto home. 

7) Pulizia Manuale Circuito

Se l'ice maker è stato disattivato o non è stato utilizzato per un lungo periodo, si raccomanda di eseguire una funzione di pulizia manuale. Prima di procedere è importante spegnere l'ice maker.

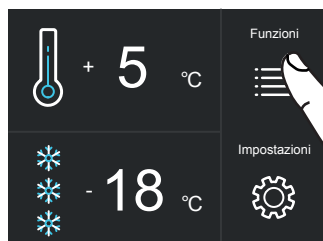

A) Schermata home. Toccare l'icona funzioni.



B) Toccare l'icona pulizia circuito.

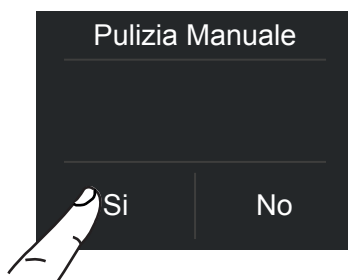

C) Toccare l'icona sì per attivare la pulizia.

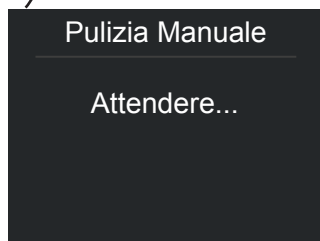

D) Attendere....



D) Toccare l'icona Enter per iniziare il lavaggio.



E) Sto lavando...



F) Alla fine del lavaggio premere ok e svuotare la vaschetta.

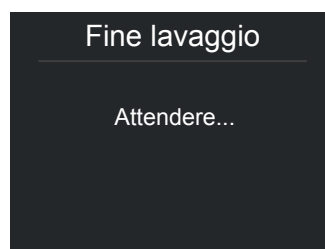

G) Attendere qualche secondo per tornare alla schermata principale

Ripetere l'operazione fino a quando l'acqua non sarà pulita nella vaschetta per il vano ghiaccio.

 Posizionare correttamente sotto l'Ice Maker la vaschetta ghiaccio o un recipiente adeguato alla raccolta dell'acqua, quindi richiudere il cassetto. Al termine lavare la vaschetta.

Bypass

Il sistema di filtraggio incluso può essere bypassato quando dal sistema idrico domestico è disponibile un'eccellente qualità dell'acqua. È possibile semplicemente rimuovere il filtro dell'acqua dall'adattatore e il sistema bypasserà automaticamente la cartuccia.

5. PERSONALIZZARE FUNZIONI E IMPOSTAZIONI

5.2 Impostazioni

È possibile personalizzare le impostazioni del vostro frigo per adattarlo alle diverse esigenze di utilizzo.

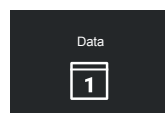

1) Data

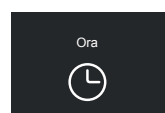

2) Ora



3) Gradi celsius e fahrenheit

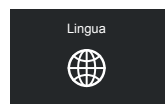

4) Lingua

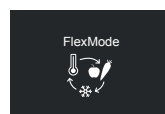

5) FlexMode

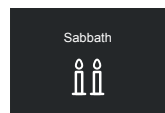

6) Sabbath

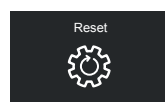

7) Reset

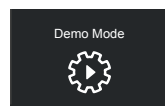

8) Demo Mode



9) Manutenzione

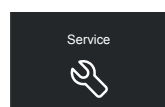

10) Service

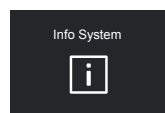

11) Info System

1) Data

Il display visualizzerà la data come (giorno:mese:anno).

Toccando il display si può modificare l'impostazione.



A) Schermata home. Toccare l'icona impostazioni.

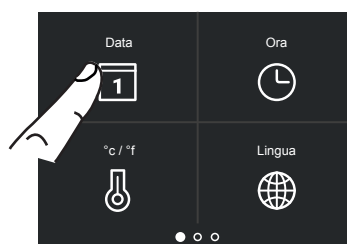

B) Toccare l'icona data.

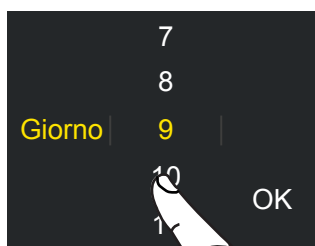

C) Scorrere verso alto/basso fino a selezionare il giorno desiderato e toccare ok.

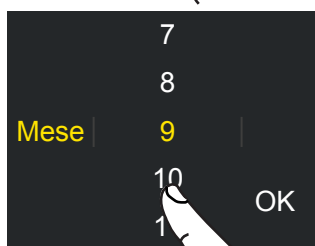

D) Scorrere verso alto/basso fino a selezionare il mese desiderato e toccare ok.

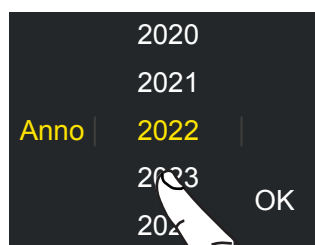

E) Scorrere verso alto/basso fino a inserire l'anno e al termine toccare ok.

2) Ora

Il display visualizzerà l'ora e i minuti come hh:mm. L'ora può essere impostata e visualizzata in 12 o 24 ore.

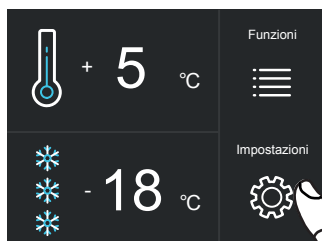

A) Schermata home. Toccare l'icona impostazioni.

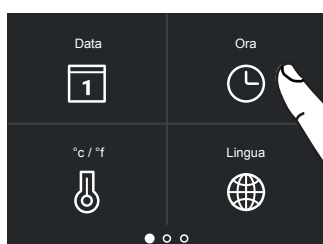

B) Toccare l'icona ora.

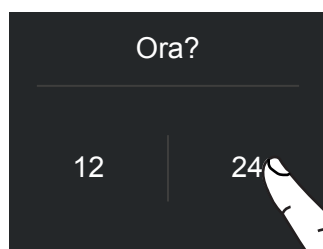

C) Toccare in quale modalità si vuole visualizzare l'ora: 12 o 24 ore.

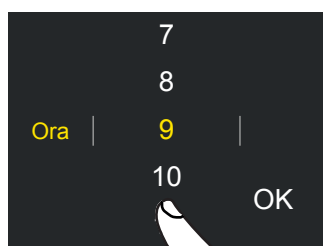

D) Scorrere verso alto/basso fino a selezionare l'ora e al termine toccare ok.

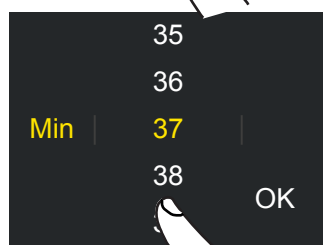

E) Scorrere fino a selezionare i minuti e al termine toccare ok.

3) °C/°F

Questa funzione permette la visualizzazione della temperatura in gradi centigradi o gradi fahrenheit. Normalmente l'apparecchiatura è impostata per la visualizzazione in gradi centigradi.

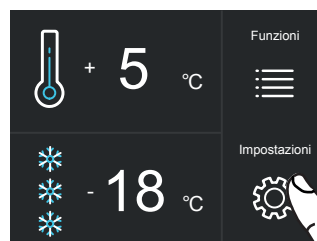

A) Schermata home. Toccare l'icona impostazioni.

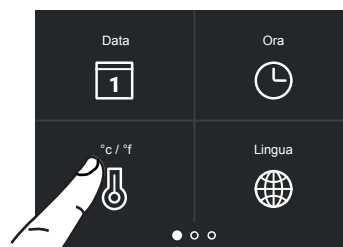

B) Toccare l'icona °C/°F.

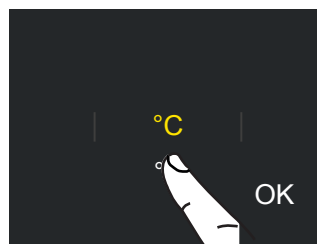

C) Scorrere verso alto/basso fino a selezionare i gradi centigradi o fahrenheit e premere ok.

5. PERSONALIZZARE FUNZIONI E IMPOSTAZIONI

4) Lingua

Per impostare la lingua del frigo, basta toccare sul display principale il tasto impostazioni.



A) Schermata home. Toccare l'icona impostazioni.

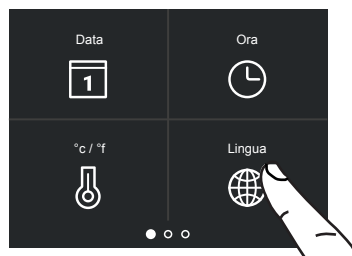

B) Toccare l'icona lingua.

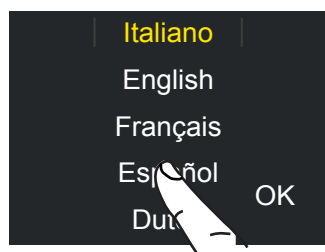

C) Scorrere verso alto/basso fino a selezionare la lingua desiderata e premere ok.

5) FlexMode

Il cassettone freezer può, all'occorrenza, esser fatto funzionare come vano Frigo (da +2°C a +8°C), vano Fresco (da -2°C a +2°C), oppure vano Freezer (da -15°C a -22°).



A) Schermata home. Toccare il tasto impostazioni.

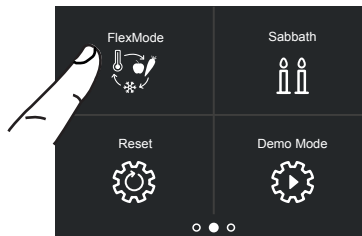

B) Scorrere verso destra due volte e toccare il tasto FlexMode.



C) Scorrendo verso alto/basso e selezionare una delle tre funzioni.



D) Toccare Sì per confermare la funzione.

6) Modo Sabbath

La funzione consente di rispettare alcune osservanze religiose prescriventi che il funzionamento dell'apparecchiatura non venga influenzato dall'apertura delle porte (il funzionamento termostatico, l'illuminazione interna e la fabbricazione del ghiaccio sono disattivati).



A) Schermata home. Toccare il tasto impostazioni.

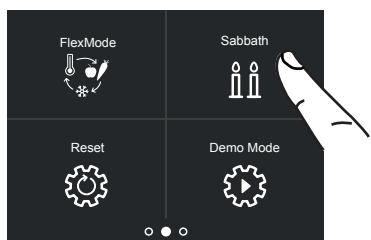

B) Scorrere verso destra due volte e toccare il tasto sabbath.

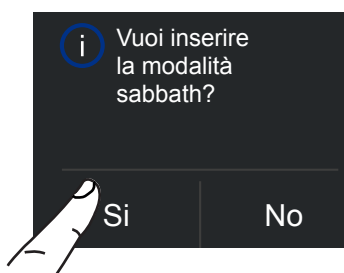

C) Toccare il tasto Sì per attivare la funzione.

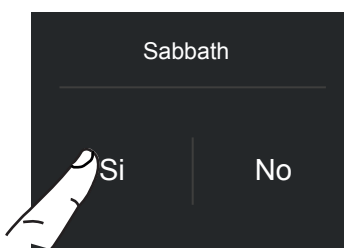

D) Toccare il tasto Sì.

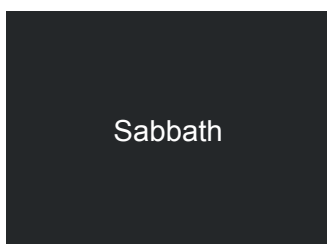

E) Il frigo funzionerà seguendo tale configurazione.

7) Reset

Offre la possibilità di ripristinare le regolazioni di base impostate in fabbrica annullando ogni modifica effettuata successivamente.



A) Schermata home. Toccare il tasto impostazioni.

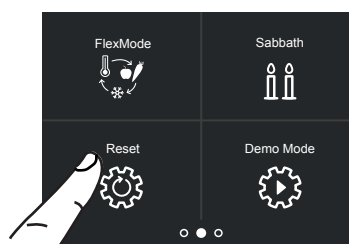

B) Scorrere verso destra due volte e selezionare l'icona reset.

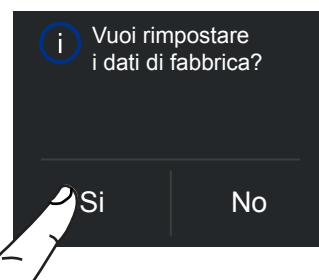

C) Toccare il tasto Sì per resettare.

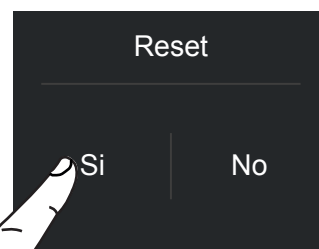

D) Toccare il tasto Sì.

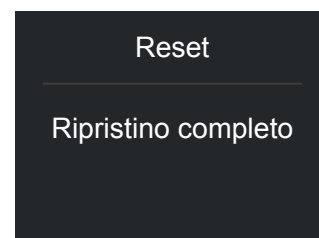

E) Il reset è stato eseguito. Sono state ripristinate le impostazioni di fabbrica del frigo.



Importante

Se si ripristinano le impostazioni di base ("reset"), è necessario riattivare la scelta di funzionamento del cassetto FlexMode in caso fossero precedentemente state impostate come frigo o fresco.

5. PERSONALIZZARE FUNZIONI E IMPOSTAZIONI

8) Demo Mode

E' possibile simulare il funzionamento del frigo, in occasioni di fiere o di esposizioni in showroom.



A) Schermata home. Toccare il tasto impostazioni.

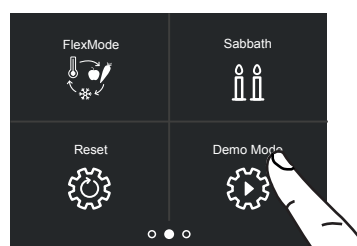

B) Scorrere verso destra due volte e toccare il tasto demo mode.

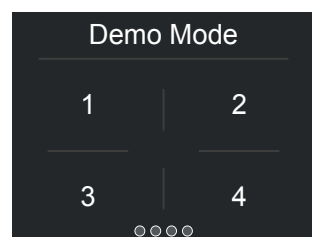

C) Inserire la password necessaria per l'attivazione.

Default password
1-2-3-4

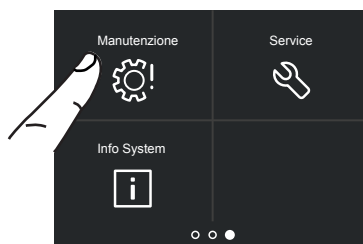

A) Schermata home. Toccare il tasto impostazioni.

B) Scorrere verso destra tre volte per arrivare a questa schermata e toccare l'icona manutenzioni.

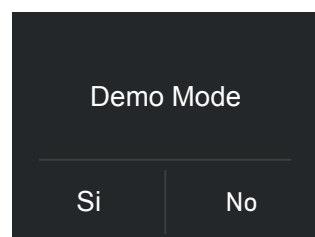

D) Toccare il tasto Si o No



C) Dalla prima accensione l'avviso è disabilitato.

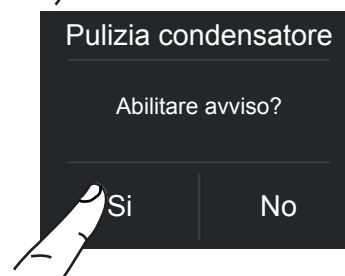

D) Per abilitarlo toccare l'icona Si.

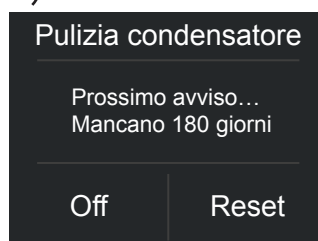

E) Viene visualizzato il tempo residuo per la prossima pulizia.



F) Invece se si vuole resettare l'avviso precedentemente impostato toccare l'icona reset.



G) Per disabilitare l'avviso sfiorare il tasto sì.

10) Service

La funzione service  è riservata all'assistenza Bertazzoni.

11) Info System

La funzione Info System serve per visualizzare i dati del prodotto come il codice del software, il numero di matricola e i codici di fabbrica del frigo.



A) Schermata home. Toccare il tasto impostazioni.

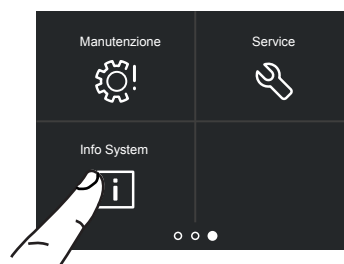

B) Toccare l'icona Info System.

Sk Power	HW: 0504 SW: 0518
Sk User	HW: 1002 SW: 1069 - G1011

C) Vengono visualizzati i dati dell'apparecchiatura.

6. ALLESTIMENTO INTERNO

6.1 Posizionamento, regolazione e rimozione cassette interni

Cassetto Frigo

Fissato alle guide di scorrimento con due viti a testa zigrinata.

> per rimuovere il cassetto, è sufficiente svitare le viti.

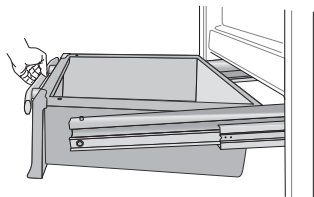

Cassetto FlexMode

Il cassetto FlexMode si rimuove con le stesse modalità del cassetto Frigo dopo aver svitato le due viti.

Quando si riposizionano i cassettei, accertarsi che la parte posteriore dei cassettei si fissi sotto le clip sulle guide di scorrimento.

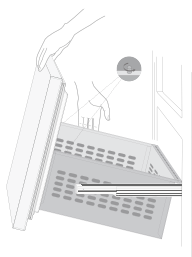

Vaschetta Ghiaccio

Posizionata nel cassetto superiore del vano freezer, su alcuni modelli è fissata con due viti.

> dopo l'estrazione assicurarsi di riposizionarla correttamente.

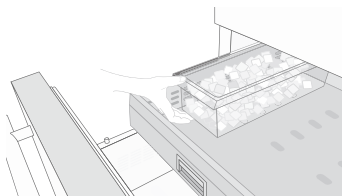

Attenzione

Non mettere mani o dita nelle prossimità dell'Ice Maker quando è in funzione.

Ripiani interni in vetro.

I ripiani sono mobili e possono essere facilmente riposizionati dall'utente come segue:

> afferrare il ripiano ai lati e spingerlo verso l'alto per staccarlo dalle guide laterali ed estrarlo.

> sollevare o abbassare il ripiano nella posizione desiderata.

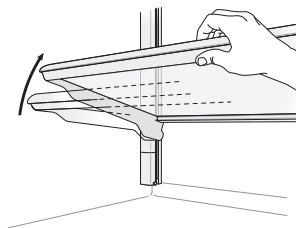

> per rimuovere un ripiano farlo scorrere verso l'alto e quindi estrarlo.

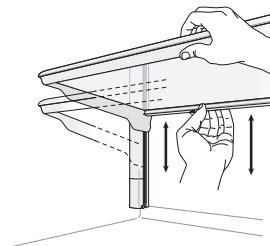

Balconcini Porta

I balconcini sulla porta possono essere facilmente rimossi per la pulizia.

> Afferrare la mensola ai lati e spingerla verso l'alto fino a sganciarla dalla sede e quindi tirarla verso l'esterno.

> Rimontarla operando in modo inverso.

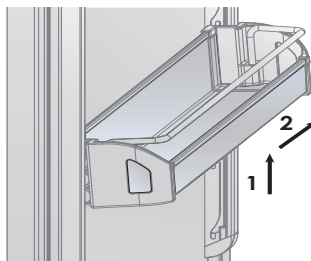

7.1 Attivazione ed utilizzo dell'Ice Maker

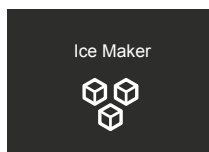



Note

> Se il ghiaccio non viene utilizzato di frequente è consigliabile svuotare la vaschetta del ghiaccio una volta ogni 8-10 giorni.

I vecchi cubetti perderanno limpidezza, avranno un sapore particolare e si attaccheranno fra di loro.

> L'Ice Maker si disattiva automaticamente se la funzione Vacanza  viene attivata.

Quando l'Ice Maker viene messo in funzione per la prima volta, si consiglia di svuotare il primo ghiaccio della vaschetta al suo primo riempimento.

> Se l'unità è rimasta spenta per un mese o più, è consigliabile effettuare una pulizia del circuito  e del filtro  acqua.

> L'IceMaker produce ghiaccio se il vano FlexMode è impostato in modalità Freezer.



Attenzione



L'Ice Maker continuerà a funzionare anche quando la vaschetta del ghiaccio non è in posizione.

Per attivare l'Ice Maker dopo l'installazione dell'apparecchiatura toccare l'icona funzioni e successivamente dalle funzioni l'icona ice maker . Occorreranno dalle 12 alle 24 ore prima di avere la produzione automatica di ghiaccio.

La produzione è di 10 cubetti per ciclo per 10 cicli nelle 24 ore.

Il rendimento dell'apparato dipende dalla temperatura impostata nel freezer, dalla temperatura ambiente e dalla frequenza di apertura delle porte. Se il frigorifero viene fatto funzionare senza essere collegato alla rete idrica, assicurarsi che l'Ice Maker sia disattivato attraverso l'icona .

L'Ice Maker produce ghiaccio fino al completo riempimento della vaschetta e si ferma automaticamente al raggiungimento del livello massimo consentito.

Con la funzione SuperIce,  è possibile aumentare la quantità di ghiaccio prodotto in 24 ore (fino a 1,5 Kg al giorno) mentre con la funzione dimensione cubetti si può  liere la dimensione dei cubetti prodotti.

Il ghiaccio emette un odore insolito?

Il ghiaccio è un materiale poroso in grado di assorbire gli odori del suo ambiente. I cubetti di ghiaccio che sono rimasti a lungo nella vaschetta possono assorbire questi odori, rimanere incollati gli uni agli altri e gradualmente ridurre il loro volume.

Raccomandiamo di non utilizzare più tale ghiaccio. Altri metodi per impedire lo sviluppo di odori:

> Pulire di tanto in tanto la vaschetta del ghiaccio con acqua calda. Assicurarsi di spegnere il dispenser del ghiaccio prima di pulire il serbatoio. Sciacquare bene e asciugare con un panno asciutto.

> Verificare se il congelatore contiene cibo avariato o la cui data di conservazione è scaduta. Per evitare l'accumulo di odori, gli alimenti che in natura emettono odori devono essere conservati in confezioni ermetiche.

> Sostituire periodicamente il filtro d'acqua.

> In alcuni casi la qualità della connessione dell'acqua in casa dovrà essere controllata.

Rumori di funzionamento

> Ronzio: il gruppo frigorifero è in funzione. La ventola del sistema del ricircolo d'aria funziona.

> Gorgoglio, scroscio e ronzio: derivano dal refrigerante, che scorre attraverso i tubi.

> Scatto: il motore si accende o si spegne. La valvola montata di connessione d'acqua si apre o si chiude.

> Rumore lieve: i cubetti di ghiaccio sono caduti nella vaschetta.



L'apparecchiatura è alimentata da due compressori indipendenti. È quindi normale avere sempre uno dei due compressori in funzione.



Attenzione

Non porre assolutamente bottiglie o alimenti nella vaschetta ghiaccio per raffreddarli velocemente, per bloccare o danneggiare l'Ice Maker.

7. ATTIVAZIONE ED UTILIZZO DELL'ICE MAKER

7.2 Filtro acqua

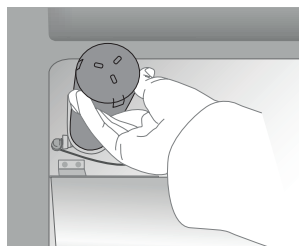

Il Filtro acqua assicura un'ottima qualità dell'acqua per la produzione di cubetti di ghiaccio, per una quantità fino a 3.000 litri e per un tempo massimo di 12 mesi.

Sostituzione filtro

Il filtro (codice: Z330001) si trova dietro al vetro smerigliato posto nella parte superiore del frigorifero.

Prima di cambiare il filtro disattivare l'Ice Maker premendo l'icona  ice maker.

Tirare entrambe le levette poste nella parte frontale del vetro per sganciare il meccanismo di chiusura e tirare verso il basso il vetro, infine ruotare con attenzione la cartuccia filtro di un quarto di giro in senso antiorario fino a sganciarla dalla sede.

È normale che fuoriesca una piccola quantità di acqua.

Rimuovere il tappo alla nuova cartuccia ed inserirla nella sua sede ruotandola di un quarto di giro in senso orario fino al blocco, senza forzare.

Quindi accedere al Menu a selezionare la funzione "Pulizia Circuito" attraverso l'icona . Alla fine del ciclo di lavaggio togliere l'acqua dalla vaschetta ghiaccio ed asciugarlo.

Se si sceglie di non utilizzare il filtro dell'acqua (ad esempio collegando l'apparecchio a una fonte d'acqua già filtrata), si consiglia di impostare la funzione filtro acqua attraverso l'icona , toccare il tasto reset e disabilitare l'avviso per evitare di ricevere promemoria per cambiare il filtro (che non si sta usando).

Per ulteriori dettagli e come accedere a questa impostazione di funzione, seguire le istruzioni a pagina 22 delle funzioni: "come resettare il filtro acqua".

8.1 Illuminazione vani

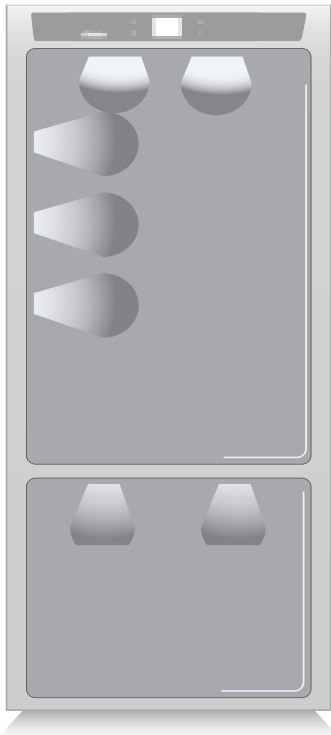

Per consentire una visione interna ottimale è previsto un sistema a LED che illumina direttamente diverse zone del vano frigo, dei cassetti Frigo e del cassetto Freezer.

In caso di anomalie e/o guasti del sistema di illuminazione è necessario rivolgersi esclusivamente al servizio di assistenza.

9.1 Indicazioni generali

Il vostro frigorifero è progettato per assicurare temperature costanti ed appropriati livelli di umidità in tutti gli scomparti. Inoltre, il doppio sistema di refrigerazione fa sì che i cibi surgelati o il ghiaccio non si impregnino dell'odore dei cibi freschi e che l'umidità presente nel frigorifero non si congeli formando della brina.

Tuttavia, per conservare bene tutti i vostri alimenti, non basta avere un ottimo frigorifero, è anche necessario conoscere le regole per la corretta conservazione del cibo.

Va tenuto presente che tutti gli alimenti inevitabilmente modificano le loro caratteristiche con il passare del tempo. Il loro cambiamento inizia molto tempo prima del consumo, in quanto essi contengono, al loro interno, dei microrganismi che moltiplicandosi ne causano il deterioramento.

Questo è reso più rapido da manipolazioni, temperature di conservazione e condizioni di umidità inappropriate.

Vi raccomandiamo, quindi, di seguire le indicazioni di seguito riportate che vi consentiranno di utilizzare nel modo più razionale e sicuro il vostro frigorifero congelatore e conservare a lungo e nel miglior modo possibile tutti i vostri alimenti.

Tenete presente che la zona Frigo o Fresco è quella che consente la miglior conservazione dei cibi freschi più deperibili, in quanto assicura il mantenimento di una temperatura media più bassa con un giusto grado di umidità.

Accertatevi periodicamente che tutti gli alimenti siano in perfetto stato di conservazione. Quando un alimento è deteriorato ammuffisce, prende un cattivo odore ed assume un aspetto sgradevole.

Tuttavia vi sono dei casi in cui tale condizione non è così evidente.

Se pensate che un alimento sia stato conservato troppo a lungo e che quindi possa essere avariato, non consumatelo e nemmeno assaggiatelo, in quanto i batteri che provocano il deterioramento del cibo possono essere la causa di intossicazioni o di malesseri. Nel dubbio gettate via l'alimento.

9.2 Come preservare nel migliore dei modi la qualità degli alimenti

Quando fate la spesa

Osservate sempre le seguenti precauzioni:

- > Mettete i pacchetti contenenti carne cruda, pesce o pollame in contenitori idonei alla conservazione del cibo.
 - > Acquistate la carne, il pollame ed il pesce per ultimi. Non lasciateli nella vostra auto calda dopo aver fatto la spesa.
- Tenete nella vostra auto una borsa termica e usatela in caso di temperature molto elevate o di viaggi molto lunghi.
- > Controllate le date di produzione e di scadenza sugli alimenti per essere sicuri che siano freschi.
 - > Comprate cibi freschi, compratene solamente una quantità da poter consumare in 1-2 giorni.
 - > Lasciate a temperatura ambiente i cibi caldi per almeno due ore, prima di riporli nel frigorifero.

Quando riponete gli alimenti

Controllate le temperature di refrigerazione dei vari vani attraverso il pannello di controllo:

- > Seguite le raccomandazioni riguardanti i tempi e le temperature di conservazione indicate nelle tabelle più avanti riportate.
 - > Tenete la carne cruda, il pesce ed il pollame separati da altri alimenti ed evitate ogni possibilità di sgocciolio.
 - > Quando sistemate la vostra carne, pesce o pollame, lasciateli nei pacchetti originali, a meno che questi non siano strappati e bucati.
- Ripetute manipolazioni potrebbero introdurre batteri in questi alimenti.
- > Per conservare alimenti nel freezer è bene usare gli appositi contenitori per freezer.
 - > Datate ed etichettate i pacchetti.
 - > Porre attenzione a disporre correttamente gli alimenti sui ripiani in modo tale da non ostruire le aperture previste per la circolazione dell'aria fredda all'interno del vano.



Note

Quando è presente un alto livello di umidità nell'ambiente o negli alimenti riposti nel cassetto FlexMode in modalità Fresco, il fondo potrebbe essere coperto da acqua o ghiaccio se la temperatura è impostata tra 0°C e -2°C.

Questa condizione è assolutamente normale ed è generata dall'effetto alta umidità che il cassetto fresco devono sempre mantenere per garantire una prolungata durata dei vostri cibi.

L'acqua o il ghiaccio possono scomparire da soli in caso di abbassamento della percentuale di umidità nell'aria oppure è possibile asciugare con un panno l'acqua residua o diversamente in presenza di ghiaccio aumentare la temperatura fino a +2 e dopo una giornata rimuovere l'acqua e se non sufficiente spegnere il vano Fresco per 12/24 ore e rimuovere l'acqua residua



Attenzione

Dopo un'interruzione prolungata di energia, al ripristino della corrente elettrica, un segnale sonoro indica che la temperatura del frigorifero ha superato la soglia di corretta temperatura di conservazione, mentre i display visualizzano per un minuto le temperature più alte rilevate all'interno dei vani, ciò per permettere all'utente di decidere come meglio utilizzare gli alimenti conservati.

9.3 Consigli per la conservazione

Temperatura

L'apparecchio è impostato con le temperature consigliate di +5°C per il frigorifero e di -18°C per il congelatore, di 0°C per il fresco.

DISPOSIZIONE ALIMENTI

Porta cella frigorifera

- > Nella parte superiore e centrale conservare uova, burro, formaggio...
- > Nella parte inferiore conservare bevande, lattine, bottiglie...

Cella frigo

- > Nella parte superiore conservare alimenti conservati, vino, biscotti...
- > Nella parte centrale conservare latticini, alimenti già pronti, pasticceria, succhi di frutta, birra...

Cassetto superiore

- > Conservare frutta fresca, frutta tropicale verdura, carote, patate, cipolla...

Cassetto inferiore

- > Conservare carne, salumi...

Cella congelatore: surgelazione

Si consiglia di utilizzare la parte posteriore del cestello superiore per il congelamento rapido dei prodotti con le seguenti indicazioni:

- > Utilizzare confezioni piccole e se possibile già fredde.
- > La quantità di alimenti freschi che possono essere congelati contemporaneamente è descritta sulla targhetta caratteristica posizionata nella cella frigorifera.
- > Utilizzare appositi sacchetti per il congelamento, fogli di alluminio, pellicole in polietilene per uso alimentare e contenitori per congelare.
- > Non utilizzare sacchetti di carta, in cellophan non per uso alimentare, sacchetti per la spesa o per il congelamento già utilizzati.
- > Evitare che alimenti già congelati vengano a contatto con alimenti freschi da congelare.

Cella congelatore: conservazione

- > Gli alimenti devono essere conservati in recipienti chiusi o imballati adeguatamente e non devono emanare o assorbire odori e umidità.
- > Seguire le raccomandazioni riguardanti i tempi e le temperature di conservazione riportate nella tabella a seguito.

9. CONSERVAZIONE DEI CIBI

ALIMENTI FRESCHI	ZONA DI CONSERVAZIONE	TEMPI
Carni crude		
Grosso taglio	Vano Frigo - Fresco	4 giorni
Bistecche, pollame e selvaggina	Vano Frigo - Fresco	3 giorni
Carne macinata	Vano Frigo - Fresco	1-2 giorni
Carpaccio	Vano Frigo - Fresco	subito
Carni cotte		
Bolliti e arrosti	Vano Frigorifero	2 giorni
Ragù di carne	Vano Frigorifero	6 giorni
Pesce		
Pesce crudo e cotto	Vano Frigo - Fresco	2 giorni
Altro		
Minestre, minestrone e brodo	Vano Frigorifero	2 giorni
Paste	Vano Frigorifero	2 giorni
Affettati aperti	Vano Frigo - Fresco	3 giorni
Formaggi freschi	Vano Frigo - Fresco	2-3 giorni
Formaggi stagionati ben protetti	Vano Frigorifero	alcuni mesi
Uova (fresche e non lavate)	Vano Frigorifero	2 settimane
Scatolame aperto	Vano Frigorifero	2-3 giorni
Verdure crude (in sacchetti forati)	Vano Frigo - Fresco	1 settimana

ALIMENTI CONGELATI	ZONA DI CONSERVAZIONE	TEMPI
Carni di manzo, vitello, agnello e capretto	Vano Freezer	(bistecche) 6-12 mesi
Carni di manzo, vitello, agnello e capretto	Vano Freezer	(carni con osso) 4-6 mesi
Carne di manzo macinata	Vano Freezer	1-2 mesi
Carni di maiale	Vano Freezer	(senza osso) 4-6 mesi
Carni di maiale	Vano Freezer	(con osso) 2-3 mesi
Carne di maiale macinata	Vano Freezer	1-2 mesi
Avanzi di carne	Vano Freezer	2-3 mesi

ALIMENTI CONGELATI	ZONA DI CONSERVAZIONE	TEMPI
Pollo e tacchino intero	Vano Freezer	8-12 mesi
Oca, anatra e faraona	Vano Freezer	4-8 mesi
Pesce	Vano Freezer	1-2 mesi
Crostacei	Vano Freezer	2-3 mesi
Cibi cotti	Vano Freezer	1-2 mesi
Verdure	Vano Freezer	8-12 mesi
Frutta	Vano Freezer	6-12 mesi
Dolci e torte	Vano Freezer	2-3 mesi

10. CURA E PULIZIA

10.1 Cura e pulizia

Per la pulizia delle parti in acciaio usare il panno in microfibra e l'apposita spugnetta che si trovano nel kit fornito in dotazione con l'apparecchiatura.

Nel passare il panno e la spugnetta seguire sempre il verso della satinatura dell'acciaio.

Di tanto in tanto, per ripristinare la lucentezza dell'acciaio, passare il panno in microfibra leggermente inumidito.

Non usare la spugnetta sui particolari in alluminio, quali, ad esempio, le maniglie ed i profili dei ripiani in vetro. In particolare vanno mantenute libere da ostruzioni le aperture di ventilazione dell'apparecchiatura interne ed esterne.



Seguite scrupolosamente le istruzioni dettagliate che si trovano nel kit in dotazione e in nessun caso utilizzare prodotti abrasivi o metallici perché potrebbero rigare e danneggiare in modo permanente la finitura satinata dell'apparecchiatura.

Prima di eseguire qualsiasi operazione di pulizia disconnettere l'apparecchio dalla rete elettrica. Porre attenzione a non danneggiare in qualsiasi modo il circuito refrigerante.



Attenzione

Va evitato l'uso di detersivi a base di cloro o simili che lo contenga (candeggina, ipoclorito, che dir si voglia).

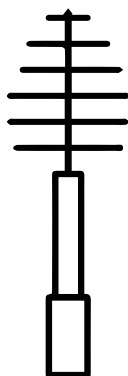

10.2 Pulizia interna

Pulire le parti interne e le parti asportabili lavandole con una soluzione di acqua tiepida, pochissimo detersivo per piatti.

Risciacquate ed asciugate subito.

Si raccomanda di non usare dispositivi meccanici o altri mezzi per accelerare il processo di sbrinamento.



Attenzione

Non usare acqua sulle parti elettriche, sulle luci e sui pannelli di controllo.



Attenzione

Va evitato l'uso di detersivi a base di cloro o simili che lo contenga (candeggina, ipoclorito, che dir si voglia).



Non mettete a contatto con l'acqua bollente le parti fredde in vetro.

Non lavate nessun particolare del frigorifero in lavastoviglie in quanto potrebbe danneggiarsi o deformarsi irreparabilmente.

10.3 Pulizia griglia di ventilazione, filtro e condensatore

L'apparecchio richiede, per un corretto funzionamento, la pulizia della griglia di ventilazione, del filtro e del condensatore.

La pulizia periodica (ogni 6 mesi) viene ricordata attraverso un segnale acustico e visivo sul display. E' possibile disattivare il segnale di avviso e visualizzare il tempo residuo per la prossima pulizia.

Dietro la griglia di ventilazione frontale (posta nella parte alta dell'apparecchiatura) si trova il condensatore.

Per la pulizia usare un aspirapolvere con spazzola morbida al massimo della potenza aspirante, passando sulle feritoie della griglia.

Nel caso di un significativo accumulo di polvere, la griglia di ventilazione può essere rimossa per consentire una pulizia più approfondita del condensatore.

Sulle impostazioni di manutenzioni,  dopo l'installazione dell'apparecchio e l'accensione si può impostare l'avviso di pulizia del condensatore.

Nel caso l'avviso venga abilitato ci sarà un segnale acustico di allarme ogni 6 mesi, che avvisa la necessaria pulizia del condensatore.

Dopo averlo pulito toccare l'icona reset per riabilitare l'avviso tra 6 mesi.

Nel caso non si voglia più avere l'avviso di allarme di pulizia del condensatore toccare l'icona off.

Per l'utilizzo del display della manutenzione, vedi funzione 9 paragrafo 5.2.

Condensatore sotto.

Per pulire il condensatore, operare nel modo seguente:

- > Spegner l'apparecchiatura agendo sul tasto Unit  del pannello comandi principale per 3 secondi circa.
- > Attendere circa 30 minuti affinché il condensatore raggiunga la temperatura ambiente.
- > Rimuovere la griglia rimovibile sotto la porta

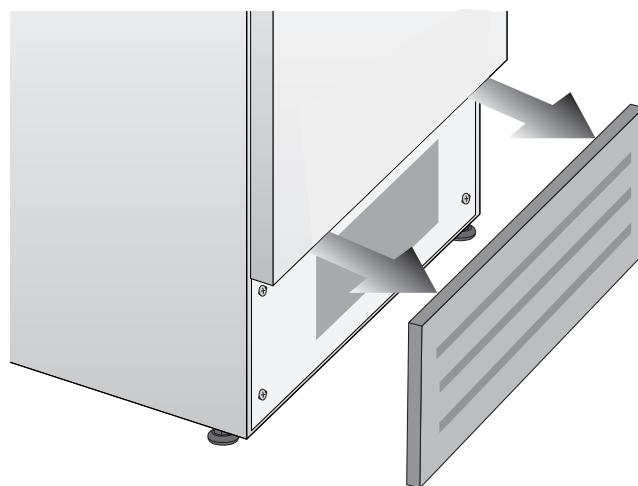

- > Pulire il condensatore in modo approfondito da ogni deposito di polvere come illustrato in figura avendo cura di non danneggiarlo.

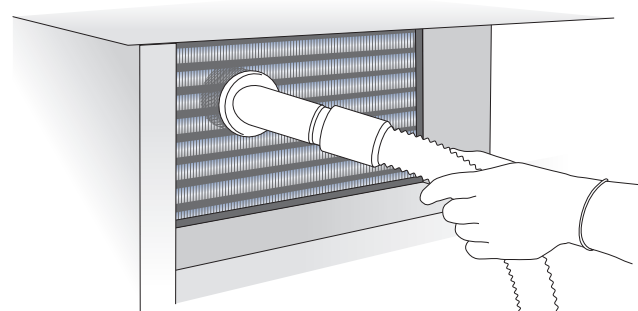

- > Riavviare l'apparecchiatura agendo nuovamente per 3 secondi circa sul tasto Unit .



Attenzione

Le alette del condensatore sono taglienti, utilizzate adeguate protezioni per le mani e le braccia per pulire il condensatore in sicurezza.

11.1 Guida alla risoluzione dei problemi

Se notate anomalie nel funzionamento della vostra apparecchiatura, utilizzate questa guida prima di chiamare il servizio assistenza: vi potrà aiutare a risolvere personalmente il problema o fornirà importanti informazioni da trasferire al servizio assistenza per assicurare un servizio più rapido ed efficace.

Messaggio nel display e allarmi sonori

Un problema di funzionamento viene di norma indicato dal display.

Problemi che non possono essere risolti dall'utente, vengono segnalati attraverso un codice di guasto. Tenere presente, tuttavia, che nei messaggi o allarmi potrebbero apparire per particolari condizioni d'uso o durante l'avviamento. In questi casi disattivare l'allarme sonoro premendo il tasto Alarm  e lasciare l'apparecchiatura in funzione e limitare al massimo l'apertura delle porte per circa 10-12 ore.

Il Frigo o il Freezer non funzionano

L'apparecchiatura è collegata alla rete di alimentazione elettrica?

Arriva corrente alla presa di alimentazione?

il tasto Unit  è attivato?

L'unità è in modalità 'Demo'?

Il Frigo o il Freezer è più caldo del normale

Il display vi segnala qualche codice di guasto?

La temperatura è regolata in modo corretto?

Le porte o i cassetti sono rimasti aperti per lungo tempo?

Sono state recentemente inserite grosse quantità di alimenti?

L'unità è in modalità 'Demo'?

L'apparecchiatura rimane in funzione per un lungo periodo di tempo

Tener presente che nelle giornate molto calde e con temperature elevate nel locale è normale che il compressore rimanga in funzione per periodi prolungati. Le porte o i cassetti sono rimaste aperte per lungo tempo?

Sono state recentemente inserite grosse quantità di alimenti?

Verificate che le porte siano ben chiuse e che gli alimenti o i contenitori non impediscano la loro perfetta chiusura.

È uno o più scomparti in modalità Shopping?

Si sentono rumori strani

È normale sentire rumori legati al funzionamento dei ventilatori o dei compressori o durante la fase di sbrinamento.

La rumorosità può essere più accentuata anche in funzione del posizionamento dell'apparecchiatura e dell'ambiente circostante.

Formazione di condensa all'interno ed all'esterno del Frigorifero

Se il clima è molto umido, la comparsa di un po' di condensa è normale. L'apertura della porta o dei cassetti per periodi prolungati può contribuire alla formazione di condensa.

Assicuratevi in ogni caso che le porte siano sempre chiuse perfettamente.

Il Frigorifero o Freezer presenta brina o ghiaccio

Avete lasciato aperte le porte per un lungo periodo?

Le porte non chiudono perfettamente?

Se le porte non chiudono perfettamente contattate il vostro installatore.

Nel caso di formazione di brina o di ghiaccio nel vano Fresco, dovuta ad aperture frequenti e prolungate delle porte, disattivare per un certo tempo la funzione Fresco agendo sul relativo pulsante del pannello di controllo. Attendere che la brina o il ghiaccio si sciogano, quindi estrarre il cassetto ed asciugare le pareti ed il fondo del vano.

Notate odori sgradevoli all'interno

Pulite l'apparecchiatura completamente seguendo le istruzioni.

Coprite ermeticamente tutti gli alimenti. Non conservate cibo per periodi prolungati.

La porta si apre con difficoltà

L'apparecchiatura è stata progettata per permettere la chiusura ermetica. Quando la porta è chiusa si può verificare una situazione di vuoto: in questo caso è necessario attendere qualche secondo perché la pressione si riequilibri, prima di aprire la porta.

L'apparecchiatura sta raffreddando ma le luci e il display non funzionano

Verificare se l'apparecchio è stato accidentalmente messo in modalità Sabbath

Il fabbricatore di ghiaccio non funziona

Assicurarsi che al funzione l'Ice Maker sia accesa (icona ).

Per accenderlo agire sulla funzione stessa.

Assicurarsi che l'apparecchiatura sia collegata all'impianto idraulico.

Se il filtro non è stato sostituito da molto tempo si può limitare il flusso d'acqua

Il fabbricatore di ghiaccio non produce grandi quantità di ghiaccio

In media, la produzione di ghiaccio è di circa 10 cubetti ogni due ore.

Il ghiaccio si congela in blocco

Se il ghiaccio non viene utilizzato frequentemente, è possibile che si congeli in blocchi. È consigliabile rimuovere il blocco di cubetti e lasciare che la bacinella si riempia nuovamente.

Il ghiaccio ha un sapore o un colore insolito

Quando l'Ice Maker viene usato per la prima volta si consiglia di svuotare il contenuto della bacinella al suo primo riempimento.

Potrebbe essere necessario sostituire la cartuccia filtro, soprattutto se il frigorifero è rimasto spento per più di un mese o se la cartuccia non è stata cambiata per più di sei mesi.

Contattare eventualmente un idraulico o un esperto di sistemi di trattamento acque, per verificare che il problema non sia dovuto all'acqua di alimentazione.





Se l'apparecchio acquistato è stato utilizzato come modello di showroom può essere in una speciale modalità di risparmio energetico chiamata modalità Demo in cui l'apparecchio risulta essere operativo (le luci funzionano e vengono visualizzate false temperature), ma nessun raffreddamento avviene realmente. Se si sospetta che il vostro apparecchio è in modalità Demo si prega di contattare il rivenditore per l'assistenza con la disattivazione di questa funzione.

11.GUIDA ALLA RISOLUZIONE DEI PROBLEMI

11.2 Messaggi di errore sul display

Messaggio sul display	Descrizione Anomalia
Interr.Corrente	Interruzione prolungata dell'energia elettrica l'apparecchiatura si riavvia automaticamente segnalando le temperature più calde registrate Premere il pulsante Alarm per disattivare l'allarme sonoro
Unità sup. aperta	Porta Frigo aperta il messaggio appare dopo un minuto dall'apertura della porta
Unità inf. aperta	Porta Freezer aperta il messaggio appare dopo un minuto dall'apertura della porta
Cambiare Filtro	Sostituzione Filtro Acqua il messaggio appare quando resta il 20% dell'autonomia del filtro
Unità sup. calda	Frigo troppo caldo vedi guida alla risoluzione dei problemi
Unità sup. fredda	Frigo troppo freddo attendere 12 ore: se l'anomalia persiste rivolgersi al servizio di Customer Care
FrescoTroppoCald	Comparto Fresco troppo caldo vedi guida alla risoluzione dei problemi
FrescoTroppoFred	Comparto Fresco troppo freddo attendere 12 ore: se l'anomalia persiste rivolgersi al servizio di Customer Care
Unità inf. calda	Freezer troppo caldo vedi guida alla risoluzione dei problemi
Unità inf. fredda	Freezer troppo freddo attendere 12 ore: se l'anomalia persiste rivolgersi al servizio di Customer Care
Codice guasto...	Codice di guasto rivolgersi al servizio di Customer Care. Verificare le condizioni d'uso (carichi di alimenti elevati, frequenti aperture porte) Premere il pulsante Alarm per disattivare l'allarme sonoro
Check condenser	Check Condenser Ogni 6 mesi compare sul display il messaggio "Check Cond.", pulire il condensatore e premere per 5 secondi il tasto Enter  per il reset.

- > In caso di anomalia toccare il tasto Alarm  e il display visualizzerà il messaggio di anomalia con il proprio codice numerico di errore.
- > Il messaggio rimane visualizzato per 3 secondi, successivamente ricomparirà la schermata home.
- > Per bloccare il messaggio sulla schermata, premere sul display il tasto info (). Il messaggio rimarrà sulla schermata per 30 secondi, poi ritornerà la schermata home.
- > Nel caso compaiano più messaggi di errore. Il display visualizzerà in sequenza di tempo i vari messaggi di anomalia.

1 IMPORTANT SAFETY AND ENVIRONMENTAL INFORMATION	44
1.1 For your safety	44
1.2 Important information when using the appliance	45
1.3 Caring for the environment	46
1.4 Cleaning, sanitising and maintaining the ice	46
1.5 Information for regulatory authorities	47
1.6 To save energy	47
2 INSTALLATION	48
2.1 Installation	48
2.2 Connecting to the water system	48
2.3 Connecting to the electrical power supply	49
2.4 Refrigerant	49
3 BEFORE STARTING	50
3.1 Know your refrigerator	50
3.2 Manufacturer's liability	50
3.3 Technical support	50
3.4 Technical data	50
3.5 Product plate	51
3.6 Overview of main components	52
3.7 Electronic Control	53
3.8 Main control panel	53
4 SWITCHING THE APPLIANCE ON AND OFF	54
4.1 Switching on and off	55
4.2 How to adjust the temperature to meet different needs	56
4.3 Warning notifications on the display	57
5 CUSTOMIZING FUNCTIONS AND SETTINGS	58
5.1 Functions	58
5.2 Settings	64
6 INTERNAL LAYOUT	70
6.1 Internal layout (positioning, adjusting and removing components)	70
7 ACTIVATING AND USING THE ICE MAKER	71
7.1 Activating and using the Ice Maker	71
7.2 Water Filter	72
8 LIGHTING	73
8.1 Lighting	73
9 FOOD STORAGE	73
9.1 General instructions	73
9.2 How to best preserve food quality	74
9.3 Tips for food storage and preservation	75
10 CARE AND CLEANING	78
10.1 Care and Cleaning	78
10.2 Cleaning the interior	78
10.3 Cleaning of the ventilation grill, filter and condenser	79
11 TROUBLESHOOTING GUIDE	80
11.1 Troubleshooting Guide	80
11.2 Malfunction messages appearing on the display	82

1. IMPORTANT SAFETY AND ENVIRONMENTAL INFORMATION

1.1 For your safety

> If this appliance is replacing an existing appliance which must be removed or disposed of, cut the old appliance's power supply cable. This will make it impossible to close the door and ensure that it does not become a dangerous trap for children. Take the same precaution at the end of the new appliance's lifespan.

> This appliance is not designed to operate with external timers or with remote-control systems.

> This appliance is designed to refrigerate beverages and foods and is intended for domestic use.

> This appliance is for the refrigeration and cold storage of fresh and frozen foods in the home. Any other use is considered inappropriate.

> The appliance must be installed according to the instructions in the Installation Guide. **Particular care should be taken not to obstruct the vent openings of the appliance or of the built-in units.**

> The appliance features a concentrated lighting system with LED lamps. Do not stare at these lamps when they are on, as this could damage your vision. This warning is also included on the label attached to the inside of the refrigerator door.

> When the freezer is operating, do not touch the interior stainless steel surfaces with wet or damp hands, as skin may stick to the very cold surfaces.

> Do not use any type of electrical equipment inside of the food storage compartments.

> When positioning the shelves, do not place fingers in the shelf slide guides.

> Do not place containers of flammable liquid near the appliance.

> Never attempt to extinguish a flame/fire with water: Turn off the appliance and cover the flame with a fireproof blanket.

> Switch the appliance off completely and unplug the power supply cable during cleaning operations. If the plug is not easily reached, it is a good idea to turn off the breaker or remove the fuse that controls the socket that the appliance is connected to.

> The packaging materials can be dangerous for children. Do not allow children to play with the plastic bags, plastic film or Styrofoam.

> Any repairs must be performed by a qualified service technician.

> This appliance is not intended for use by individuals (including children) with reduced physical or sensory capabilities or lack of experience and knowledge unless they are supervised or have been given instruction concerning the use of the appliance by a person responsible for their safety. Children should be supervised to ensure that they

do not play with the appliance.

> Do not damage the appliance's refrigerant circuit pipes.

> Do not store explosive substances, such as aerosol cans with a flammable propellant, inside this appliance.

> If the power cord of this appliance is damaged, it must be replaced by the manufacturer, customer service or a similarly qualified person. Improper installations and repairs may put the user at considerable risk.

> Repairs may be performed by the manufacturer, customer service or a similarly qualified person only.

> Plug into a grounded 2-prong outlet.

> Do not remove the ground prong.

> Do not use an adapter.

> Do not use an extension cord.

> Disconnect power to all units before servicing.

> If the power cord is damaged, it must be replaced by the manufacturer, its service agent or a similar qualified person in order to ensure against hazards.

> Children should be supervised to ensure that they do not play with the appliance.

> Do not modify this appliance.

> Do not insert pointed metal objects (kitchen utensils or tools) into the slots in the appliance.

> Do not touch (especially with wet hands) frozen products or put them in your mouth directly.

> Do not store inflammable, explosive or volatile substances inside the appliance.

> Do not store explosive substances, such as spray bottles with flammable propellants, in the appliance.

> Bottles containing beverages with a high alcohol content must be tightly closed and stored vertically.

> Organic compounds, acids and essential oils can corrode the seals and plastic surfaces if left in contact with them for extended periods.

> Turn off the appliance and unplug it from the mains before cleaning or maintenance operations.

> Do not pull on the cable to unplug the appliance.

1.2 Important information when using the appliance

- > Cleaning and maintenance meant to be performed by the user must not be carried out by unsupervised children.
- > Never use electrical appliances inside the appliance (e.g. heater, electric ice maker, etc.). Explosion hazard!
- > Never defrost or clean the appliance with a steam cleaner! The steam may penetrate electrical parts and cause a short-circuit. Risk of electric shock!
- > Do not use pointed or sharp-edged implements to remove frost or layers of ice. You could damage the refrigerant tubes. Leaking refrigerant may cause eye injuries or ignite.
- > Take care that no objects get stuck in the doors.
- > Do not store products which contain flammable propellants (e.g. spray cans) or explosive substances in the appliance. Explosion hazard!
- > Do not stand on or lean heavily against the base of the appliance, its drawers or doors, etc.
- > Before cleaning the appliance, pull out the power cord plug or switch off the fuse. Do not pull out the power cord plug by tugging on the power cord.
- > Bottles containing beverages with a high alcohol content must be tightly closed and stored vertically.
- > Keep plastic parts and the door seal free of oil and grease. Otherwise, parts and door seal will become porous.
- > Never cover or block the appliance's ventilation openings.
- > According to current regulations, children between 3 and 8 years of age may remove food from or load it into the appliance, but we highly discourage allowing children under 8 years of age to perform these operations or to use the appliance in general.
- > Keep children under the age of 8 at a safe distance unless they are constantly supervised and make sure that they do not play with the appliance.
- > Do not use mechanical, electrical or chemical devices other than those recommended by the manufacturer to speed up the defrosting process.
- > Do not damage the cooling circuit (whether or not it can be accessed).
- > Do not use electrical appliances inside food storage compartments unless these are of a type recommended by the manufacturer.
- > In the event of damage to the cooling circuit, avoid the use of open flames and ventilate the area properly.
- > Do not use the appliance or parts of it in any way other than those specified in this manual.
- > Keeping the door open for long periods can cause the temperature in the appliance compartments to rise considerably.
- > Perform cleaning of surfaces that may come into contact with food and of accessible drainage systems regularly.
- > Store raw meat and fish in suitable containers in the refrigerator, so that it does not come into contact with other food or drip onto it.
- > If the appliance is left empty for long periods of time, switch it off, thaw it, clean it, dry it and leave the door open to prevent the development of mould inside.
- > Never rest sharp metal objects such as knives, forks, spoons and lids on the appliance during use.
- > Do not use abrasive or corrosive cleaning agents (e.g. scouring powders, stain removers or metallic scouring pads and sponges) on glass parts.
- > Do not sit on the appliance.
- > Do not sit or lean on the door or on any open drawers.
- > Do not put pressure on the door or use it to move the appliance.
- > Do not use electrical appliances (e.g. hair dryers) or sprays for defrosting; the plastic parts could be damaged.
- > Do not use the appliance to cool rooms for any reason.
- > Always unplug the appliance in the event of a malfunction or when performing cleaning or maintenance.
- > Do not keep liquids in tins or glass containers in the freezer.
- > Do not place heavy objects on top of the appliance.

1. IMPORTANT SAFETY AND ENVIRONMENTAL INFORMATION

Symbols used in the Guide:



Note

Recommendations for correct use of the appliance



Important

Information to prevent damage to the appliance



Warning

Information to prevent injury

1.3 Caring for the environment



- > This appliance conforms to the European WEEE Directive (2012/19/EU) and must be disposed of separately from other waste at the end of its service life.
- > This appliance does not contain substances in quantities sufficient to be considered hazardous to health and the environment, in accordance with current European directives.
- > Pay special attention to correct disposal procedures for all of the packaging materials.



Power voltage

Danger of electrocution

Disconnect the mains power supply.
Unplug the appliance.

- > The appliance must not be disposed of with municipal waste. Contact local waste disposal centres about how to dispose of recyclable waste.
- > To dispose of the appliance: Cut the power cable and remove it.
- > Prior to disposal, cut the power supply cord and make it impossible to close the door.
- > During disposal, avoid damage to the refrigeration circuit.
- > The appliance does not contain hazardous substances for the atmospheric ozone layer, neither in the refrigeration circuit nor in the insulation.
- > Our appliances are packaged in non-polluting and recyclable materials.
- > Deliver the packing materials to the appropriate recycling centre.



Plastic packaging

Danger of suffocation

Do not leave the packaging or any part of it unattended.

Do not let children play with plastic bags.

1.4 Cleaning, sanitising and maintaining the ice

Failure to follow the instructions regarding sanitising can compromise the hygienic safety of the water dispensed.

- > When using the appliance for the first time, and every time the filter is changed, it is recommended that you let water flow through the circuit by implementing "Manual Cleaning" and discard the ice produced in the first 24 hours.
- > Clean the ice bucket or drawer regularly but use only drinking water.
- > The filter must be changed when indicated on the control panel or when the ice dispenser has not been used for more than 30 days.
- > With each filter replacement, sanitise the ice making system using a food grade disinfectant (with sodium hypochlorite), which does not alter the characteristics of the materials. Rinse with at least 2 litres of water before use.
- > Only genuine spare parts supplied by the manufacturer should be used when replacing components in the ice and water dispenser.
- > Any work on the appliance must be carried out by a qualified technician or by After-Sales Service.

**Warning**

To avoid contamination of food, please heed the following information and instructions:

- > Opening the door for long periods can cause a significant increase in temperature inside the appliance compartments.
- > Perform regular cleaning of surfaces that may come in contact with food and of accessible drainage systems.
- > Store raw meat and fish in suitable containers in the refrigerator, so that it does not come into contact with other food or drip onto it.
- > Two-star frozen-food compartments are suitable for storing pre-frozen food, storing or making ice cream and making ice cubes.
- > One-, two- and three-star compartments are not suitable for the freezing of fresh food.
- > If the refrigerator is left empty for a long period, switch it off, defrost, clean and dry it, and leave the door open to prevent mould developing within the appliance.

1.5 Information for regulatory authorities

- > For Ecodesign tests, the installation and set-up of the appliance must comply with standard EN 62552.
- > Ventilation requirements, dimensions and minimum space from the rear wall are provided in the "Installation" chapter of this manual.
- > Contact the manufacturer for additional information.

1.6 To save energy

- > Correct use of the appliance, correct packaging of foodstuffs, a constant temperature and food hygiene all have effects on the quality of storage.
- > Keep the number of times that the doors are opened and the length of time they remain open to a minimum to protect the compartments from excessive warming.
- > Clean the condenser (if it can be accessed) at the rear of the appliance periodically to prevent the appliance from losing efficiency.
- > Defrost frozen food in the refrigerator compartment in order to make use of the cold stored in the frozen foods.

2. INSTALLATION

2.1 Installation

Make sure that the installation is performed correctly, in accordance with all of the instructions in the specific installation manual provided with the appliance.



Warning

Always connect the water before connecting the power.

The appliance must be connected to ground in compliance with electrical system safety standards.

- Position the appliance with the aid of a second person.
- Never use the open door to lever the appliance into place when fitting.
- Avoid exerting too much pressure on the door when open.
- The appliance must not be installed near heat sources. If this is not possible, suitable insulation must be used.
- The appliance must not be exposed to direct sunlight.
- Do not use the appliance outdoors.
- Installation and servicing should be carried out by qualified personnel in accordance with current standards.
- Ensure that an authorised technician performs the electrical connection.
- If the power supply cable is damaged, ensure against hazards by contacting technical support immediately and they will replace it, so as to prevent any risk.
- Always put on the necessary/required Personal Protective Equipment (PPE) before performing any work on the appliance (installation, maintenance, positioning or movement).
- Before performing any operation involving the appliance, switch off the power supply.
- This appliance can be used up to a maximum altitude of 4,000 metres above sea level.
- If installed near another refrigerator or freezer, keep it at a minimum distance of 2 cm.
- Do not try to repair the appliance yourself or without the assistance of a qualified technician.
- Do not install/use the appliance outdoors.
- CAUTION: Make sure that the power supply cable does not become caught or damaged when positioning the appliance.
- To ensure the appliance is stable, install and secure it correctly as described in the instructions provided in this manual.

2.2 Connecting to the water system

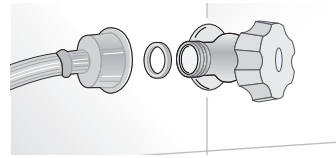

Models equipped with an Ice Maker require a connection to the domestic water supply system. This can be established solely by using the provided ¼" water line.

The system pressure must be between 0.05 MPa and 0.5 MPa (between 0.5 bar and 5 bar).

Any pressure outside of this range may cause the water system to malfunction or leak. This appliance should be supplied only with potable water.



Warning

This appliance should be supplied only with potable water.



Warning

Make sure that installation is performed correctly and in accordance with all of the instructions in the specific installation manual provided with the appliance.



Warning

Do not attempt to use a locally-sourced threaded garden hose adapter or braided supply line. It will strip the threads on the appliance's water connection solenoid.

2.3 Connecting to the electrical power supply

The appliance is equipped with a Schuko type 16A plug and must be connected to the electrical power supply through a corresponding Schuko socket.

Do not use extension cords and/or multiple adapters for the power supply connection.

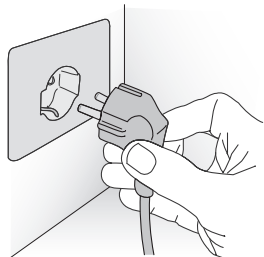

Important

Do not use extension cords and/or multiple adapters for the power supply connection.

2.4 Refrigerant

The appliance's refrigerant circuit contains the refrigerant isobutane (R600a), a natural gas with a high degree of environmental compatibility, which is nevertheless flammable.

> During transportation and installation of the appliance, be certain that none of the components of the refrigerant circuit become damaged.

> If the refrigerant circuit should become damaged:

- avoid open flames and sources of ignition;
- thoroughly ventilate the room in which the appliance is situated.



ISO 7010 W021



Caution:

Fire hazard / Flammable materials.



Important

Use special care during transportation, installation and/or cleaning so as to avoid damaging the refrigeration circuit.

3. BEFORE STARTING

3.1 Know your refrigerator

Congratulations on having purchased your new refrigerator! From now on you can use our innovative cold storage system, which will allow you to store all of your food in the best possible way.

This manual will answer most of your questions about the product's features. Should you require further information or technical assistance, please contact your dealer or visit our website:

> in Italy

<https://it.bertazzoni.com/altro/assistenza-e-manutenzione>

> in the UK

<https://uk.bertazzoni.com/more/care-service>

> in France

<https://fr.bertazzoni.com/customer-care>

> in Spain

<https://universal.bertazzoni.com/more/care-service>

> in the Netherlands

<https://nl.bertazzoni.com/zorg-en-service>

> in Sweden

<https://se.bertazzoni.com/more/care-service>

> in Denmark

<https://dk.bertazzoni.com/more/care-service>

3.2 Manufacturer's liability

The manufacturer declines all liability for injury or property damage caused by:

- > uses of the appliance other than those specified;
- > failure to comply with the instructions in the user manual;
- > tampering with any part of the appliance;
- > use of non-original spare parts.

3.3 Technical support

- > In the event of appliance failure, contact technical support and have the repair carried out by qualified personnel only.
- > Make sure you have the model and serial number on hand (located on the identification plate).
- > Use original spare parts only.
- > Do not try to repair the appliance yourself or without the assistance of a qualified technician; this has safety repercussions and may void the warranty.
- > Original spare parts remain available for 10 years after the model ceases to be manufactured.

> The following spare parts are available only for authorized repair technicians: electronic boards, thermostats, temperature sensors, hinges, lamps, door handles.



Important

Before calling, make a note of the appliance's serial number, found on the warranty certificate and on the serial number plate located inside the refrigerator compartment on the side opposite the door opening.

Before calling, make sure you have the following information on hand:

- date of purchase
- name of the dealer

3.4 Technical data



The type of refrigerant, the capacity and other technical data are provided on the product label and can also be viewed by scanning the QR code on the energy label.

3.5 Product plate

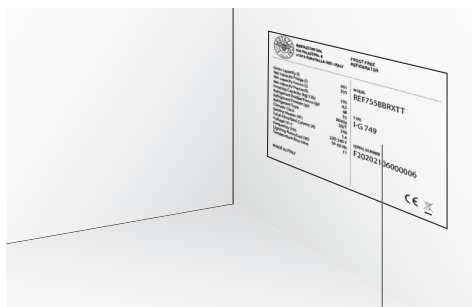
The product plate shows the technical data, the serial number and the model. The product plate must never be removed.



Location of the serial number inside the compartment

 BERTAZZONI SPA VIA PALAZZINA, 8 41016 GUASTALLA (RE) -ITALY		FROST FREE REFRIGERATOR		
Gross capacity (l)	461	MODEL	REF755BRRXTT	Model
Net capacity Fridge (l)	335			
Net capacity Fresco (l)				
Net capacity Freezer(l)	105	TYPE	I-G 749	Type
Freezing Capacity (kg/12h)	4,5			
Refrigerant Fridge/Fresco (gr)	48			
Refrigerant Freezer (gr)	55			
Refrigerant Type	R600a	SERIAL NUMBER	F20202106000006	Serial Number
Climatic Class	SN/T			
Defrost Heater (W)	240			
Total Absorbed Current (A)	1.4			
Voltage (V~)	220-240 V			
Frequenzy (Hz)	50-60 Hz			
Lighting Neon/Led (W)	11			
Temperature Rise time				
MADE IN ITALY		 		Features

Climate classes

- > SN (Sub Normal) from + 10°C to + 32°C
- > N (Normal) from + 16°C to + 32°C
- > ST (Sub Tropical) from + 18°C to + 38°C
- > T (Tropical) from + 18°C to + 43°C

3. BEFORE STARTING

3.6 Overview of main components

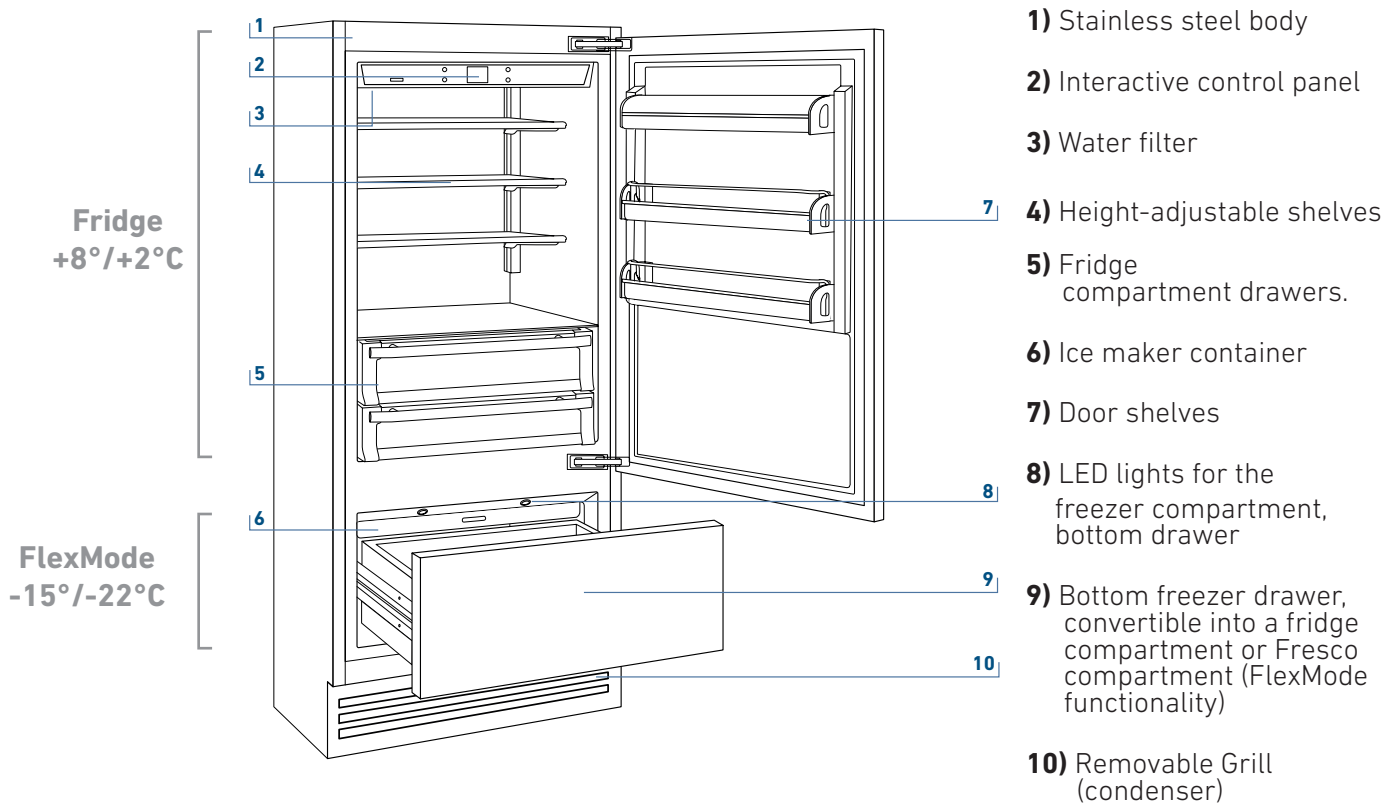

3.7 Electronic Control

The innovative electronic control system maintains a constant temperature in the compartments and displays it on the control panel. It also allows user interaction, making it possible to personalize the various function settings and to receive sound alerts and/or visual messages should any malfunction occur in the appliance.

3.8 Main control panel

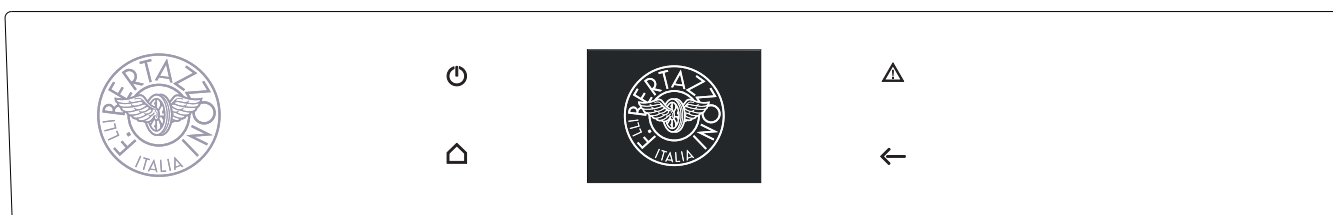
**Turning On/Off:**

Touch the icon to turn the unit on or off.

**Home**

Touch the Home icon to go back to the home screen.

**Alarm**

Touch the icon to view the alarm tone functions and to deactivate them.

**Back**

Touch the arrow icon to go back to the previous screen.

4. SWITCHING THE APPLIANCE ON AND OFF

4.1 Switching on and off

First time starting the unit

Touch the  button. The following launch screens are displayed:



1) Bertazzoni Logo

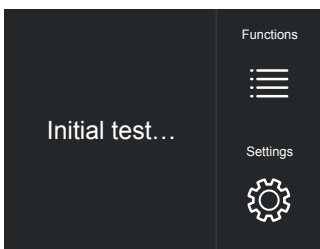

2) Initial test (lasts 3 minutes)

3) The home screen is displayed, showing the ambient temperature as measured inside the fridge compartments. The unit automatically starts to cool until it reaches the set temperatures.

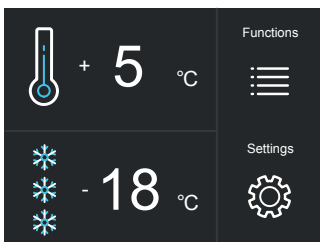

4) Home screen.
- fridge compartment +5°C
- FlexMode compartment -18°C

The FlexMode compartment is set to freezer mode [-18° (0°F)]. To change this setting, see function 5 in section 5.1.

When the appliance is first switched on, it is recommended to wait at least 12 hours before opening the doors or placing any food inside the unit. During this time, deactivate any error messages by touching the Alarm  button.

Switching off the unit



1) Touch the Off  button.

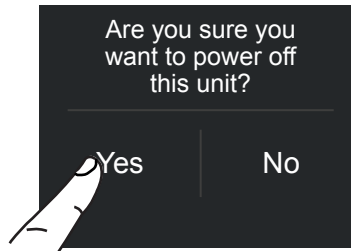

2) Touch "Yes" to switch off

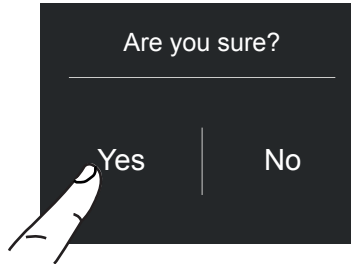

3) Confirm shutdown by touching "Yes".

 When the unit is off there are no warning lights to show that the appliance is plugged into a socket.

Switching off the fridge only

The fridge compartment can be switched off individually, whereas the FlexMode drawer can't be turned off unless the entire unit is switched off.

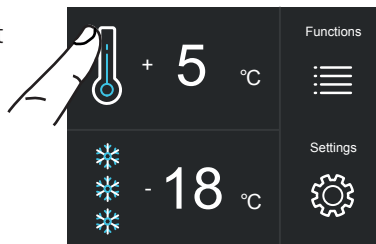

1) Home screen.

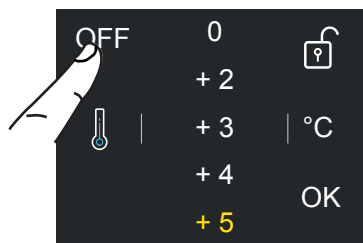

2) Touch "Off".

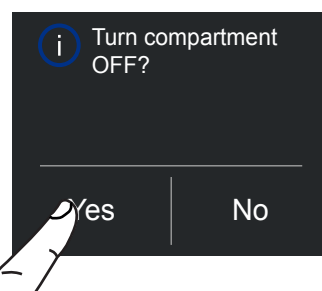

3) Touch the "Yes" to turn the compartment off.

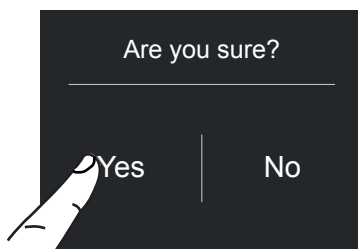

4) Touch "Yes" to confirm switch-off.

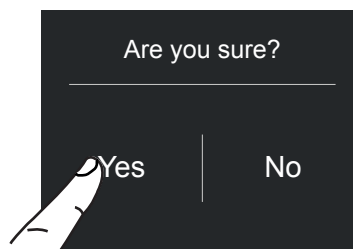

4) Touch "Yes" to confirm activation.

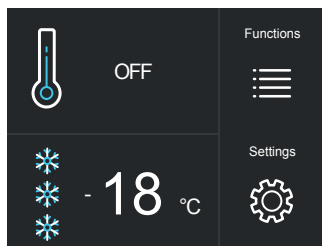

5) On the home screen, the Off icon appears, indicating that the fridge compartment is off.

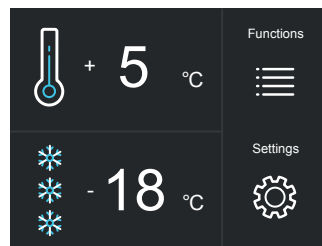

5) Now the fridge compartment will turn back on. The home screen will appear again.

Turning the fridge back on

To turn the unit back on, press the button. The display will turn on and the start screen and the home screen will be shown, once again displaying the temperature measured inside the fridge compartments. The fridge will start cooling until it reaches the set temperatures.

Turning the compartment back on.

If you wish to turn the fridge back on:

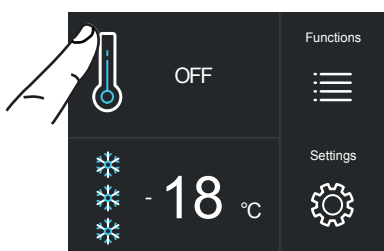

1) Home screen. For example, to turn the fridge compartment back on, touch "Off".

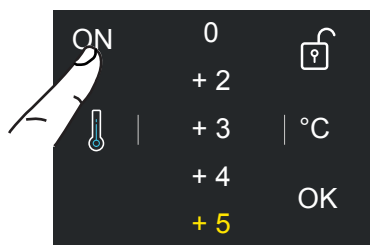

2) Touch "On".

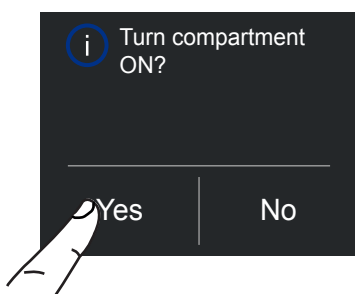

3) Touch "Yes".

Switching off for long periods

During long periods of absence it is recommended that you switch off the refrigerator by pressing the Unit button for three seconds and disconnecting the electrical plug or the breaker controlling the socket.

Empty the refrigerator completely, clean and dry it and leave the doors and drawers partially open to prevent unpleasant odours.

If, at first startup, another message appears instead of the Standby message, it means that the appliance has already started the cooling process.

During the first startup, it will not be possible to use the Menu to modify the factory settings until the preset temperature has been reached.

Each time the appliance is switched on, it goes through a self-diagnosis procedure lasting three minutes before starting up completely.

If only the refrigerator compartment is switched off, that specific fan will continue to operate in order to prevent the unpleasant odours and mould from developing.

4. SWITCHING THE APPLIANCE ON

4.2 How to adjust the temperature to meet different needs

Each model has been carefully tested before leaving the factory and is adjusted so as to ensure high performance and low energy consumption. Usually, it is not necessary to modify the settings.

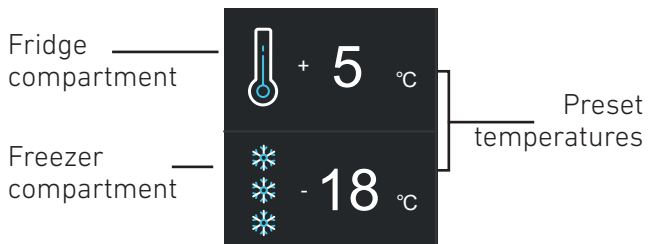

Modifying the compartment temperatures

Example: How to modify the Fridge compartment temperature.

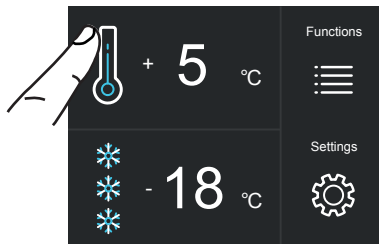

1) Home screen. Touch the  icon for the fridge compartment.

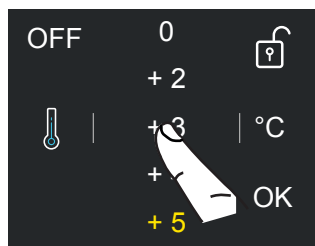

2) Scroll up/down to select the desired temperature

(fridge: from +2°C to +8°C)

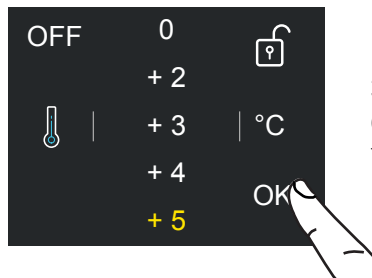

3) Touch "OK" to confirm the desired temperature.

The same procedure is used to set the temperature in the FlexMode drawer  in Fresco mode (from -2° C to + 2° C) or in Freezer mode (from -15° C to -22° C).



The temperature shown can vary slightly with respect to the set temperature following frequent opening of the doors, the insertion of room temperature foods or of large quantities of food.

6 to 12 hours are required to reach the selected temperature.

Padlock icon

The padlock icon is displayed when the temperatures are set up.

The open/closed padlock indicates whether or not it is currently possible to modify the compartment's temperatures.



Usually an open yellow padlock is displayed; in this case you can scroll up or down with a finger on the display, select the desired temperature and press OK to confirm.

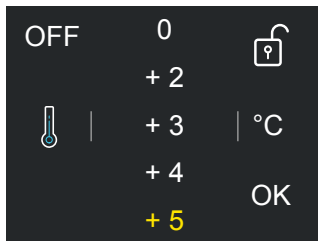

However, a closed padlock can be seen if the user has activated certain functions that modify the Refrigerator Compartment and Freezer Compartment settings. In this event, the user will no longer be able to change the temperature in the compartments.

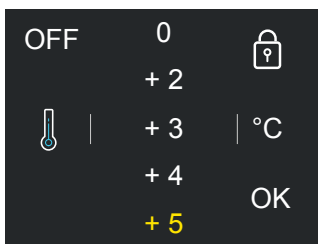

If the user touches the Functions icon and sets up a specific function (Vacation, Shopping FlexMode, etc.), a closed yellow padlock will be displayed and it will no longer be possible to change the temperature of the compartments until the function is completed or manually deactivated.

4.3 Warning notifications on the display

A built-in control system provides information using warning lights or text notifications, shown on the display.

The voiced notification that accompanies some of the warning notifications can be turned off by touching the Alarm  button on the main control panel.

You can find the list of the warning notifications at the end of this manual.



5. CUSTOMIZING FUNCTIONS AND SETTINGS

TIPS FOR USING THE DISPLAY

You can tailor the operation of your unit to suit the different ways in which you might want to use it.

5.1 Functions

After touching the Functions  icon on the home screen, icons will be displayed for the following available functions.

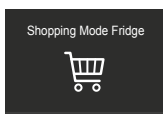

1) Shopping Mode Fridge

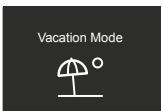

2) Vacation

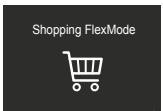

3) Shopping FlexMode

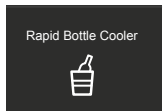

4) Bottle Cooler

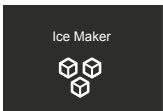

5) Ice Maker

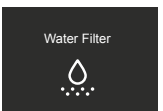

6) Water filter

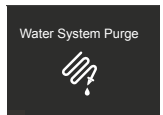

7) Circuit cleaning

1) Shopping Mode Fridge

This feature lowers the refrigerator temperature to +2°C (36°F) for an interval ranging from 1 to 12 hours, permitting more rapid cooling of food that has just been placed inside. At the end of the set interval, the function deactivates automatically, returning the fridge to the previously set temperature. It is possible to set a timed activation of this function. After an extended period without power, the function will have to be reactivated.

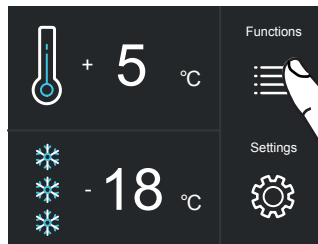

A) Home screen. Touch the Functions icon.

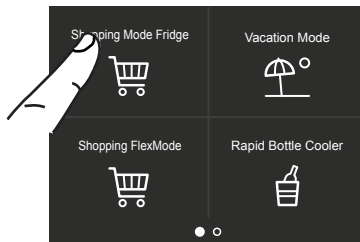

B) Touch the Shopping Mode Fridge icon.



C) Touch "Yes" to activate the function.

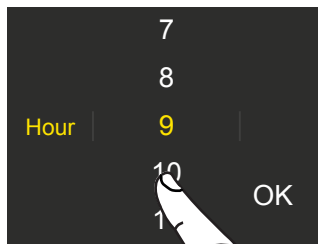

D) Scroll up/down to set the desired time and then press "OK".

It is possible to programme the function 1 to 24 hours in advance.

2) Vacation

This function (recommended in the event of an extended absence, since it allows for considerable energy savings) brings the refrigerator compartment temperature to +14°C (57.2°F)

It is possible to programme the duration or it can be manually deactivated upon returning after a period of absence. This function remains active even if, during the period of absence, there is an extended interruption of electrical power.

It is possible to programme a period from 1 to 90 days.

3) Shopping FlexMode

This function must be activated at least 24 hours before inserting room temperature items into the freezer or several hours before putting into the freezer previously frozen items that have been subjected to a slight temperature rise.

This function is automatically deactivated when the programmed time period is up. It is possible to programme timed activation of this function.

If interrupted by an extended interruption of electrical power, the function will have to be reactivated.

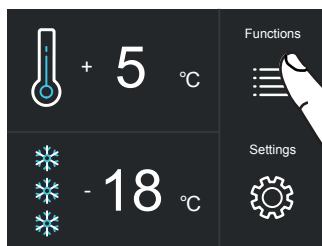

A) Home screen. Touch the Functions icon.

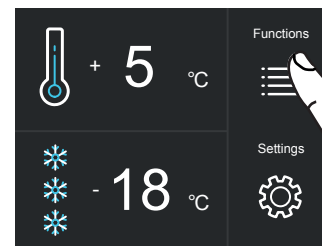

A) Home screen. Touch the Functions icon.

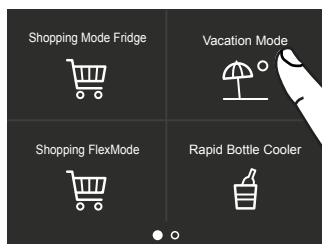

B) Touch the Vacation Mode icon.

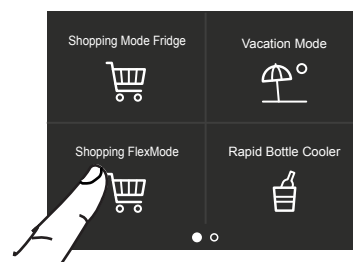

B) Touch the Shopping Mode FlexMode icon.

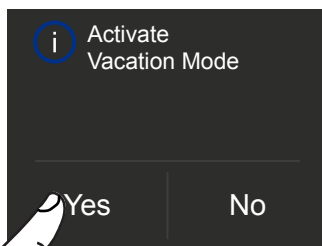

C) Touch the Yes button to activate the function.

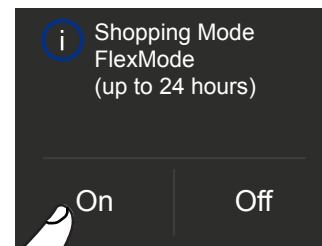

C) Touch the On button to activate the function.

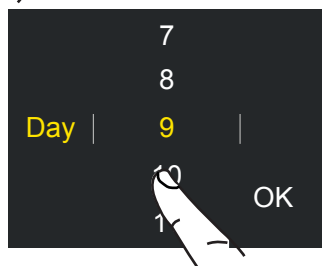

D) Scroll up/down to set the desired time (in days) and then press "OK".

It is possible to programme a period from 1 to 90 days.

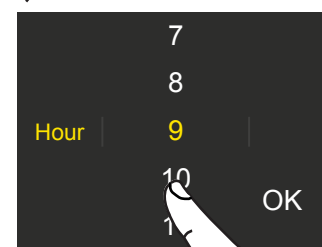

D) Scroll up/down to set the desired time (in hours) and then press "OK".

It is possible to programme a period from 1 to 24 hours.

5. CUSTOMIZING FUNCTIONS AND SETTINGS

4) Rapid Bottle Cooler

This function can be activated when it is necessary to cool off beverages quickly by placing them inside the freezer compartment.

It is possible to select a duration of 1 to 45 minutes. A signal will sound to notify you when the optimal temperature has been reached.

After removing the beverages, deactivate the signal by pressing the Alarm  button.

5) Turning on the Ice Maker

A pre-wash of the water circuit should be performed before turning on the Ice Maker for the first time. After a few minutes the Ice Maker can be turned on. (See section 7.1).



Important

Do not activate the Ice Maker unless the appliance is connected to the water mains.

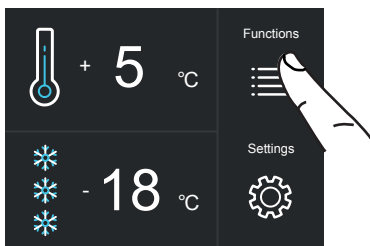

A) Home screen. Touch the Functions icon.

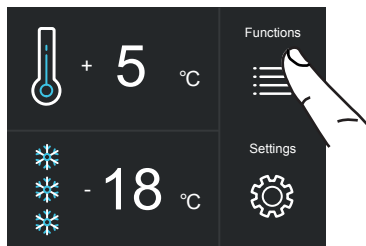

A) Home screen. Touch the Functions icon.

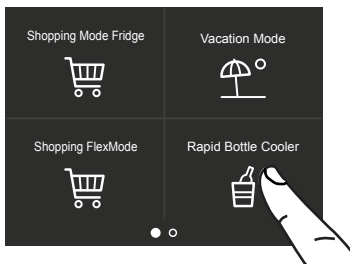

B) Touch the Rapid Bottle Cooler icon.

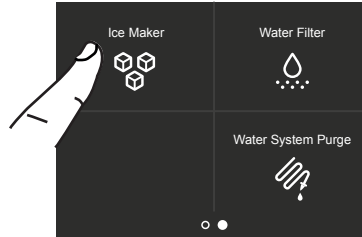

B) Scroll right twice and then touch the Ice Maker icon.



C) Touch the On button to activate the function.

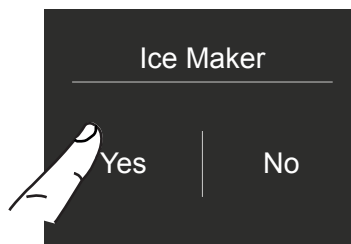

C) Touch the Yes button to turn on the ice maker.

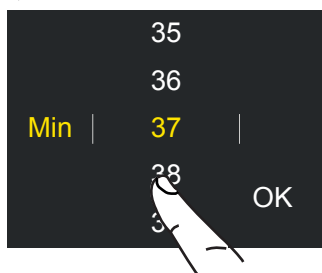

D) Scroll up/down to set the desired time (in minutes) and then press "OK".

5a) Setting the ice cube size - SuperIce

The Ice Maker function makes it possible to select the size of the ice cubes by choosing between Large or Medium (default setting) and to activate the SuperIce function, which increases the quantity of ice produced.

The SuperIce function deactivates automatically after 48 hours.

A) Home screen. Touch the Functions icon.

B) Scroll right twice and then touch the Ice Maker icon.

C) Touch the Set Cube Size icon. The default cube size is "medium".

D) Touch the medium/large icon to set the desired cube size.

E) If you would like to increase the quantity of ice produced, touch the SuperIce icon. This will enable the freezer to produce more ice, up to 1.5 kg a day.

F) Confirm whether or not to activate the function by touching the On or Off button.

6) Activating the Water Filter Reminder

The water filter is essential for purifying the water used to make ice or to clean the circuit. The display allows you to switch on a warning to remind you of the time left before the filter expires and needs to be replaced.

A) Home screen. Touch the Functions icon.

B) Swipe once right and then touch the water filter icon.

C) Confirm the function by touching On button.

D) Confirm the function by touching the Yes button.

E) The number of days remaining before the next filter replacement date is displayed. Touch the home button.

5. CUSTOMIZING FUNCTIONS AND SETTINGS

6a) Water Filter Reminder Deactivation

To deactivate an active filter-reminder countdown, follow these steps:

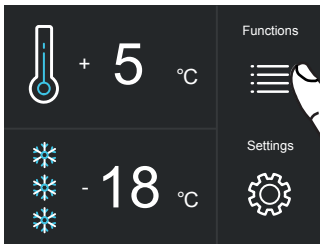

A) Home screen. Touch the Functions icon.

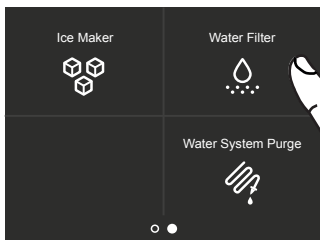

B) Swipe once right and then touch the water filter icon.

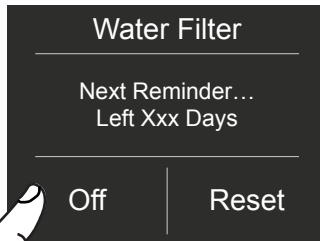

C) Push "Off" to deactivate the Water Filter Reminder.

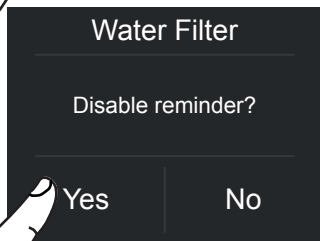

D) Confirm the function by touching the Yes button.

6b) Resetting the Filter

The Reset Filter function resets to zero the time left before the filter needs to be replaced. The meter must be reset to zero each time the cartridge is replaced.

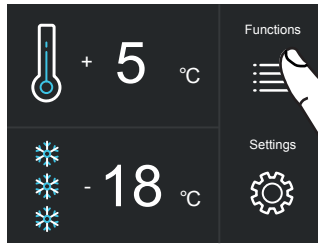

A) Home screen. Touch the Functions icon.

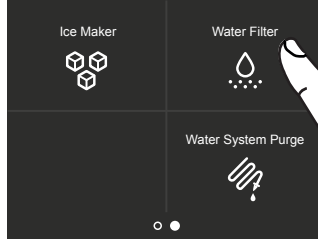

B) Swipe once right and then touch the Water Filter icon.

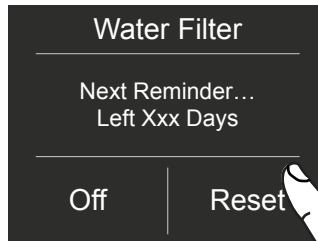

C) Touch the reset button.

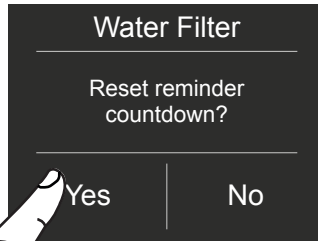

D) Touch the Yes button to proceed.

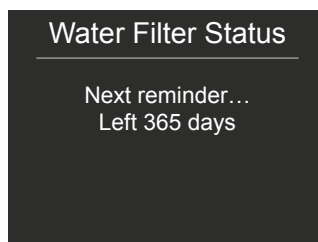

E) You will be shown the full lifespan of the Water Filter cartridge.

Touch the Home  button to go back to the home screen or touch "Yes" to deactivate the filter reminder.

7) Manually Cleaning the Water Filter

If ice production has been switched off or remained unused for a long period, it is recommended that you run the Manual Cleaning function. Before proceeding, it is important to turn off the ice maker.

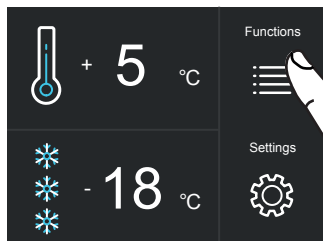

A) Home screen. Touch the Functions icon.

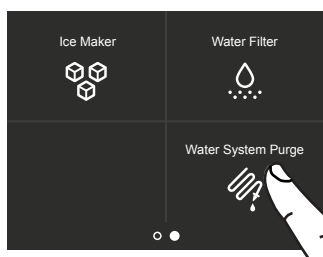

B) Touch the Water System Purge icon.

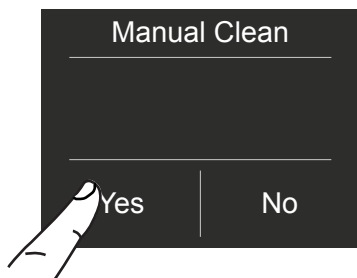

C) Touch "Yes" to activate manual cleaning.

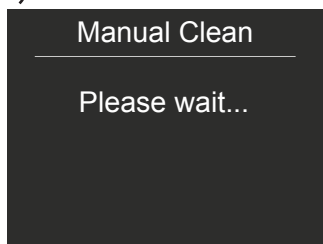

D) Please wait...



E) Touch "OK" to start the cleaning.

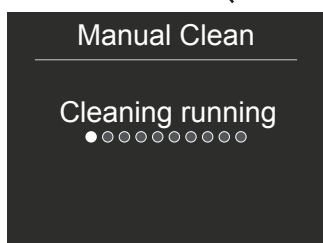

F) Cleaning running...

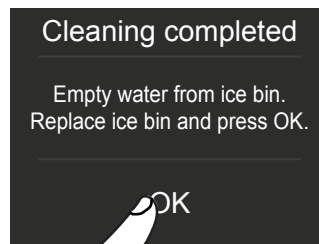

G) When the cleaning has finished, press "OK" and empty any water from the ice bin.

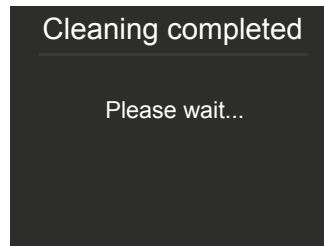

H) After a few seconds the main menu screen will appear.

Repeat the cleaning until the water in the ice compartment tray is clean.

 Position the ice tray or a suitable bowl for collecting any water correctly beneath the ice maker and then close the drawer. When the process is complete, clean the ice tray.

Bypass filter

The built-in filtration system can be bypassed when the home water system provides water of excellent quality. Simply remove the water filter from the adapter and the system will automatically bypass the cartridge.

5. CUSTOMIZING FUNCTIONS AND SETTINGS

5.2 Settings

You can tailor the settings of your fridge to suit the different ways you might want to use it.

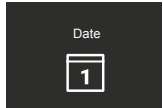

1) Date

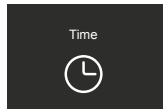

2) Time



3) Celsius and Fahrenheit

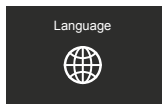

4) Language

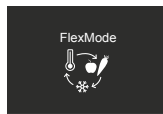

5) FlexMode



6) Sabbath

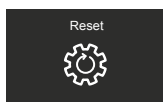

7) Reset

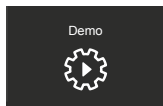

8) Demo Mode

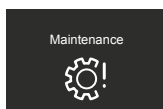

9) Maintenance

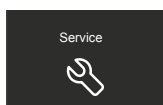

10) Service

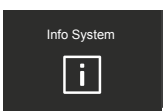

11) Info System

1) Date

The display will show the date in the format day:month:year.

You can modify the settings by touching the display.

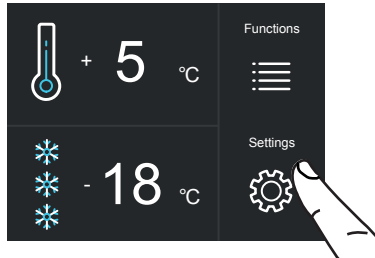

A) Home screen. Touch the Settings icon.

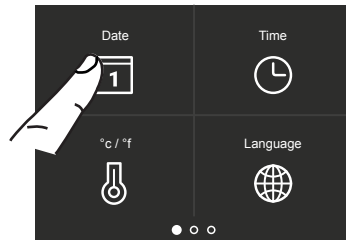

B) Touch the Date icon.

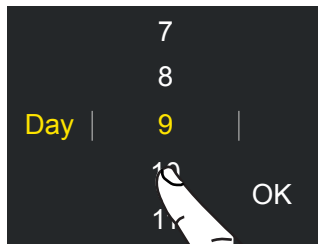

C) Scroll up or down to select the desired day, then touch "OK".

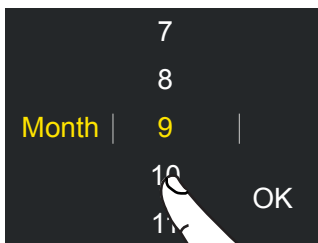

D) Scroll up or down to select the desired month, then touch "OK".

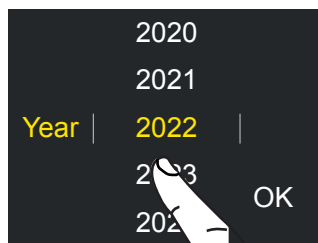

E) Scroll up or down to select the desired year, then touch "OK".

2) Time

The display shows the hours and minutes in the format hh:mm.

This function allows you to select a 12 or 24 hr. clock mode.

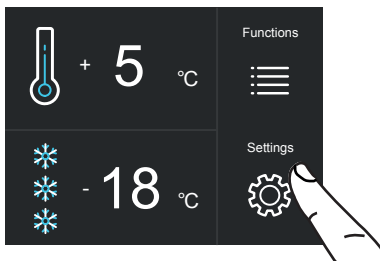

A) Home screen.
Touch the Settings icon.

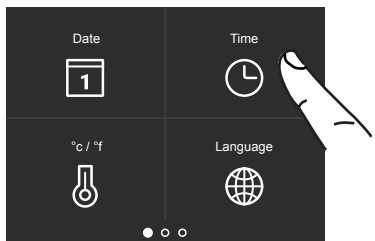

B) Touch the Time icon.



C) Touch the mode in which you want to see the time: 12 or 24 hr.

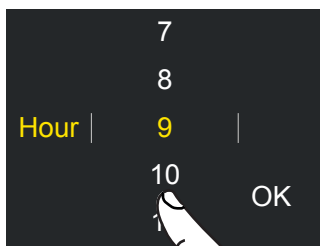

D) Scroll up / down to set the hours, then touch "OK".

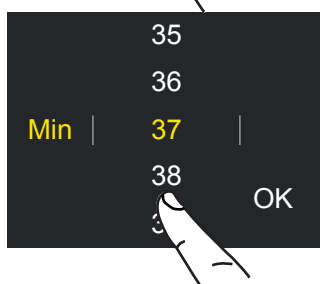

E) Scroll up / down to set the minutes, then touch "OK".

3) SET °C/°F

This function allows the temperature to be displayed in degrees Centigrade or Fahrenheit. By default, the appliance is set to display in degrees Centigrade.

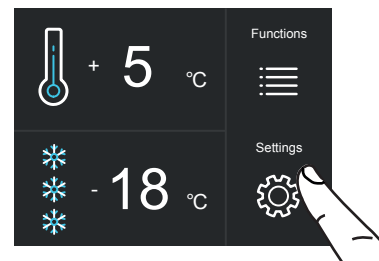

A) Home screen.
Touch the Settings icon.

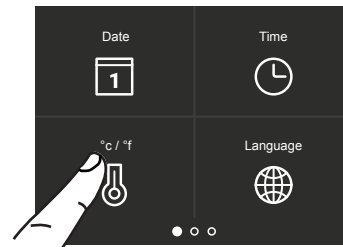

B) Touch the °C/°F icon.

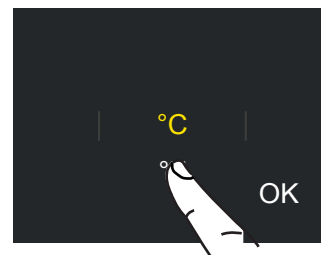

C) Scroll up/down to select either Centigrade or Fahrenheit, then touch "OK".

5. CUSTOMIZING FUNCTIONS AND SETTINGS

4) Language

To set the language of the fridge, simply touch the settings button on the display.

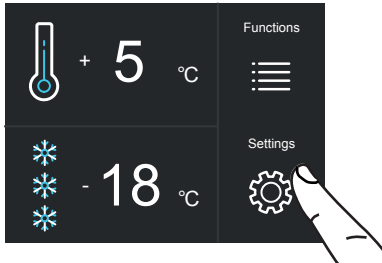

A) Home screen. Touch the Settings icon.

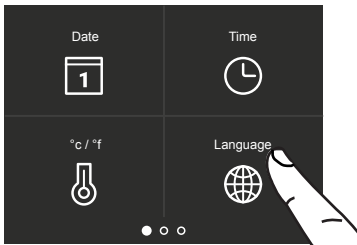

B) Touch the Language icon.



C) Scroll up / down to select the desired language, then touch "OK".

5) FlexMode

The Freezer compartment (from -15 ° C to -22 °) can, if needed, be converted to a refrigerator compartment (from + 2 ° C to + 8 ° C) or a Fresco compartment (from -2 ° C to + 2 ° C).

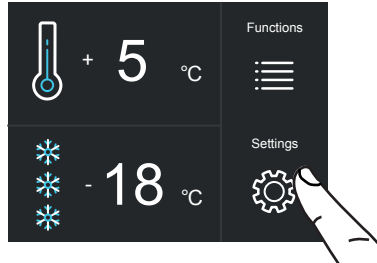

A) Home screen. Touch the Settings icon.

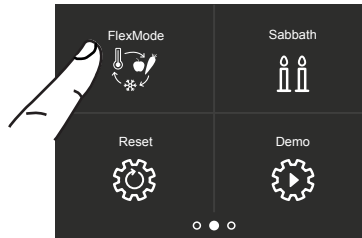

B) Swipe twice right and touch the FlexMode button.

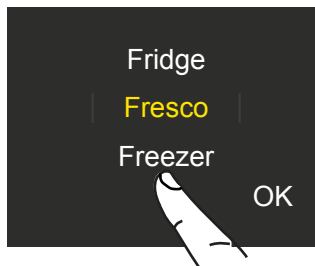

C) Scroll up / down and select one of the three functions.



D) Touch "Yes" to confirm the function.

6) Sabbath Mode

The function makes it possible to comply with certain religious observances requiring that the operation of the appliance not be affected by the opening or closing of the doors (the thermostatic control, interior lighting and ice maker are all deactivated).

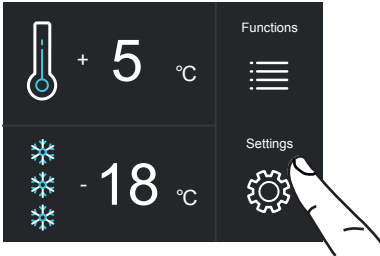

A) Home screen. Touch the Settings icon.

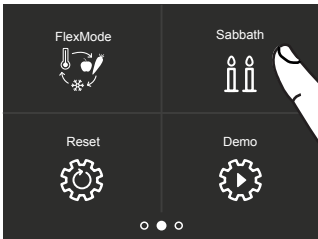

B) Swipe right twice and touch the Sabbath icon.

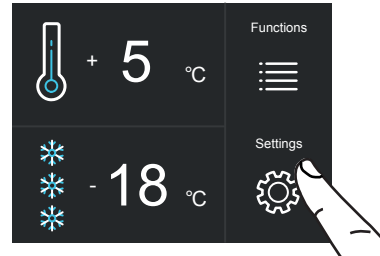

A) Home screen. Touch the Settings icon.

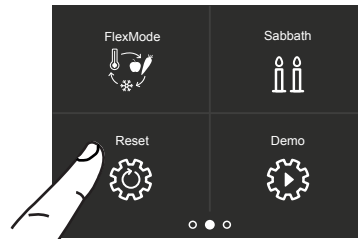

B) Swipe right twice and touch the Reset icon.

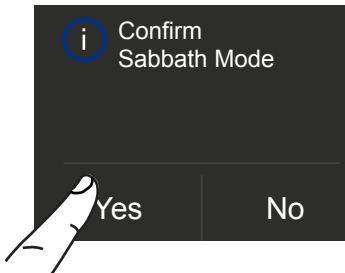

C) Touch the Yes button to activate the function.



C) Touch the Yes button.

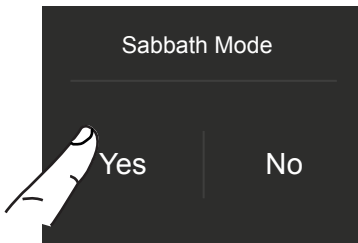

D) Touch the Yes button to activate the function.

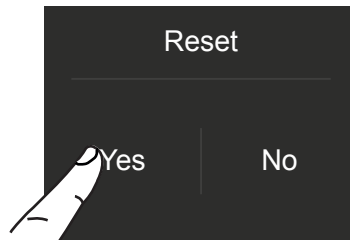

D) Touch the Yes button.

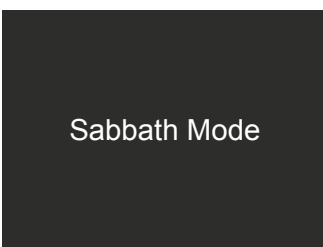

E) The fridge will work according to this configuration.

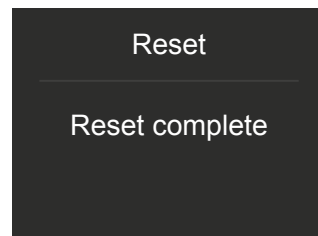

E) The reset has been performed. The fridge's factory settings have been restored.



Important

If you restore the default settings ("Reset"), you will have to reset the function of the FlexMode drawer to fridge or Fresco mode, if one of those two settings had been selected before the reset.

5. CUSTOMIZING FUNCTIONS AND SETTINGS

8) Demo Mode

You can simulate fridge operation for showroom display or for fairs.

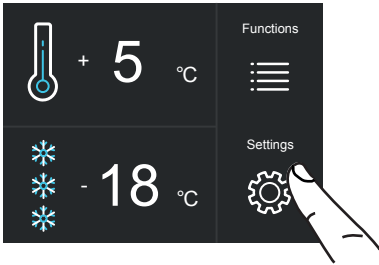

A) Home screen. Touch the Settings icon.

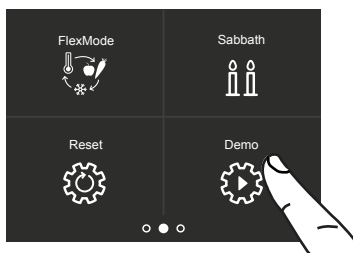

B) Swipe right twice and touch Demo Mode.

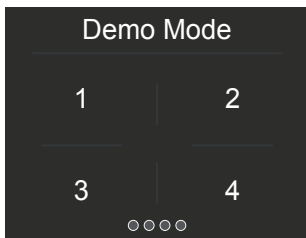

C) Insert the password to activate.

(Default password: 1-2-3-4)

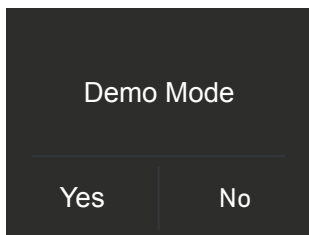

D) Push "Yes" or "No".

9) Maintenance (prompted by an alert).

For the entire unit to function as designed, it is important to periodically clean the toe-kick cover access panel, the filter and the condenser.

The unit's default setting is "Warning disabled".

A reminder for the required cleaning every 6 months is provided via an sound alert and visual notification on the display. It is possible to disable the alert and view the time remaining until the next required cleaning.

See the following pages for details.

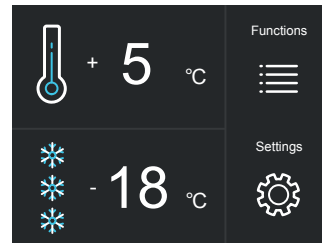

A) Home screen. Touch the Settings icon.

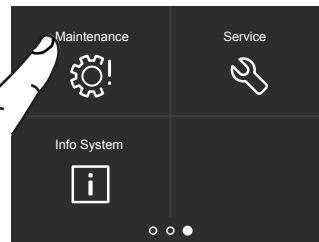

B) Swipe to the right three times and touch the Maintenance icon.

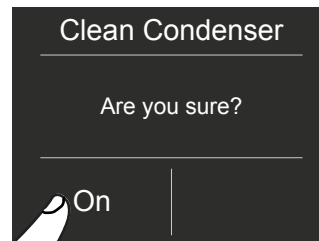

C) To enable it, touch "Yes".

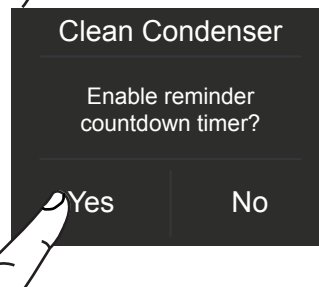

D) To enable it, touch "Yes".

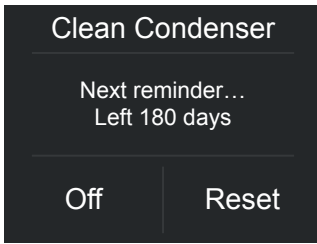

E) The display shows the time remaining until the next cleaning.

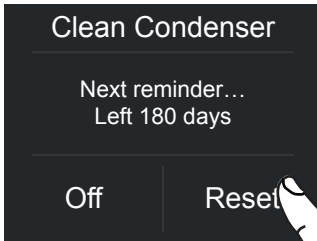

F) However, if you want to disable a warning previously set up, touch the Reset icon.

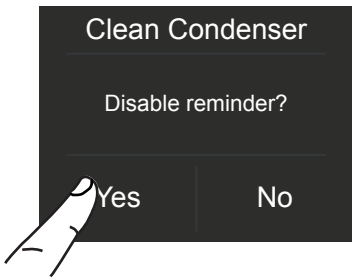

G) To disable the warning, touch the Yes button.

10) Service

The Service  function is reserved for Customer Support.

11) Info System

The Info System function displays the product data, such as the software code, the serial number and the fridge's factory codes.

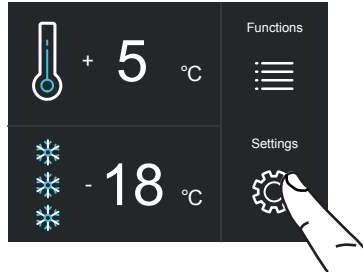

A) Home screen. Touch the Settings icon.

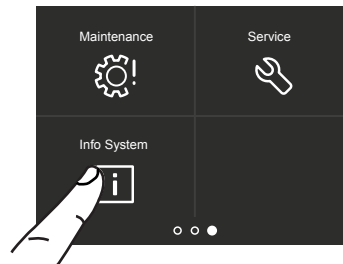

B) Touch the Info System icon.

Sk Power	HW: 0504 SW: 0518
Sk User	HW: 1002 SW: 1069 - G1011

C) Information about the unit is displayed.

6. INTERNAL LAYOUT

6.1 Internal Layout (positioning, adjusting and removing components)

Refrigerator Drawer

Installed on the slide guides with two knurled-head thumbscrews.

> To remove the drawer, unscrew the thumbscrews.

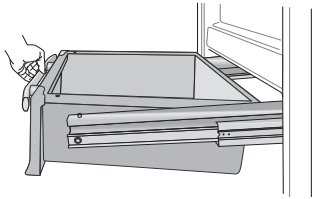

FlexMode Drawer

The FlexMode drawer can be removed using the same method used for the refrigerator drawer, unscrewing its thumbscrews.

When putting the drawers back in, make certain the backs of the drawers engage under the clips on the slide guides.

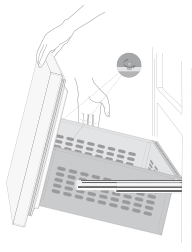

Ice Tray

Located in the upper drawer of the freezer compartment; in some models it is installed using thumbscrews.

> When putting it back in after removal, be sure to reposition it correctly.

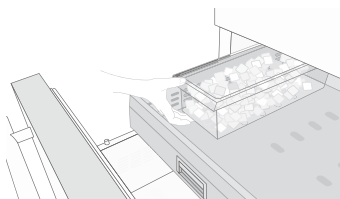

Warning

Do not place hands or fingers near the Ice Maker when it is in operation.

Shelves

The shelves are adjustable and can be easily repositioned by the user as follows:

- > grasp the sides of the shelf and push it upwards to detach it from the side rails, then pull it outwards.
- > lift or lower the shelf to the desired position

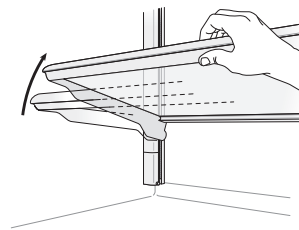

> to remove a shelf, you must first slide it up to the top

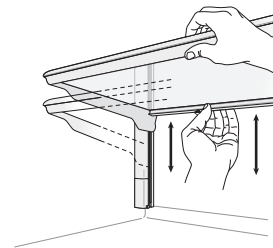

Door Shelves

The door shelves can be easily removed for cleaning.

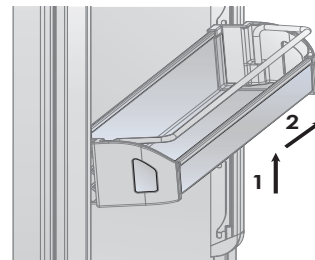

- > Grasp the sides of the door shelf and push it upwards to release it from its seat, then pull it outwards.
- > Reverse the procedure to reinstall.

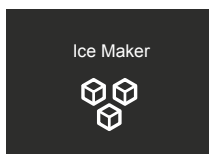

7.1 Activating and using the Ice Maker



Note

- > If the ice is not used frequently, it is advisable to empty the ice bin once every 8-10 days. It is normal for some ice cubes to stick to one another. If the ice is not frequently used, the older cubes can become opaque, will have a strange flavour and become smaller.
- > The Ice Maker automatically switches off if the Vacation  function is activated. When the Ice Maker is started for the first time, it is recommended to dispose of the first full bin of ice.
- > If the equipment has been switched off for a month or more, it is recommended to perform a water  and filter  cleaning cycle.
- > The Ice Maker produces ice if the FlexMode compartment is set to Freezer mode.



Warning

The ice maker will continue to operate even if the ice bin is not in position.



To activate the Ice Maker after the appliance is installed, touch the Function icon and then the Ice Maker icon within Functions . Please note that 12 to 24 hours are required before ice production can begin.

The production is 10 cubes per cycle, with approximately 10 cycles every 24 hours

The yield depends on the temperature set in the freezer, the ambient temperature and how frequently the door is opened.

If the appliance is operating without being connected to the water system, make sure that the Ice Maker is deactivated by touching the  icon.

The Ice Maker produces ice until the ice tray is full and will automatically stop once the maximum level is reached.

With the Super Ice  function, it is possible to increase the quantity of ice produced every 24 hours, while the Set Cube Size  function allows you to select the size of the ice cubes produced.

Do the ice cubes have an unusual odour?

Ice is a porous material which can absorb odours from its surrounding environment. Ice cubes which have been in the ice cube container for a long time may absorb odours, stick together and slowly become smaller.

We recommend that old ice cubes not be used.

Other means of preventing odours:

- > The ice cube container should be cleaned occasionally with warm water. Make sure that you switch off the ice maker before clearing the container. Rinse it out and wipe it dry.
- > Check the contents of the freezer for spoiled or out-of-date food. All odorous foods should be wrapped thoroughly or stored in airtight containers to prevent the odours from accumulating.
- > The water filter may have to be replaced in some models.
- > In some cases, the quality of the water connection in the house should be checked.

Operating noises

Normal noises

- > Hum: The refrigerator unit is running. The fan in the air recirculation system is running.
- > Bubbling, humming or gurgling noises: refrigerant is flowing through the tubes.
- > Clicking: motor is switching on or off. Solenoid valve on the water connection is opening/closing.
- > Rumbling: ice cubes are falling into the ice cube container.



The appliance is powered by two independent compressors. It is therefore normal to always have one of the two compressors in operation.



Warning

Do not place any bottles or food in the ice cube container for rapid cooling. The ice maker may become blocked and be damaged.

7. ACTIVATING AND USING THE ICE MAKER

7.2 Water Filter

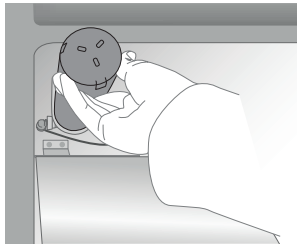



The Water Filter makes it possible to have high-quality water for ice cube production. It can filter up to 3000 litres of water over a maximum time period of 12 months.

Filter Replacement

The filter (code: Z330001) is located inside the refrigerator compartment, above the top glass panel. Prior to changing the filter, switch off the ice maker by touching the  Ice Maker icon.

Open the top glass panel and carefully rotate the filter cartridge counter-clockwise for one quarter rotation until it detaches from its housing. It is normal for a small amount of water to come out. Remove the cap from the new cartridge and insert it into the housing by gently rotating it clockwise for one quarter rotation until it locks into place.

Access the Menu and use the  icon to select the "Manual Clean" function. At the end of the cleaning cycle, remove the water from the ice tray and wipe it dry.

If you choose not to use the water filter (if, for instance, you are reconnecting the appliance to an already filtered water source) then it is suggested that you also set the Water Filter function using the  icon. Touch the Reset icon and disable the warning to avoid receiving reminders to change the filter (since you are not using it).

For more details and for how to adjust this function setting, follow the instructions contained in this manual in the "Functions" section.

8.1 Lighting

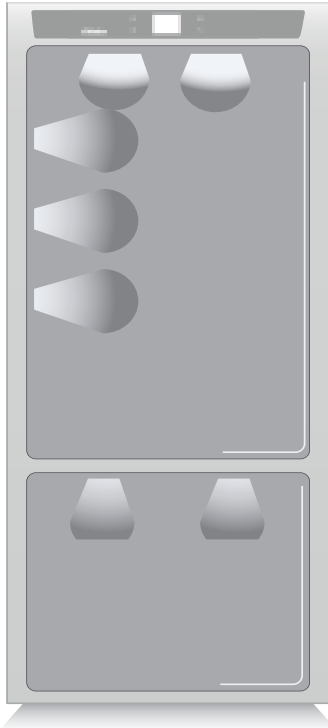

To provide optimum interior lighting, LED strips illuminate the refrigerator compartment from the top and sets of LED lights directly illuminate different areas of the refrigerator compartment, of the refrigerator drawers and the freezer drawer.

In case of malfunction and/or wearing out of the lighting system, repairs should be carried out by a qualified Service technician.

9.1 General instructions

Your refrigerator is designed to ensure constant accurate temperatures and appropriate humidity levels in all compartments.

In addition, the double refrigeration ensures that frozen foods and ice do not absorb the odour of fresh foods and that the humidity in the refrigerator does not freeze, resulting in frost build-up.

Nevertheless, to properly preserve all of your foods, it is not enough to have an excellent refrigerator. It is also necessary to know the rules of correct cold food storage.

Do bear in mind that all foods will inevitably change their characteristics with the passage of time. This change begins long before the food is consumed, since foods contain micro-organisms which multiply and can cause deterioration. This process occurs more rapidly in the case of improper handling and of incorrect storage temperatures and humidity levels.

We therefore recommended that you follow the instructions provided below which will allow you to use your refrigerator/freezer in the safest and most effective manner, to keep your foods in the best possible way for as long as possible.

Bear in mind that the Fresco drawer is the area for preserving the most delicate fresh foods, since it ensures constant average temperature near freezing.

Periodically check that all foods are in a proper state of preservation. It is usually quite clear when a food item has deteriorated, due to mould, an unsavoury odour and an unpleasant aspect. Nevertheless, there are cases in which these conditions are not so evident. If you believe that a food item has been kept for an excessive period of time and may have deteriorated, do not consume this item or even taste it, even if it still seems to be well preserved, since the bacteria that cause deterioration in food can also cause poisoning and illness. When in doubt, throw the food away.

9. FOOD STORAGE

9.2 How to best preserve food quality

When buying groceries

Always take the following precautions:

- Place any packages of raw meat, fish or poultry in plastic bags so that they do not drip onto other foods.
- Purchase meat, poultry and fish last. Do not leave your groceries in a warm car after shopping. Keep a freezer bag in your car and use it when the outside temperature is high and for long trips.
- Check the production dates and "Best before" dates on foods to be sure that they are fresh.
- Be very careful when buying fresh foods, and only buy a quantity that can be consumed during your planned storage period.
- When possible, let warm foods adjust to room temperature for at least two hours before placing them in the refrigerator, unless you have activated the Shopping function ahead of time.

When placing foods in the fridge

Check the refrigeration temperature of the various compartments using the control panel:

- The refrigerator temperature must be 8°C (45°F) or lower and the freezer temperature must be -18°C (0°F)
- Follow the recommendations regarding the storage periods and temperatures provided in the tables below.
- Keep raw meat, fish and poultry separate from other foods and avoid any possible leaks or drips.

When placing foods in the fridge

- When placing your meat, fish or poultry in the refrigerator, leave them in their original packaging, unless it is ripped or punctured. Repeated handling could introduce bacteria into these foods.
- When storing food in the freezer, it is a good idea to use freezer containers.
- Label and date the packages.
- Be careful to correctly position the food items on the shelves in a way that does not obstruct the air circulation vents inside the compartment.

bottom of the Fresco compartment might become covered in some water or ice (if the temperature is set between 0°C and -2°C).

This is normal and is due to the high humidity levels in the Fresco compartment; high humidity together with low temperatures is what guarantees that foods can be preserved for a longer time.

Water or ice can disappear on its own if the air humidity level drops; it is also possible to remove the water with a towel. If a thin layer of ice has formed, set the temperature of the Fresco compartment to +2°C and, after one day, remove the water with a towel.

If the layer of ice is thicker, it might be necessary to shut off the Fresco compartment for one day in order to melt it.



Warning

After a prolonged interruption of electrical power, once the electrical power is reactivated a sound alert will indicate if the temperature has risen above normal levels. In addition to this, the highest temperature detected inside the compartments will be shown on the display for one minute, to allow the user to decide how to best use the food items.

After one minute the display will resume its normal operation, although the Alarm  button will continue to blink.

Press the Alarm  button to display the highest recorded temperatures.



Notes

When the place where the unit is located is very humid or damp or there is a high level of moisture in the foods that are placed inside of the Fresco drawer, the

9.3 Tips for food storage and preservation

Temperatures

The appliance's working temperatures are set to the recommended +5°C for the refrigerator and -18°C for the freezer, 0°C for Fresco.

FOOD ARRANGEMENT

Refrigerator door

Refrigerator compartment door

- > Keep eggs, butter, cheese etc. in the upper and central parts.
- > Keep drinks, bottles, cans etc. in the lower part.

Refrigerator compartment

- > Keep preserves, wine, biscuits etc. in the upper part.
- > Keep dairy products, pre-prepared foods, pastries, fruit juices, beer, etc. in the central part.
- > Keep meats, cold cuts, etc. in the lower part.
- > Keep fresh and tropical fruit, vegetables, carrots, potatoes, onions, etc. in the fruit and vegetable drawer.

Freezer compartment

- > The type of food, quantity and date of freezing should be marked on the container/packaging.
- > Use small containers, if possible already cold.
- > The amount of fresh food which can be frozen at once is provided on the plate inside the refrigerator compartment.
- > Use suitable freezer bags, tinfoil, cling-film for use with food, and freezer containers.
- > Do not use paper bags, cellophane for non-food use, shopping bags or previously-used freezer bags.
- > Prevent frozen food from coming into contact with fresh food to be frozen.
- > Keep frozen vegetables, ice, ice cream, etc. in bags.

9. FOOD STORAGE

FRESH FOODS	STORAGE AREA	TIME
Raw meats		
Large cuts	Refrigerator - Fresco Compartment	4 days
Steak, poultry and wild game	Refrigerator - Fresco Compartment	3 days
Ground meat	Refrigerator - Fresco Compartment	1-2 days
Carpaccio	Refrigerator - Fresco Compartment	Immediately
Cooked meat		
Boiled and roasted meats	Refrigerator Compartment	2 days
Meat-based sauces	Refrigerator Compartment	6 days
Fish		
Raw and cooked fish	Refrigerator - Fresco Compartment	2 days
Other		
Soups and broths	Refrigerator Compartment	2 days
Pasta	Refrigerator Compartment	2 days
Opened cold cuts	Refrigerator - Fresco Compartment	3 days
Fresh cheeses	Refrigerator - Fresco Compartment	2-3 days
Well-sealed aged cheeses	Refrigerator Compartment	Several months
Eggs (fresh and unwashed)	Refrigerator Compartment	2 weeks
Opened tins	Refrigerator Compartment	2-3 days
Raw vegetables (in perforated bags)	Refrigerator - Fresco Compartment	1 week

FROZEN FOODS	STORAGE AREA	TIME
Beef, veal, lamb and goat meat	Freezer Compartment (steaks)	6-12 months
Beef, veal, lamb and goat meat	Freezer Compartment (Meat with bone in)	4-6 months
Ground beef	Freezer Compartment	1-2 months
Pork	Freezer Compartment (Boneless)	4-6 months
Pork	Freezer Compartment (With bone in)	2-3 months
Ground pork	Freezer Compartment	1-2 months
Meat leftovers	Freezer Compartment	2-3 months

FROZEN FOODS	STORAGE AREA	TIME
Whole chicken and turkey	Freezer Compartment	8-12 months
Goose, duck and pheasant	Freezer Compartment	4-8 months
Fish	Freezer Compartment	1-2 months
Shellfish	Freezer Compartment	2-3 months
Cooked food	Freezer Compartment	1-2 months
Vegetables	Freezer Compartment	8-12 months
Fruit	Freezer Compartment	6-12 months
Desserts and cakes	Freezer Compartment	2-3 months

10. CARE AND CLEANING

10.1 Care and Cleaning

To clean parts and surfaces made of steel, use a microfibre cloth and the sponge provided in the kit with the appliance. Always use the cloth and sponge in the direction of the steel's satin finish.

Every now and then, to polish the steel, wipe with a slightly damp microfibre cloth.

Do not use the sponge on aluminium parts, such as the handles and the edging on the glass shelves. Take special care to keep the ventilation openings in the appliance or in the cabinet that houses it free of obstructions.

 Scrupulously follow the detailed instructions that can be found in the kit provided and never use abrasive or metallic products which could scratch and permanently damage the satin finishing on the appliance. Before performing any sort of cleaning, disconnect the appliance from the electrical power supply. Make sure you do not damage the refrigerant circuit in any way.

 **Warning** The use of chlorine-based cleaning products or other products that contain chlorine should be avoided (bleach, hypochlorite, etc.).

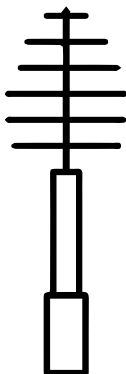



10.2 Cleaning the interior

Clean the interior of the appliance and its removable parts by cleaning them with a solution of lukewarm water mixed with a small amount of dishwashing detergent.

Rinse and dry right away.

Do not use mechanical devices or other methods to speed up defrosting.

 **Warning** Do not use water on the electrical parts, lights or control panel.

 **Warning** The use of chlorine-based cleaning products or other products that contain chlorine should be avoided (bleach, hypochlorite, etc.).

 Do not bring cold glass parts into contact with hot water. Do not wash any parts of the refrigerator in a dishwashing machine, as this could damage or irreparably warp the parts.

10.3 Cleaning of the ventilation grill, filter and condenser

In order for the unit to operate correctly, the ventilation grill, filter and condenser must be cleaned periodically.

A reminder for this periodic cleaning, to be performed every 6 months, is provided through sound alerts and a notification shown on the display. The alert can be disabled and the time remaining before the next cleaning viewed before it has to be performed.

Behind the frontal ventilation grill (situated on the lower part of the unit) is the condenser.

To clean it, use a Hoover with a soft brush attachment at maximum power, sweeping it along the vent slits. In the event of significant dust build up, the ventilation grill can be removed to allow a more thorough cleaning of the filter.

After the unit has been installed and turned on, you can set the condenser cleaning warning in the maintenance  settings.

If the alert is enabled, it will sound every 6 months to inform you that it is time to clean the condenser.

After cleaning it, touch the Reset icon to reactivate the alert in another 6 months.

If you do not want the alert reminding you to clean the condenser to sound any more, touch "Off".

To learn how to use the Maintenance display, see function 9 in section 5.2.

See the instructions in section 11.2.

The lower condenser

To clean the condenser, follow these instructions:

- > Switch off the appliance by pressing and holding the Unit  button on the main control panel for approx. 3 seconds.
- > Wait approx. 30 minutes, until the condenser cools down to room temperature.
- > Remove the removable grill from under the door.

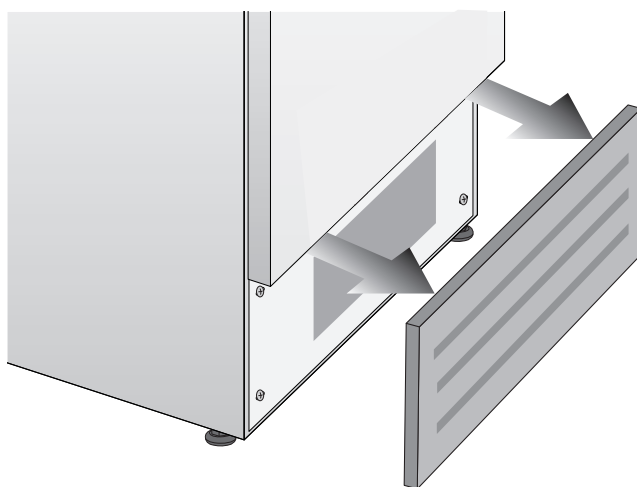

- > Clean off any dust build-up completely, as shown in the picture, taking care not to damage it.

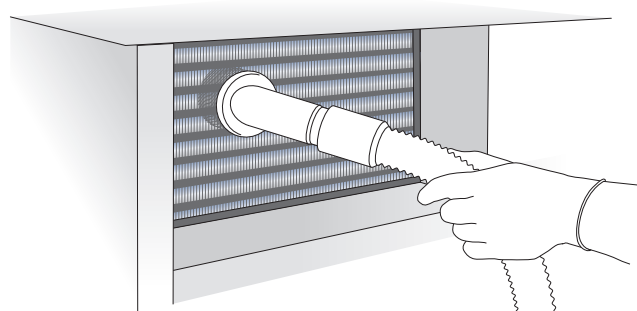

- > Restart the unit by once again pressing and holding the Unit  button for three seconds.



Warning

The edges of the condenser are sharp, therefore use suitable protection for your hands and arms when cleaning the condenser.

11. TROUBLESHOOTING GUIDE

11.1 Troubleshooting Guide

If you notice any malfunctioning of your appliance, use this guide before calling for service. This guide can help you to solve the problem on your own or could provide important information that you can convey to the Service technician in order to ensure rapid and effective repair.

Display messages and sound alerts.

A malfunction is usually indicated on the display. Problems that cannot be solved by the user are reported through a fault code. Keep in mind, however, that these may appear in messages or alarms under particular conditions of use or during start-up. In such an event, deactivate the sound alert by pressing the Alarm  button, leave the appliance running and open the doors as infrequently as possible for 10-12 hours.

The refrigerator or the freezer is not working.

Is the appliance connected to the electrical power supply?

Is electrical power being supplied from the electrical socket?

Is the Unit  button activated?

Is the unit in "Demo" Mode?

The refrigerator or freezer is warmer than usual.

Does the display show a malfunction code?

Is the temperature adjusted correctly?

Were the doors or drawers open for a long period of time?

Were large quantities of food recently placed inside?

Is the unit in "Demo" Mode?

The appliance keeps running for a long time.

Bear in mind that during very hot weather and with very high temperatures in the room it is normal for the compressor to remain on for extended periods of time.

Were the doors or drawers open for a long period of time?

Were large quantities of food recently placed inside?

Check that the doors are closed and that food or containers are not keeping the door from fully closing.

Are one or more of the compartments in Shopping Mode?

If you hear unusual noises

It is normal to hear noises from the ventilators or compressors during operation or during the defrost phase.

The noise could be more noticeable depending on the position of the appliance and the surrounding environment.

Condensation inside and outside of the refrigerator.

If the atmospheric conditions are very humid or damp, the formation of condensation is normal. Opening the door or drawers for extended periods of time can contribute to the formation of condensation. In any case, make sure that the doors are always fully closed.

Ice or frost build-up inside the refrigerator or freezer.

Did you leave the doors open for a long period of time?

Are the doors closing completely?

If the doors will not fully close, contact your installer.

In the event of frost or ice build-up in the Fresco compartment due to frequent and extended opening of the doors, deactivate the Fresco function via the button on the control panel. Wait until the frost or ice melt, then remove the drawer and dry the sides and bottom of the compartment.

Unpleasant odours inside the refrigerator.

Clean the appliance thoroughly according to the instructions.

Hermetically cover all of the food. Do not store food for extended periods of time.

The doors are difficult to open.

The appliance is designed to ensure a fully hermetic closure. When the door is closed, a vacuum condition can be created: in such an event, it is necessary to wait a few seconds until the pressure balances before opening the door.

The appliance is cooling, but the lights and display are not working.

Check to see if the appliance was accidentally put into Sabbath Mode.

The Ice Maker does not work.

Make sure that the Ice Maker is on ( icon).

To switch the Ice Maker on, press the button.

Make sure that the appliance is connected to the water supply.

The Ice Maker does not produce sufficient amounts of ice.

On average, the Ice Maker produces approximately 10 cubes of ice every two and a half hours.

The ice cubes freeze into one block.

If the ice is not used frequently, it is possible that blocks of ice may form. It is recommended that you remove the block of ice cubes and then let the Ice Maker fill the ice tray again.

The ice has an unusual flavour or colour.

When the Ice Maker is started for the first time, it is recommended to empty out the first full tray of ice cubes.

If the refrigerator was switched off for more than one month or if the cartridge was not changed for more than six months, it could be necessary to replace the filter cartridge.

Contact a plumber or a water treatment expert to make sure that the problem is not due to the water supply.





If the unit you purchased was used as a showroom model, it may be in a special energy-saving mode called Demo Mode, in which the appliance appears to be operating (lights work and false temperatures are displayed) but no cooling actually takes place. If you suspect your appliance is in Demo Mode, please contact your point of purchase for assistance with disabling this feature.

11. TROUBLESHOOTING GUIDE

11.2 Malfunction messages appearing on the display

Display message	Malfunction description
Power Failure!!	Extended interruption of electrical power The appliance automatically resumes operation and the display shows the warmest temperatures reached
Upper unit open	Fridge door open This message appears when the door has been open for a few minutes
Lower unit open	Freezer door open This message appears when the door has been open for a few minutes
Replace filter	Replace filter cartridge This message appears when only 30% of filter capacity remains
Fresco too warm	Fresco too warm See Troubleshooting Guide
Fresco too cold	Fresco too cold Wait for 12 hours.If the malfunction persists, call Customer Care for advice.
Refrigerator too warm	Refrigerator Compartment too warm See Troubleshooting Guide
Refrigerator too cold	Refrigerator Compartment too cold Wait for 12 hours.If the malfunction persists, call Customer Care for advice.
Lower unit too warm	Freezer too warm See Troubleshooting Guide
Lower unit too cold	Freezer too cold Wait for 12 hours.If the malfunction persists, call Customer Care for advice.
Error Code...	Operating problems Call Customer Care, who may help you to solve the problem or put you in touch with the nearest Service Agent.
Check condenser	Check Condenser Every 6 months the display shows the message "Check Cond". Clean the condenser and press and hold the Enter  button for 5 seconds to reset.

- > In the event of a malfunction, touch the Alarm  button and the display will show the fault message along with its error code.
- > The message will be shown for 3 seconds, then it will go back to the home screen.
- > To hold the message on the screen, press the info () button on the display. The message will remain on the screen for 30 seconds, then it will go back to the home screen.
- > In the event that there is more than one error message, the display will show the different fault messages in chronological order.

1 INFORMATIONS IMPORTANTES EN MATIÈRE DE SÉCURITÉ ET POUR L'ENVIRONNEMENT	84
1.1 Pour votre sécurité	84
1.2 Informations importantes lors de l'utilisation de l'appareil	85
1.3 Protection de l'environnement	86
1.4 Nettoyage, désinfection et entretien de la machine à glaçons	86
1.5 Informations pour les autorités de contrôle	87
1.6 Économies d'énergie	87
2 INSTALLATION	88
2.1 Installation	88
2.2 Raccordement à l'alimentation en eau	88
2.3 Raccordement à l'alimentation électrique	89
2.4 Réfrigérant	89
3 AVANT DE COMMENCER	90
3.1 Bien connaître son réfrigérateur	90
3.2 Responsabilité du fabricant	90
3.3 Assistance technique	90
3.4 Données techniques	90
3.5 Plaque d'identification	91
3.6 Description des principaux éléments	92
3.7 Commandes électroniques	93
3.8 Panneau de commande principal	93
4 MISE EN MARCHÉ ET ARRÊT DE L'APPAREIL	94
4.1 Mise en marche et arrêt	94
4.2 Comment régler la température des différents compartiments	96
4.3 Avertissements affichés à l'écran	97
5 PERSONNALISATION DES FONCTIONS ET RÉGLAGES	98
5.1 Fonctions	98
5.2 Réglages	104
6 CONFIGURATION INTERNE	110
6.1 Configuration interne (positionnement, réglage et retrait des éléments)	110
7 ACTIVATION ET UTILISATION DE LA MACHINE À GLAÇONS	111
7.1 Activation et utilisation de la machine à glaçons	111
7.2 Filtre à eau	112
8 ÉCLAIRAGE	113
8.1 Éclairage	113
9 CONSERVATION DES ALIMENTS	113
9.1 Consignes générales	113
9.2 Comment préserver au mieux la qualité des aliments	114
9.3 Conseils de conservation	115
10 ENTRETIEN ET NETTOYAGE	118
10.1 Entretien et nettoyage	118
10.2 Nettoyage interne	118
10.3 Nettoyage de la grille de ventilation, du filtre et du condensateur	119
11 GUIDE DE RÉOLUTION DES PROBLÈMES	120
11.1 Guide de résolution des problèmes	120
11.2 Messages d'erreur s'affichant à l'écran	122

1.1 Pour votre sécurité

- > Si cet appareil remplace un appareil existant devant être retiré ou mis au rebut, couper le câble d'alimentation de l'ancien appareil. Cela rendra la fermeture de la porte impossible et évitera que l'appareil ne devienne dangereux pour les enfants. Adopter les mêmes mesures à la fin de la durée de vie du nouvel appareil.
- > Cet appareil n'est pas conçu pour fonctionner avec des minuteries externes ou avec des systèmes de commande à distance.
- > Cet appareil, destiné à un usage domestique, est conçu pour conserver des aliments et des boissons au frais.
- > Cet appareil est conçu pour réfrigérer et conserver au frais, à domicile, des aliments frais et surgelés. Toute autre utilisation est considérée comme inappropriée.
- > Cet appareil doit être installé en suivant les consignes du Manuel d'installation. **Veiller tout particulièrement à ne pas obstruer les orifices de ventilation de l'appareil et des unités encastrables.**
- > L'appareil est doté d'un système d'éclairage à lumière concentrée à LED. Ne pas regarder ces ampoules lorsqu'elles sont allumées afin d'éviter tout dommage oculaire.
Cet avertissement figure également sur l'étiquette située à l'intérieur de la porte du réfrigérateur.
- > Lorsque le congélateur fonctionne, ne pas toucher les surfaces internes en acier inoxydable avec les mains mouillées ou humides puisque la peau pourrait rester accrochée aux surfaces très froides.
- > N'utiliser aucun type d'équipement électrique au sein des compartiments de conservation des aliments.
- > Lors de la mise en place des clayettes, ne pas mettre les doigts dans les rails de guidage des clayettes.
- > Ne pas poser de récipients contenant des liquides inflammables à proximité de l'appareil.
- > Ne jamais tenter d'éteindre une flamme ou un feu avec de l'eau : couper l'alimentation de l'appareil et recouvrir la flamme avec une couverture anti-feu.
- > Couper entièrement l'appareil et débrancher le câble d'alimentation lors des opérations de nettoyage. Si la fiche est difficile à atteindre, il est conseillé de couper le disjoncteur ou de retirer le fusible qui contrôle la prise à laquelle l'appareil est branché.
- > Les éléments d'emballage peuvent être dangereux pour les enfants : ne pas laisser les enfants jouer avec les sachets plastique, les films plastique ou le polystyrène.
- > Toute réparation doit être effectuée par un technicien de maintenance qualifié.
- > Cet appareil n'est pas destiné à être utilisé par des

personnes (y compris des enfants) présentant des capacités physiques ou sensorielles réduites, ou un manque d'expérience et de connaissances, sauf si elles sont encadrées ou qu'elles ont été formées par une personne responsable de leur sécurité concernant l'utilisation de l'appareil. Surveiller les enfants afin de s'assurer qu'ils ne jouent pas avec l'appareil.

- > Ne pas endommager les tuyaux du circuit réfrigérant de l'appareil.
- > Ne pas entreposer de substances explosives, comme des bombes aérosols, avec des substances inflammables dans cet appareil.
- > Si le câble d'alimentation de l'appareil est endommagé, il doit être remplacé par le fabricant, le service clients ou un technicien qualifié. Une mauvaise installation ou des réparations incorrectes peuvent exposer les utilisateurs à un risque considérable.
- > Les réparations doivent être effectuées exclusivement par le fabricant, le service clients ou un technicien qualifié.
- > Brancher à une prise à 2 broches mise à la terre.
- > Ne pas retirer la broche de terre.
- > Ne pas utiliser d'adaptateur.
- > Ne pas utiliser de rallonge.
- > Couper l'alimentation au niveau de toutes les unités avant les opérations d'entretien.
- > Si le câble d'alimentation est endommagé, il doit être remplacé par le fabricant, l'un de ses prestataires de services ou un technicien qualifié afin d'éviter les dangers.
- > Surveiller les enfants afin de s'assurer qu'ils ne jouent pas avec l'appareil.
- > Ne pas modifier cet appareil.
- > Ne pas introduire d'objets métalliques pointus (ustensiles de cuisine ou outils) dans les orifices de l'appareil.
- > Ne pas toucher (en particulier avec les mains mouillées) de produits surgelés ou les mettre directement en bouche.
- > Ne pas entreposer de substances inflammables, explosives ou volatiles à l'intérieur de l'appareil.
- > Ne pas laisser de substances explosives, comme les flacons pulvérisateurs, avec des substances inflammables dans l'appareil.
- > Les bouteilles contenant des boissons fortement alcoolisées doivent être fermées hermétiquement et entreposées à la verticale.
- > Les composés organiques, les substances acides et les huiles essentielles peuvent ronger les joints et les surfaces en plastique en cas de contact prolongé.
- > Couper l'appareil et le débrancher de la prise avant les opérations de nettoyage ou d'entretien.
- > Ne pas tirer sur le câble pour débrancher l'appareil.

1.2 Informations importantes lors de l'utilisation de l'appareil

- > Les opérations de nettoyage et d'entretien qui doivent être effectuées par l'utilisateur ne doivent pas être réalisées par des enfants sans surveillance.
- > Ne jamais utiliser d'équipements électriques au sein de l'appareil (par exemple un dispositif de chauffage, une machine à glaçon électrique, etc.). Risque d'explosion !
- > Ne jamais décongeler ou nettoyer l'appareil à l'aide d'un nettoyeur vapeur ! La vapeur risquerait de pénétrer dans les composants électriques et de causer un court-circuit. Risque de décharge électrique !
- > Ne pas utiliser d'outils pointus ou tranchants pour retirer le gel ou des couches de glace. Cela risquerait d'endommager les tuyaux réfrigérants. Les fuites de fluide réfrigérant peuvent provoquer des lésions oculaires ou s'enflammer.
- > Veiller à ce qu'aucun objet ne soit coincé dans les portes.
- > Ne pas entreposer de produits contenant des substances inflammables (par exemple des bombes aérosols) ou des substances explosives dans l'appareil. Risque d'explosion !
- > Ne pas s'appuyer ou faire pression sur la base de l'appareil, les bacs, les portes, etc.
- > Avant de nettoyer l'appareil, débrancher le câble d'alimentation ou retirer le fusible. Ne pas débrancher le câble d'alimentation en tirant dessus.
- > Les bouteilles contenant des boissons fortement alcoolisées doivent être fermées hermétiquement et entreposées à la verticale.
- > Veiller à ce qu'aucun résidu d'huile ou de graisse ne soit présent sur les parties en plastique et le joint de la porte. Autrement, les parties en plastique et le joint de la porte deviendront poreux.
- > Ne jamais recouvrir ou obstruer les orifices de ventilation de l'appareil.
- > Conformément à la réglementation en vigueur, les enfants de 3 à 8 ans peuvent prendre ou déposer de la nourriture dans l'appareil, mais il est fortement déconseillé de permettre aux enfants de moins de 8 ans de réaliser ces opérations et, de manière générale, d'utiliser cet appareil.
- > Garder les enfants de moins de 8 ans à une distance gage de sécurité, à moins qu'ils ne soient constamment surveillés, et veiller à ce qu'ils ne jouent pas avec l'appareil.
- > Ne pas utiliser d'équipements mécaniques ou électriques ni de produits chimiques autres que ceux recommandés par le fabricant afin d'accélérer

le processus de décongélation.

- > Ne pas endommager le circuit de refroidissement (s'il est possible d'y accéder).
- > Ne pas utiliser d'équipements électriques au sein des compartiments de conservation des aliments à moins qu'ils ne soient recommandés par le fabricant.
- > Si le circuit de refroidissement est endommagé, éviter toute flamme nue et ventiler correctement la zone.
- > Ne pas utiliser l'appareil ou des parties de celui-ci autrement qu'indiqué dans le présent manuel.
- > Garder la porte ouverte pendant un long moment peut faire monter la température de façon conséquente dans les compartiments de l'appareil.
- > Nettoyer régulièrement les surfaces en contact avec la nourriture et les systèmes d'évacuation accessibles.
- > Conserver la viande et le poisson crus dans des récipients adaptés dans le réfrigérateur afin qu'ils n'entrent en contact avec aucun autre aliment ni ne se déversent dessus.
- > Si l'appareil reste vide pendant de longues périodes, l'éteindre, le laisser décongeler, le nettoyer, le sécher et laisser la porte ouverte pour éviter que de la moisissure ne se forme à l'intérieur.
- > Ne jamais laisser d'objets métalliques coupants comme des couteaux, fourchettes, cuillères et couvercles sur l'appareil pendant son utilisation.
- > Ne pas utiliser de produits nettoyants abrasifs ou corrosifs (par exemple des poudres à récurer, des détachants, des éponges abrasives ou de la paille de fer) sur les parties en verre.
- > Ne pas s'asseoir sur l'appareil.
- > Ne pas s'asseoir ou s'appuyer sur la porte ou sur un bac, notamment ouvert.
- > Ne pas exercer de pression sur la porte ou l'utiliser pour déplacer l'appareil.
- > Ne pas utiliser d'appareils électriques (par exemple un sèche-cheveux) ou de sprays dégivrants ; les parties en plastique pourraient être endommagées.
- > Ne pas utiliser l'appareil pour refroidir une pièce.
- > Toujours débrancher l'appareil en cas de problème ou avant de réaliser les opérations de nettoyage ou d'entretien.
- > Ne pas conserver de liquides dans des boîtes de conserve ou des récipients en verre dans le congélateur.
- > Ne pas placer d'objets lourds sur le dessus de l'appareil.

1. INFORMATIONS IMPORTANTES EN MATIÈRE DE SÉCURITÉ ET POUR L'ENVIRONNEMENT

Symboles utilisés dans le manuel :



Remarque

Recommandations relatives à la bonne utilisation de l'appareil



Important

Informations visant à éviter tout dommage de l'appareil



Attention

Informations visant à éviter toute blessure

1.3 Protection de l'environnement



- > Cet appareil, conforme à la directive européenne DEEE (2012/19/UE), doit être éliminé séparément des autres déchets au terme de son cycle de vie.
- > Cet appareil ne contient pas de substances dont la quantité est jugée dangereuse pour la santé et l'environnement, conformément aux directives européennes en vigueur.
- > Veiller au bon respect des procédures d'élimination de tous les matériaux d'emballage.



Tension électrique

Risque d'électrocution

Couper l'alimentation secteur.
Débrancher l'appareil.

- > L'appareil ne doit pas être éliminé avec les déchets ménagers. S'informer auprès d'un centre de collecte pour en savoir plus concernant l'élimination des matériaux recyclables.
- > Pour éliminer l'appareil : couper le câble d'alimentation et le retirer.
- > Avant l'élimination, couper le câble d'alimentation et rendre la fermeture de la porte impossible.
- > Pendant l'élimination, veiller à ne pas endommager le circuit réfrigérant.
- > Ni le circuit réfrigérant, ni l'isolation de l'appareil ne contiennent de substances nocives pour la couche d'ozone.
- > Nos appareils sont emballés dans des matériaux non polluants et recyclables.
- > Déposer les matériaux d'emballage dans un centre de collecte agréé.



Emballage plastique

Risque d'asphyxie

Ne pas laisser l'emballage, ni aucun de ses composants, sans surveillance.

Ne pas laisser les enfants jouer avec les sachets plastique.

1.4 Nettoyage, désinfection et entretien de la machine à glaçons

Le non-respect des instructions relatives à la désinfection peut compromettre la sécurité sanitaire de l'eau distribuée.

- > Lors de la première utilisation de l'appareil et dès que le filtre est remplacé, il est recommandé de faire couler l'eau dans le circuit en utilisant le « Nettoyage manuel » et d'éliminer la glace produite au cours des premières 24 heures.
- > Nettoyer régulièrement le seau ou le bac à glaçons, en utilisant uniquement de l'eau potable.
- > Le filtre doit être remplacé lorsque le panneau de commande le signale ou lorsque la machine à glaçons n'a pas été utilisée pendant plus de 30 jours.
- > Il est recommandé de désinfecter la machine à glaçons à chaque remplacement du filtre avec des solutions désinfectantes adaptées au contact alimentaire (à base d'hypochlorite de sodium) qui n'altèrent pas les caractéristiques des matériaux. Rincer avec au moins 2 litres d'eau avant l'utilisation.
- > Les pièces du distributeur de glaçons et d'eau doivent être remplacées uniquement par des pièces d'origine fournies par le fabricant.
- > Toutes les interventions sur l'appareil doivent être réalisées uniquement par un technicien qualifié ou par le personnel du Service Après-vente.



Attention

Pour éviter la contamination des aliments, veuillez respecter les consignes suivantes :

- > Ouvrir la porte pendant un long moment peut faire monter la température de façon conséquente dans les compartiments de l'appareil.
- > Nettoyer régulièrement les surfaces en contact avec la nourriture et les systèmes d'évacuation accessibles.
- > Conserver la viande et le poisson crus dans des récipients adaptés dans le réfrigérateur afin qu'ils n'entrent en contact avec aucun autre aliment ni ne se déversent dessus.
- > Les compartiments pour produits congelés « deux étoiles » sont adaptés pour conserver des produits pré-congelés, conserver ou préparer des glaces et des glaçons.
- > Les compartiments à une, deux et trois « étoiles » ne conviennent pas pour la congélation d'aliments frais.
- > Si le réfrigérateur reste vide pendant de longues périodes, l'éteindre, le laisser décongeler, le nettoyer, le sécher et laisser la porte ouverte pour éviter que de la moisissure ne se forme dans l'appareil.

1.5 Informations pour les autorités de contrôle

- > Pour les vérifications EcoDesign, l'installation et la préparation de l'appareil doivent être conformes à la norme EN 62552.
- > Les exigences en matière de ventilation, de dimensions et d'espace minimum par rapport au mur postérieur sont indiquées dans le chapitre « Installation » du présent manuel.
- > Contacter le fabricant pour plus d'informations.

1.6 Économies d'énergie

- > Une utilisation correcte de l'appareil, un emballage approprié des aliments, une température constante et une bonne hygiène alimentaire influent sur la qualité de la conservation.
- > Limiter le nombre d'ouvertures des portes et la durée de leur ouverture afin d'éviter tout réchauffement excessif au sein de l'appareil.
- > Nettoyer régulièrement le condensateur (s'il est possible d'y accéder) situé à l'arrière de l'appareil pour éviter que ce dernier ne perde en efficacité.
- > Décongeler les aliments congelés dans le compartiment de réfrigération afin que ce dernier récupère le froid accumulé par les aliments congelés.

2. INSTALLATION

2.1 Installation

S'assurer que l'installation est correctement effectuée, dans le respect de toutes les indications figurant dans le manuel d'installation fourni avec l'appareil.



Attention

Le raccordement à l'alimentation d'eau doit impérativement être effectué avant le branchement électrique.

L'appareil doit être mis à la terre conformément aux normes de sécurité applicables en matière d'installations électriques.

- Positionner l'appareil en se faisant aider par une deuxième personne.
- Ne pas faire levier sur la porte ouverte pour positionner l'appareil.
- Ne pas exercer de pression excessive sur la porte lorsqu'elle est ouverte.
- L'appareil ne doit pas être installé à proximité de sources de chaleur. Si cela s'avère impossible, une isolation appropriée doit être adoptée.
- L'appareil ne doit pas être exposé à la lumière directe du soleil.
- Ne pas utiliser l'appareil en extérieur.
- Confier l'installation et les interventions d'assistance à un personnel qualifié conformément aux normes en vigueur.
- Confier le branchement électrique à un technicien dûment autorisé.
- Si le câble d'alimentation électrique est endommagé, contacter aussitôt le service d'assistance technique pour en effectuer le remplacement afin d'éviter tout danger.
- Avant toute intervention à effectuer sur l'appareil (d'installation, d'entretien, de positionnement ou de déplacement), veiller à toujours se munir des équipements de protection individuelle (EPI) nécessaires.
- Avant toute intervention à effectuer sur l'appareil, couper l'alimentation électrique.
- Cet appareil peut être utilisé jusqu'à une altitude maximale de 4 000 mètres au-dessus du niveau de la mer.
- En cas d'installation à côté d'un autre réfrigérateur ou congélateur, laisser une distance d'au moins 2 cm entre les deux appareils.
- Ne jamais tenter de réparer soi-même l'appareil ou sans l'assistance d'un technicien qualifié.
- Ne pas installer / utiliser l'appareil en extérieur.
- ATTENTION : Lors du positionnement de l'appareil, s'assurer que le câble d'alimentation n'est pas

coincé ou endommagé.

➤ Pour garantir la stabilité de l'appareil, installer et fixer ce dernier correctement, conformément aux instructions figurant dans le présent manuel.

2.2 Raccordement à l'alimentation en eau

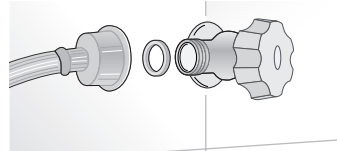

Les modèles équipés d'une machine à glaçons doivent être raccordés au système d'approvisionnement en eau potable.

Ce raccordement s'effectue uniquement au moyen du tuyau d'alimentation en eau de 1/4" fourni à cet effet.

La pression du réseau doit être comprise entre 0,05 MPa et 0,5 MPa (entre 0,5 bar et 5 bar).

Toute pression différente peut entraîner un dysfonctionnement ou des fuites au niveau du système d'alimentation en eau. Cet appareil doit être alimenté uniquement avec de l'eau potable.



Attention

Cet appareil doit être alimenté uniquement avec de l'eau potable.



Attention

S'assurer que l'installation est correctement effectuée, dans le respect de toutes les indications figurant dans le manuel d'installation fourni avec l'appareil.



Attention

Ne pas tenter d'utiliser un adaptateur fileté pour tuyau d'arrosage ni un tuyau d'alimentation tressé. Cela risquerait d'endommager les filetages du raccord d'eau de l'appareil.

2.3 Raccordement à l'alimentation électrique

L'appareil est doté d'une fiche de type Schuko de 16 A et doit être branché au secteur d'alimentation électrique à l'aide d'une prise Schuko correspondante. Ne pas utiliser de rallonges ni d'adaptateurs multiples pour le raccordement à l'alimentation électrique.

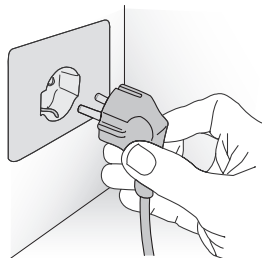

Important

Ne pas utiliser de rallonges ni d'adaptateurs multiples pour le raccordement à l'alimentation électrique.

2.4 Réfrigérant

Le circuit réfrigérant de l'appareil contient de l'isobutane (R600a), un gaz naturel hautement compatible avec l'environnement qui est néanmoins un gaz inflammable.

> Lors du transport et de l'installation de l'appareil, veiller à ce qu'aucun composant du circuit réfrigérant ne soit endommagé.

> Si le circuit réfrigérant est endommagé :

- Éviter toute flamme nue et source d'ignition.
- Bien aérer la pièce où se trouve l'appareil.



ISO 7010 W021



Attention :

Risque d'incendie / Matériaux inflammables.



Important

Procéder au transport, à l'installation et au nettoyage en veillant à ne pas endommager le circuit réfrigérant.

3. AVANT DE COMMENCER

3.1 Bien connaître son réfrigérateur

Nous vous félicitons d'avoir acheté votre nouveau réfrigérateur ! Vous pouvez dès à présent utiliser notre système de conservation innovant qui vous permettra de préserver au mieux tous vos aliments.

Ce manuel répondra à la plupart de vos questions concernant les caractéristiques du produit. Pour toute demande d'information supplémentaire ou d'assistance technique, veuillez contacter votre revendeur ou consulter notre site Internet :

> Pour l'Italie

<https://it.bertazzoni.com/altro/assistenza-e-manutenzione>

> Pour le Royaume-Uni

<https://uk.bertazzoni.com/more/care-service>

> Pour la France

<https://fr.bertazzoni.com/customer-care>

> Pour l'Espagne

<https://universal.bertazzoni.com/more/care-service>

> Pour les Pays-Bas

<https://nl.bertazzoni.com/zorg-en-service>

> Pour la Suède

<https://se.bertazzoni.com/more/care-service>

> Pour le Danemark

<https://dk.bertazzoni.com/more/care-service>

3.2 Responsabilité du fabricant

Le fabricant décline toute responsabilité en cas de dommages matériels ou de blessures liés à :

- > Une utilisation de l'appareil autre que celles indiquées.
- > Au non-respect des instructions figurant dans le manuel d'utilisation.
- > L'altération / modification de tout composant de l'appareil.
- > L'utilisation de pièces détachées non d'origine.

3.3 Assistance technique

- > En cas de panne de l'appareil, contacter l'assistance technique et faire effectuer la réparation uniquement par un personnel qualifié.
- > S'assurer de connaître le modèle et le numéro de série (situés sur la plaque d'identification).
- > Utiliser uniquement des pièces détachées d'origine.
- > Ne jamais tenter de réparer soi-même l'appareil ou

sans l'assistance d'un technicien qualifié ; cela pourrait compromettre la sécurité de l'appareil et invalider la garantie.

> Les pièces détachées d'origine sont disponibles pendant 10 ans au terme de la fabrication du modèle.

> Les pièces détachées suivantes sont disponibles uniquement pour les techniciens de maintenance autorisés : circuits électroniques, thermostats, capteurs de température, charnières, lampes, poignées de portes.



Important

Avant de prendre contact avec le centre d'assistance, veuillez à noter le numéro de série de l'appareil qui figure sur le certificat de garantie et sur la plaque d'identification apposée à l'intérieur du réfrigérateur, du côté opposé à l'ouverture de la porte.

Avant de prendre contact avec le centre d'assistance, veuillez à avoir les informations suivantes à portée de main :

- Date d'achat.
- Nom du revendeur.

3.4 Données techniques



Le type de réfrigérant, la capacité et d'autres données techniques figurent sur l'étiquette d'identification du produit et peuvent également être consultées en scannant le QR code qui se trouve sur l'étiquette énergétique.

3.5 Plaque d'identification

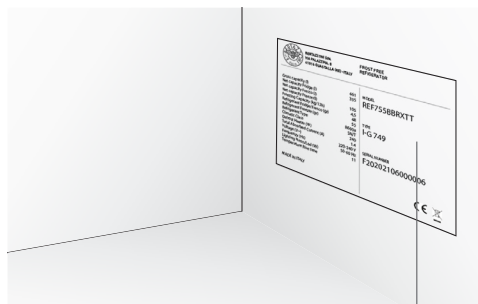
La plaque d'identification du produit indique les données techniques, le numéro de série et le modèle. La plaque d'identification ne doit jamais être retirée.



Emplacement du numéro de série au sein du réfrigérateur

 BERTAZZONI SPA VIA PALAZZINA, 8 41016 GUASTALLA (RE) -ITALY		FROST FREE REFRIGERATOR		
Gross capacity (l)	461	MODEL	REF755BBRXTT	Modèle
Net capacity Fridge (l)	335	TYPE		
Net capacity Fresco (l)		I-G 749	Type	
Net capacity Freezer (l)	105	SERIAL NUMBER	F20202106000006	Numéro de série
Freezing Capacity (kg/12h)	4,5			
Refrigerant Fridge/Fresco (gr)	48			
Refrigerant Freezer (gr)	55			
Refrigerant Type	R600a			
Climatic Class	SN/T			
Defrost Heater (W)	240			
Total Absorbed Current (A)	1.4			
Voltage (V~)	220-240 V			
Frequency (Hz)	50-60 Hz			
Lighting Neon/Led (W)	11			
Temperature Rise time				
MADE IN ITALY		 		Caractéristiques

Classes climatiques

- > SN (tempérée élargie) de +10 °C à +32 °C
- > N (tempérée) de +16 °C à +32 °C
- > ST (semi-tropicale) de +18 °C à +38 °C
- > T (tropicale) de +18 °C à +43 °C

3. AVANT DE COMMENCER

3.6 Description des principaux éléments

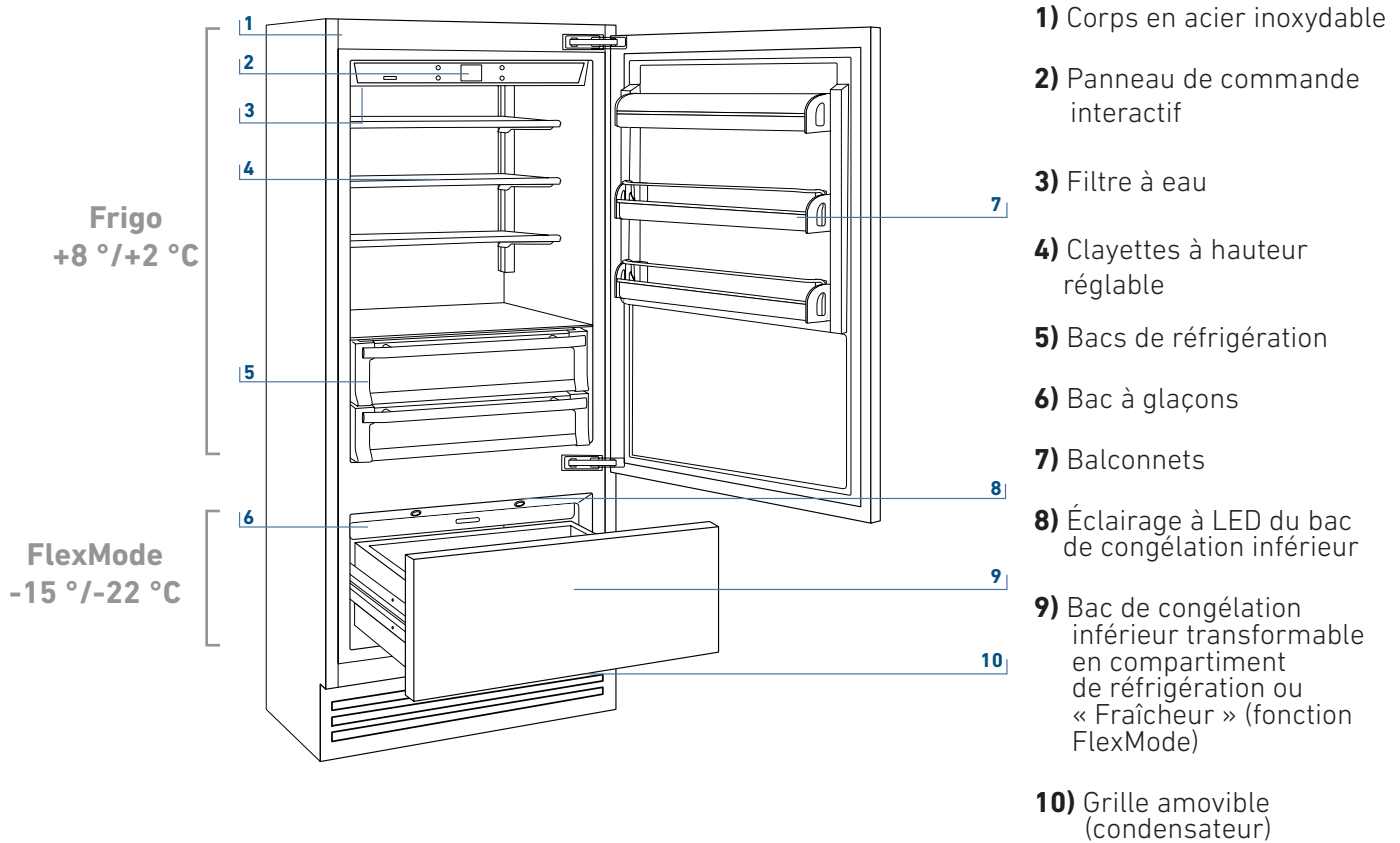

3.7 Commandes électroniques

L'innovant système de contrôle électronique permet de maintenir à un niveau constant la température des compartiments et l'affiche sur l'écran du panneau de commande. Il permet également à l'utilisateur d'interagir avec le système de commande, à travers le réglage personnalisé des différentes fonctions et la communication de messages sonores et visuels en cas de fonctionnement anormal de l'appareil.

3.8 Panneau de commande principal

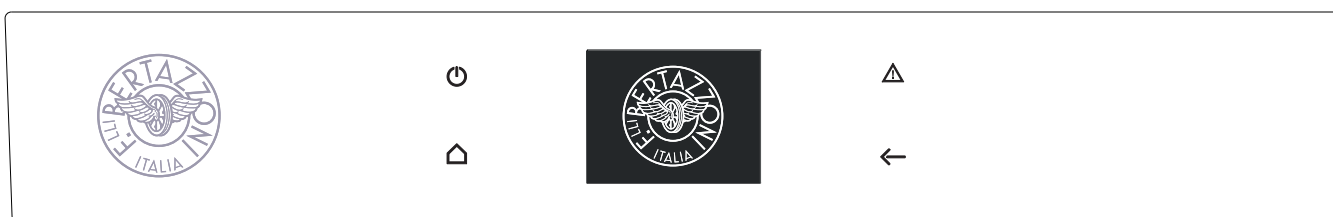

Allumage / arrêt :

Toucher le symbole pour allumer ou arrêter l'appareil.



Accueil

Toucher le symbole pour revenir à l'écran d'accueil.



Alarme

Toucher le symbole pour visualiser les fonctions relatives au signal sonore de l'alarme et pour les désactiver.



Retour

Toucher le symbole de la flèche pour revenir à l'écran précédent.

4. MISE EN MARCHÉ ET ARRÊT DE L'APPAREIL

4.1 Mise en marche et arrêt

Premier allumage de l'appareil

Appuyer sur la touche . Les écrans de démarrage suivants s'affichent :



1) Logo Bertazzoni



2) Test initial (cela dure 3 minutes)



2) Appuyer sur « Oui » pour arrêter l'appareil.



3) Confirmer l'arrêt en appuyant sur « Oui ».



Lorsque l'appareil est arrêté, aucun voyant n'indique qu'il est branché à l'alimentation électrique.

3) L'écran d'accueil s'affiche et indique les températures mesurées au sein des compartiments du réfrigérateur. L'appareil commence à refroidir automatiquement, jusqu'à ce qu'il atteigne les températures définies.

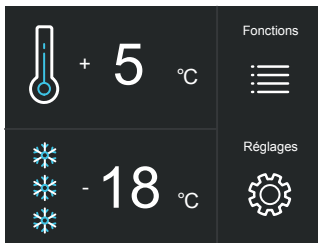

4) Écran d'accueil.
- Compartiment de réfrigération +5 °C
- Compartiment FlexMode -18 °C

Le compartiment FlexMode est configuré en mode « Congélateur » (-18 °C [0 °F]). Pour modifier ce réglage, se référer à la fonction 5, section 5.1.

Lors du premier allumage de l'appareil, il est recommandé d'attendre au moins 12 heures avant d'ouvrir les portes ou de placer des aliments dans l'appareil. Au cours de cette période, désactiver tous les messages d'erreur en appuyant sur la touche d'alarme .

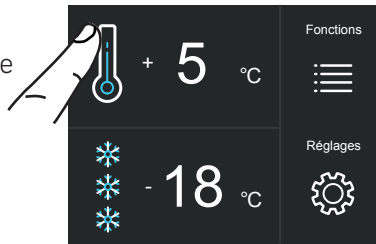

1) Écran d'accueil.

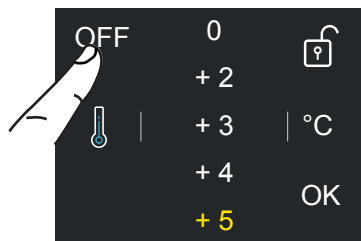

2) Appuyer sur « Off ».

Arrêt de l'appareil



1) Appuyer sur la touche d'arrêt .

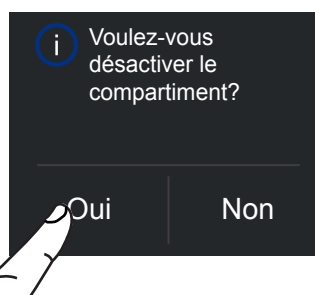

3) Appuyer sur « Oui » pour arrêter l'appareil.

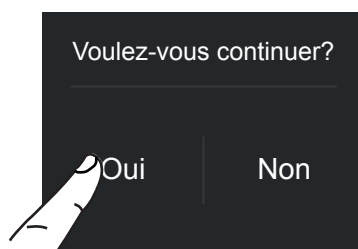

4) Appuyer sur « Oui » pour confirmer l'arrêt de l'appareil.

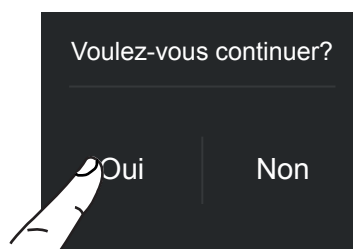

4) Appuyer sur « Oui » pour confirmer la réactivation.

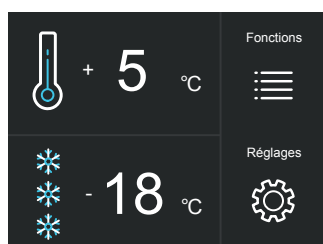

5) Sur l'écran d'accueil, le symbole Off s'affiche, indiquant que le compartiment de réfrigération est arrêté.

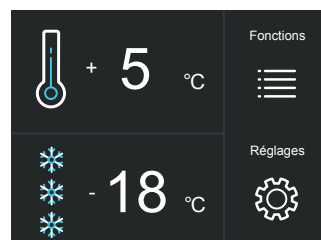

5) Le compartiment de réfrigération se rallume. L'écran d'accueil s'affiche à nouveau.

Rallumage du réfrigérateur

Pour rallumer l'appareil, appuyer sur la touche . L'écran de démarrage et l'écran d'accueil s'affichent à nouveau, indiquant une nouvelle fois les températures mesurées au sein des compartiments du réfrigérateur. Le réfrigérateur commence à refroidir, jusqu'à ce qu'il atteigne les températures définies.

Rallumage du compartiment

Pour rallumer le réfrigérateur :

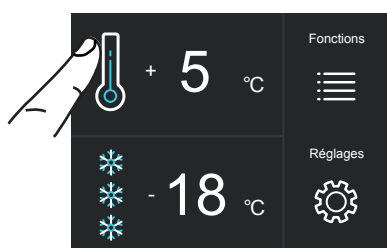

1) Écran d'accueil. Par exemple, pour rallumer le compartiment de réfrigération, appuyer sur « Off ».

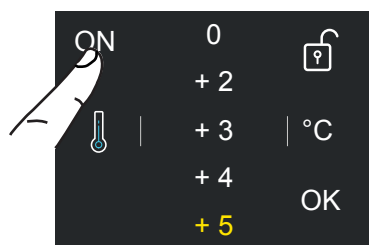

2) Appuyer sur « On ».



3) Appuyer sur « Oui ».

Extinction pendant une durée prolongée

Pendant les absences de longue durée, il est recommandé d'éteindre le réfrigérateur en appuyant sur la touche pendant 3 secondes et en débranchant la fiche électrique ou en arrêtant le disjoncteur qui contrôle la prise.

Vider complètement le réfrigérateur, le nettoyer, l'essuyer et laisser les portes et les bacs partiellement ouverts pour éviter l'apparition de mauvaises odeurs.

À l'allumage, si l'indication Stand-by ne s'affiche pas et qu'elle est remplacée par d'autres indications, cela indique que l'appareil a déjà entamé son processus de refroidissement.

Lors du premier allumage, il n'est pas possible d'utiliser le menu pour modifier les réglages par défaut avant que la température programmée n'ait été atteinte.

À chaque allumage, l'appareil effectue une procédure d'autodiagnostic d'une durée de 3 minutes avant de se mettre en marche effectivement.

Si seul le compartiment de réfrigération est éteint, le ventilateur continue à fonctionner pour éviter l'apparition de mauvaises odeurs et de moisissures.

4. MISE EN MARCHE DE L'APPAREIL

4.2 Comment régler la température des différents compartiments

Chaque modèle fait l'objet d'un test complet avant de quitter l'usine et est réglé pour garantir de hautes performances et une faible consommation d'énergie. En règle générale, il n'est pas nécessaire de modifier les réglages.

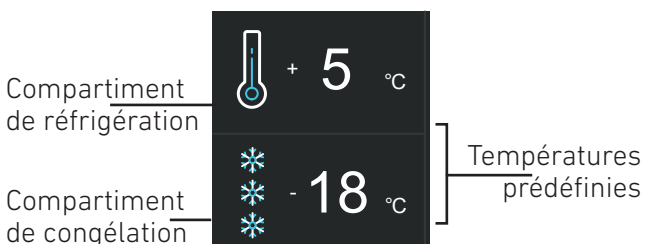

Modifier la température des compartiments

Exemple : Comment modifier la température du compartiment de réfrigération.

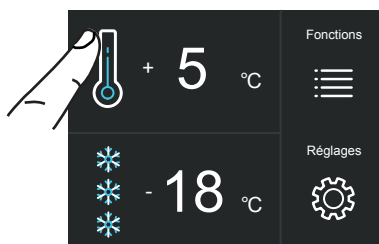

1) Écran d'accueil. Appuyer sur le symbole  du compartiment de réfrigération.

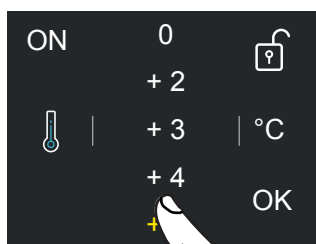

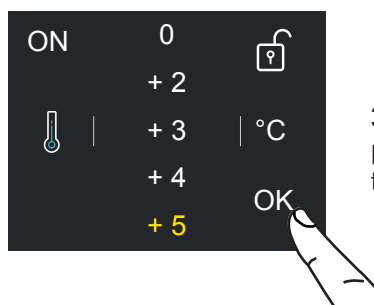

2) Faire défiler vers le haut / bas pour sélectionner la température voulue

(réfrigération : de +2 °C à +8 °C)



3) Appuyer sur « OK » pour confirmer la température voulue.

La même procédure doit être suivie pour définir la température du bac FlexMode  en mode « Fraîcheur » (de -2 °C à +2 °C) et en mode « Congélateur » (de -15 °C à -22 °C).

 La température affichée peut varier légèrement par rapport à celle programmée suite à des ouvertures successives des portes ou à l'introduction d'aliments à température ambiante ou en grandes quantités.

6 à 12 heures peuvent s'avérer nécessaires pour atteindre la température programmée.

Symbole du cadenas

Le symbole du cadenas s'affiche lorsque les températures sont configurées.

L'état ouvert / fermé du cadenas indique s'il est possible ou non de modifier la température des compartiments.



Généralement, un cadenas ouvert jaune est affiché ; dans ce cas, il est possible de faire défiler l'écran vers le haut / bas, sélectionner la température voulue et appuyer sur « OK » pour confirmer.

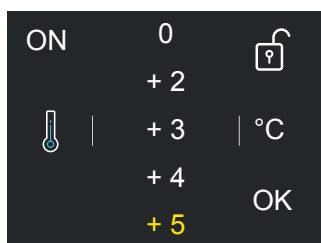

Toutefois, un cadenas fermé peut s'afficher si l'utilisateur a activé certaines fonctions qui modifient les réglages du compartiment de réfrigération et de congélation. Dans ce cas, l'utilisateur ne peut plus modifier la température des compartiments.

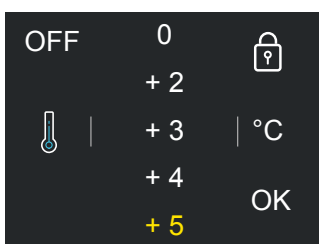

Si l'utilisateur appuie sur le symbole « Réglages » et active une fonction spécifique (« Vacances », « Shopping FlexMode », etc.), un cadenas fermé jaune s'affiche et il n'est plus possible de modifier la température des compartiments tant que la fonction n'est pas terminée ou qu'elle n'a pas été désactivée manuellement.

4.3 Avertissements affichés à l'écran

Un système de contrôle intégré fournit des informations à travers des signaux lumineux ou des messages de texte s'affichant à l'écran.

Le signal sonore qui accompagne certains messages d'avertissement peut être désactivé en appuyant sur la touche d'alarme  sur le panneau de commande principal.

La liste des messages d'avertissement figure à la fin du présent manuel.



5. PERSONNALISATION DES FONCTIONS ET RÉGLAGES

CONSEILS D'UTILISATION DE L'ÉCRAN

Il est possible de personnaliser le fonctionnement de l'appareil pour l'adapter aux différentes exigences d'utilisation.

5.1 Fonctions

Après avoir appuyé sur le symbole « Fonctions »  sur l'écran d'accueil, les symboles suivants relatifs aux fonctions disponibles s'affichent :

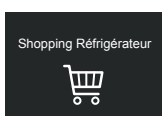

1) Shopping réfrigérateur

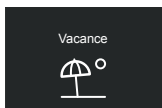

2) Vacances

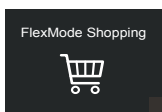

3) Shopping FlexMode

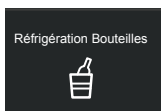

4) Réfrigération bouteilles



5) Machine à glaçons

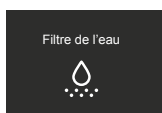

6) Filtre à eau



7) Nettoyage du circuit

1) Shopping réfrigérateur

Cette fonction abaisse la température du réfrigérateur à +2 °C (36°F) pendant 1 à 12 heures pour permettre un refroidissement plus rapide des aliments à peine achetés et mis au réfrigérateur. Au terme de la durée configurée, la fonction se désactive automatiquement et la température précédemment réglée est rétablie. Il est possible de programmer à l'avance l'activation de la fonction. À l'issue d'une coupure de courant prolongée, il est nécessaire de réactiver la fonction.

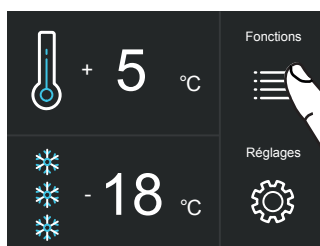

A) Écran d'accueil. Appuyer sur le symbole « Fonctions ».

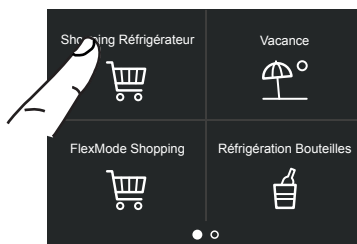

B) Appuyer sur le symbole « Shopping réfrigérateur ».

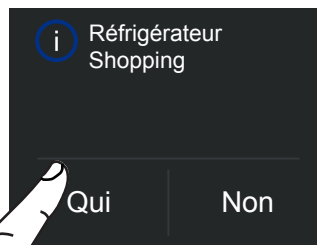

C) Appuyer sur « Oui » pour activer la fonction.

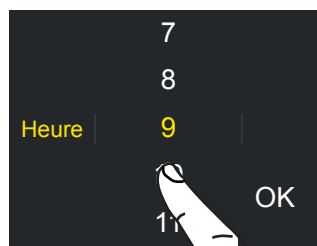

D) Faire défiler vers le haut / bas pour sélectionner l'heure voulue puis appuyer sur « OK ».

Il est possible de programmer la fonction 1 à 24 heures à l'avance.

2) Vacances

Cette fonction (recommandée en cas d'absence prolongée dans la mesure où elle permet de réaliser des économies d'énergie considérables) règle la température du compartiment de réfrigération sur +14 °C (57,2°F).

Il est possible de programmer la durée de la fonction ou de la désactiver manuellement au terme d'une période d'absence. La fonction reste active y compris dans le cas où une coupure de courant prolongée interviendrait au cours de la période d'absence.

Il est possible de programmer une durée de 1 à 90 jours.

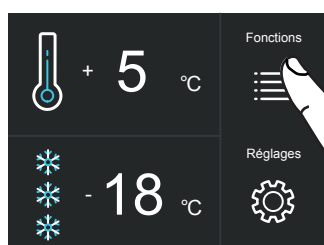

A) Écran d'accueil. Appuyer sur le symbole « Fonctions ».

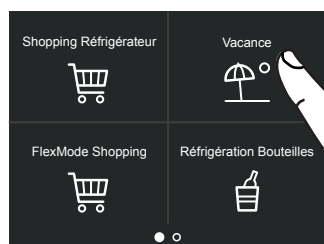

B) Appuyer sur le symbole relatif au mode « Vacances ».

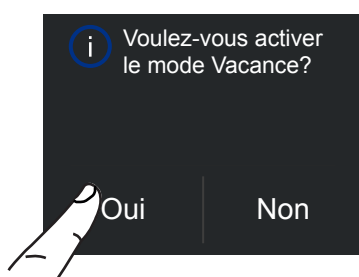

C) Appuyer sur « Oui » pour activer la fonction.

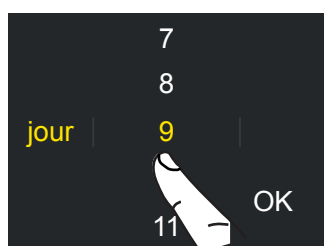

D) Faire défiler vers le haut / bas pour sélectionner la durée voulue (en jours) puis appuyer sur « OK ».

Il est possible de programmer une durée de 1 à 90 jours.

3) Shopping FlexMode

Cette fonction doit être activée au moins 24 heures avant de placer des aliments à température ambiante dans le compartiment de congélation ou quelques heures avant d'y placer des aliments déjà congelés dont la température aurait légèrement augmenté.

La fonction se désactive automatiquement au terme de la durée de fonctionnement programmée. Il est possible de programmer à l'avance l'activation de la fonction.

En cas de coupure de courant prolongée, la fonction doit être réactivée.

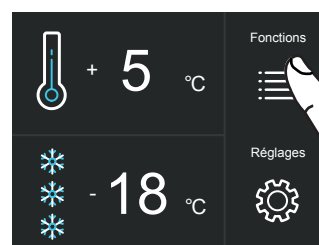

A) Écran d'accueil. Appuyer sur le symbole « Fonctions ».

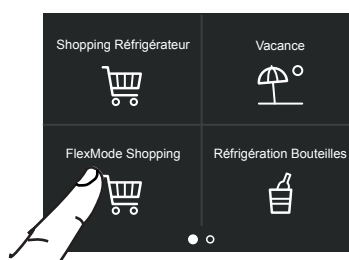

B) Appuyer sur le symbole « Shopping FlexMode ».



C) Appuyer sur « On » pour activer la fonction.

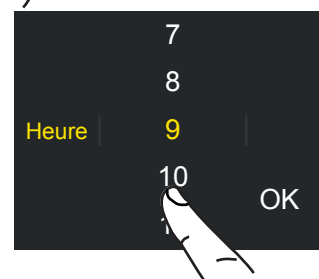

D) Faire défiler vers le haut / bas pour sélectionner la durée voulue (en heures) puis appuyer sur « OK ».

Il est possible de programmer une durée de 1 à 24 heures.

5. PERSONNALISATION DES FONCTIONS ET RÉGLAGES

4) Réfrigération rapide de bouteilles

Cette fonction peut être activée pour refroidir rapidement des boissons en les plaçant dans le compartiment de congélation.

Il est possible de programmer une durée de 1 à 45 minutes.

Un signal sonore indique que la température optimale a été atteinte.

Après avoir retiré les boissons, désactiver le signal sonore en appuyant sur la touche d'alarme .

5) Activation de la machine à glaçons

Avant d'activer la machine à glaçons pour la première fois, procéder au prélavage du circuit d'eau. Au bout de quelques minutes, la machine à glaçons peut être activée (voir la section 7.1).



Important

Ne pas activer la machine à glaçons si l'appareil n'est pas raccordé à l'alimentation d'eau.

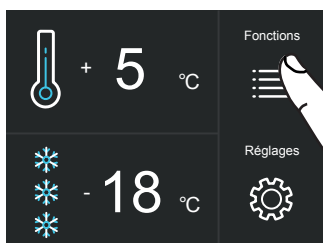

A) Écran d'accueil. Appuyer sur le symbole « Fonctions ».

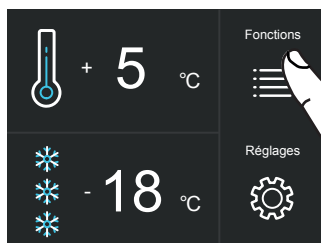

A) Écran d'accueil. Appuyer sur le symbole « Fonctions ».

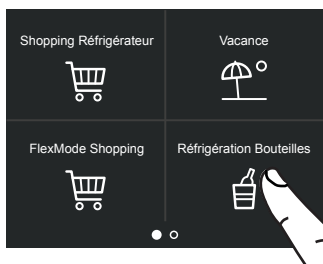

B) Appuyer sur le symbole « Réfrigération de bouteilles ».



B) Faire défiler deux fois vers la droite puis appuyer sur le symbole « Machine à glaçons ».

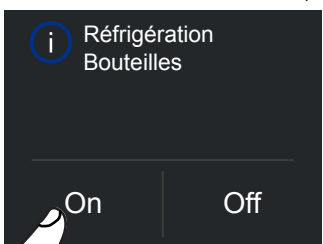

C) Appuyer sur « On » pour activer la fonction.

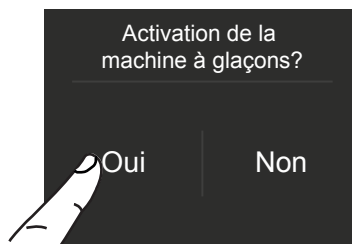

C) Appuyer sur « Oui » pour activer la machine à glaçons.

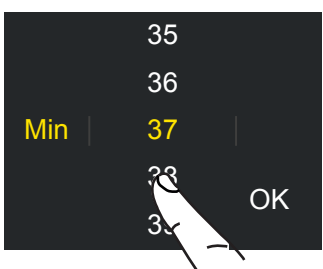

D) Faire défiler vers le haut / bas pour sélectionner la durée voulue (en minutes) puis appuyer sur « OK ».

5a) Réglage de la taille des glaçons - SuperIce

La fonction « Machine à glaçons » permet de sélectionner la taille des glaçons entre « Grands » ou « Moyens » (réglage par défaut) et d'activer la fonction « SuperIce » pour augmenter la quantité de glace produite.

La fonction « SuperIce » se désactive automatiquement après 48 heures.

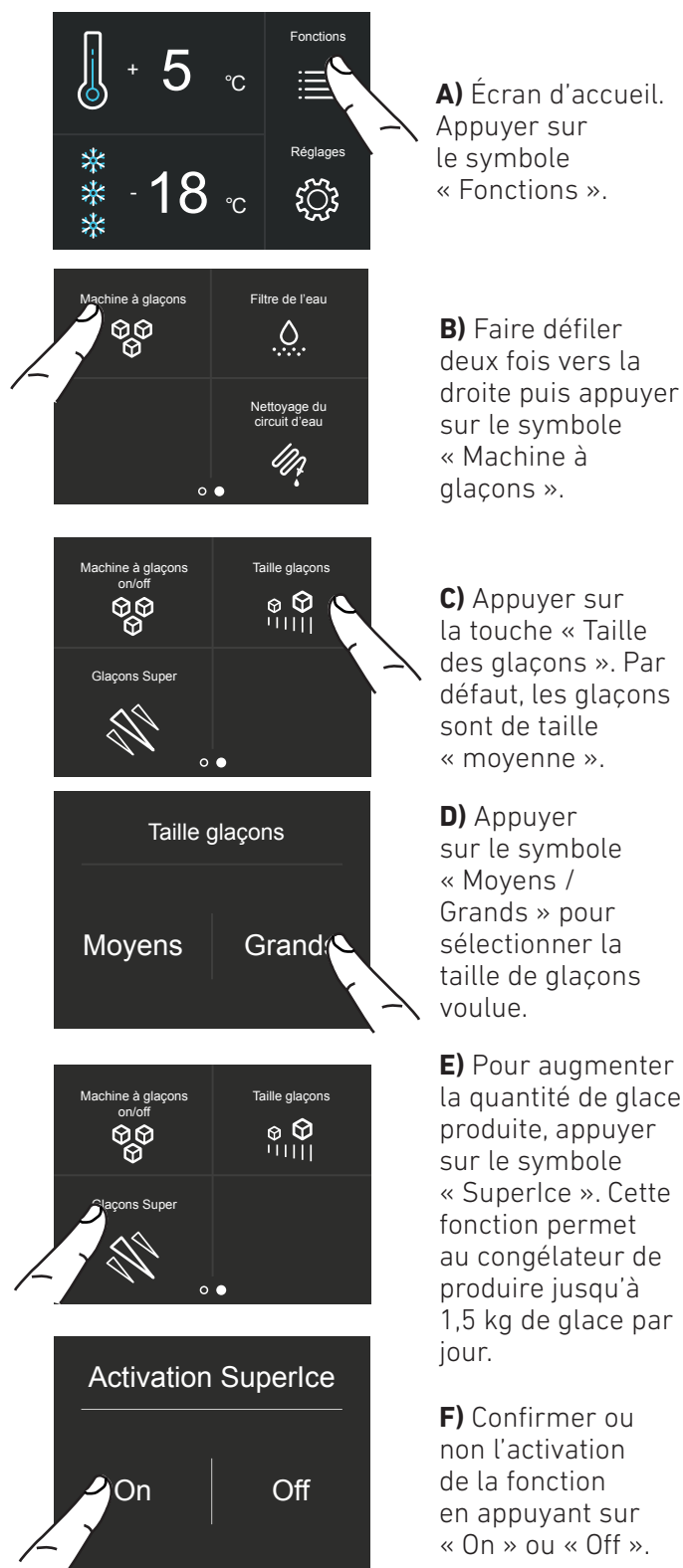

6) Activation du rappel du filtre à eau

Le filtre à eau est fondamental afin de purifier l'eau utilisée pour produire des glaçons ou nettoyer le circuit. L'écran permet d'activer un rappel indiquant le nombre de jours restants avant que le filtre n'expire et ne doive être remplacé.

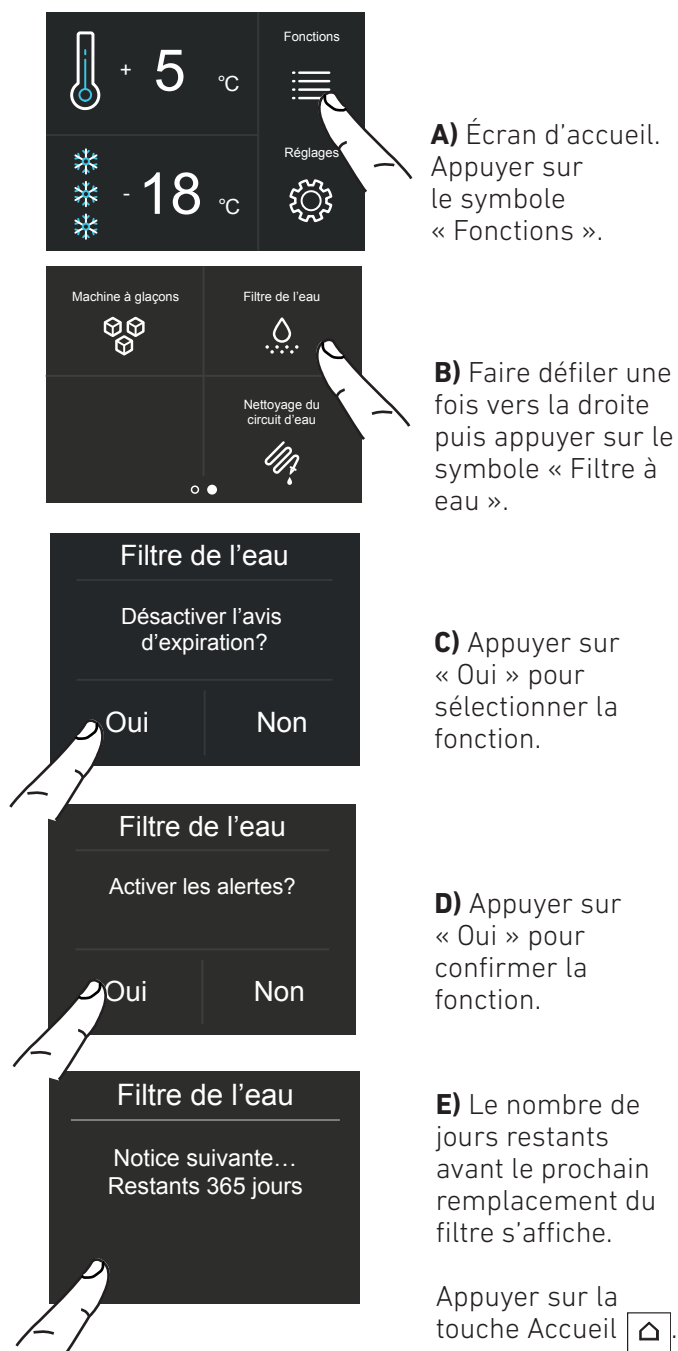

5. PERSONNALISATION DES FONCTIONS ET RÉGLAGES

6a) Désactivation du rappel du filtre à eau

Pour désactiver le rappel relatif au remplacement du filtre à eau, procéder comme suit :

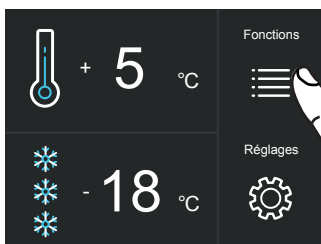

A) Écran d'accueil. Appuyer sur le symbole « Fonctions ».



B) Faire défiler une fois vers la droite puis appuyer sur le symbole « Filtre à eau ».



C) Appuyer sur « Off » pour désactiver le rappel du filtre à eau.



D) Appuyer sur « Oui » pour confirmer la fonction.

6b) Réinitialisation du filtre

La fonction « Réinitialisation du filtre » permet de remettre à zéro le temps restant avant que le filtre ne doive être remplacé. La réinitialisation doit être effectuée à chaque remplacement de la cartouche.

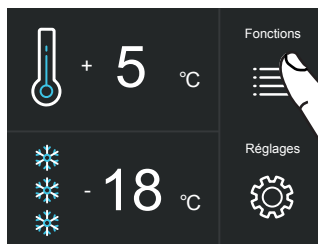

A) Écran d'accueil. Appuyer sur le symbole « Fonctions ».



B) Faire défiler une fois vers la droite puis appuyer sur le symbole « Filtre à eau ».



C) Appuyer sur la touche « Réinitialiser ».



D) Appuyer sur « Oui » pour confirmer.



E) La durée de vie de la cartouche du filtre à eau s'affiche.

Appuyer sur la touche Accueil  pour revenir à l'écran d'accueil ou appuyer sur « Oui » pour désactiver le rappel relatif au filtre.

7) Nettoyage manuel du filtre à eau

Si la production de glace a été désactivée ou bien n'a pas été utilisée depuis longtemps, il est recommandé d'activer la fonction de nettoyage manuel.

Avant d'effectuer cette opération, il est important d'éteindre la machine à glaçons.

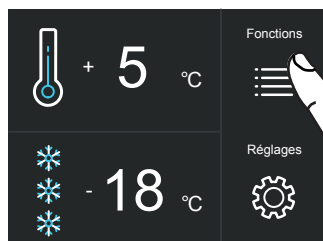

A) Écran d'accueil. Appuyer sur le symbole « Fonctions ».

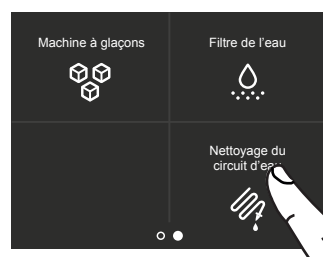

B) Appuyer sur le symbole « Nettoyage du circuit d'eau ».

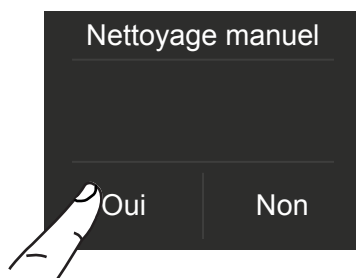

C) Appuyer sur « Oui » pour activer le nettoyage manuel.

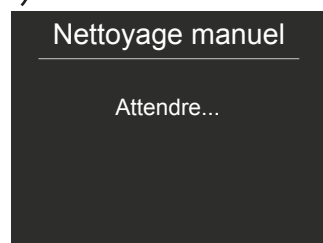

D) Veuillez patienter...



E) Appuyer sur « OK » pour lancer le nettoyage.

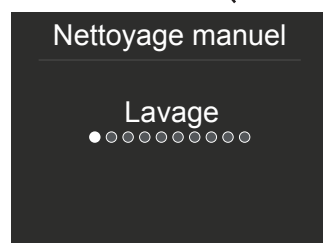

F) Nettoyage en cours...

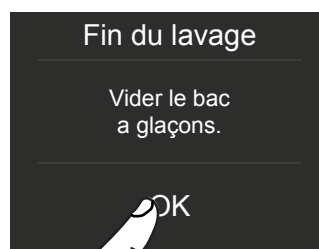

G) Une fois le nettoyage terminé, appuyer sur « OK » et vider le bac.

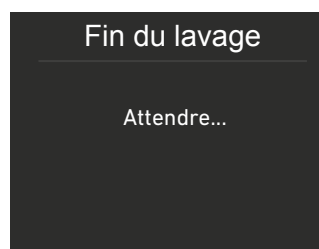

H) Après quelques secondes, l'écran du menu principal s'affiche.

Répéter le nettoyage jusqu'à ce que l'eau dans le bac à glaçons soit propre.

 Positionner correctement le bac à glaçons ou un récipient adapté à la récupération de l'eau sous la machine à glaçons puis refermer le tiroir. Une fois la procédure terminée, nettoyer le bac à glaçons.

By-pass du filtre

Le système de filtration intégré peut être by-passé lorsque l'eau provenant du système d'alimentation domestique est d'excellente qualité. Il suffit de retirer le filtre à eau de l'adaptateur et le système by-passe automatiquement la cartouche.

5. PERSONNALISATION DES FONCTIONS ET RÉGLAGES

5.2 Réglages

Il est possible de personnaliser les réglages du réfrigérateur pour l'adapter aux différentes exigences d'utilisation.

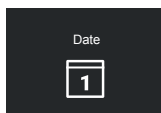

1) Date

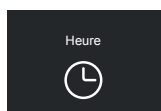

2) Heure

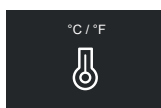

3) Degrés Celsius et Fahrenheit

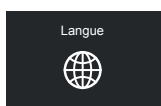

4) Langue

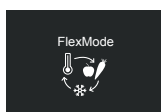

5) FlexMode

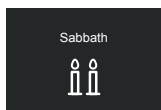

6) Shabbat

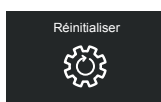

7) Réinitialisation

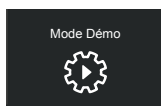

8) Mode démo

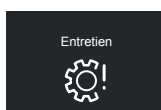

9) Entretien

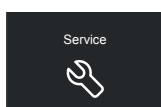

10) Service

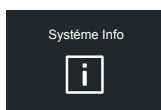

11) Informations sur le système

1) Date

La date s'affiche à l'écran dans le format « jour:mois:année ».

Il est possible de modifier les réglages en touchant l'écran.

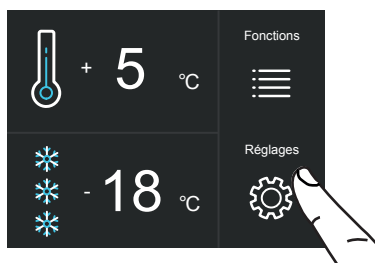

A) Écran d'accueil. Appuyer sur le symbole « Réglages ».

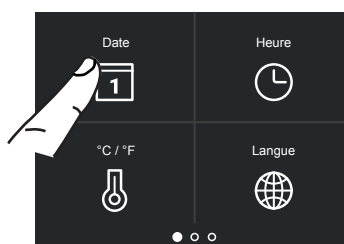

B) Appuyer sur le symbole relatif à la date.

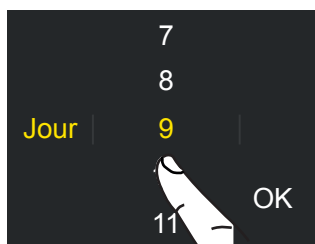

C) Faire défiler l'écran vers le haut / bas pour sélectionner le jour voulu, puis appuyer sur « OK ».

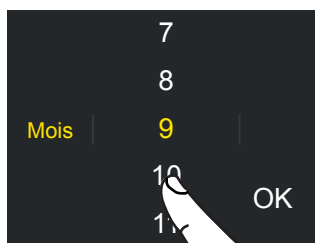

D) Faire défiler l'écran vers le haut / bas pour sélectionner le mois voulu, puis appuyer sur « OK ».

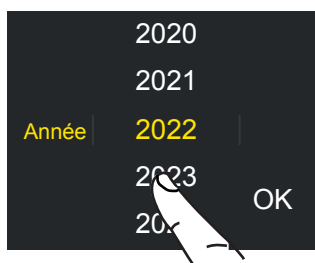

E) Faire défiler l'écran vers le haut / bas pour sélectionner l'année voulue, puis appuyer sur « OK ».

2) Heure

L'heure s'affiche dans le format « hh:mm ». L'heure peut être affichée au format 12 heures ou 24 heures.



A) Écran d'accueil. Appuyer sur le symbole « Réglages ».

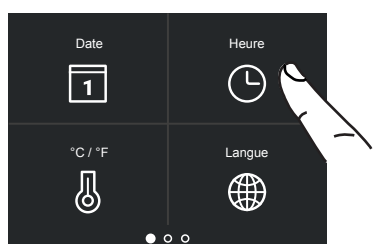

B) Appuyer sur le symbole relatif à l'heure.



C) Sélectionner le format d'affichage désiré : 12 ou 24 heures.

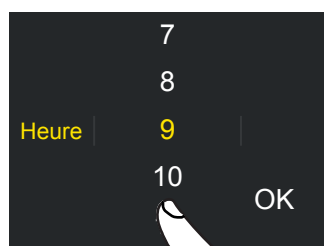

D) Faire défiler l'écran vers le haut / bas pour définir l'heure, puis appuyer sur « OK ».

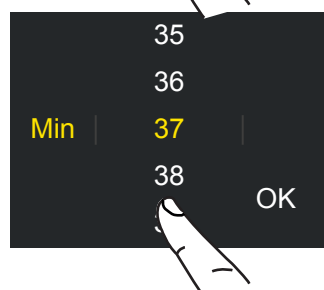

E) Faire défiler l'écran vers le haut / bas pour définir les minutes, puis appuyer sur « OK ».

3) Degrés °C / °F

Cette fonction permet d'afficher la température en degrés centigrades ou degrés Fahrenheit. Par défaut, l'appareil est réglé pour l'affichage en degrés centigrades.

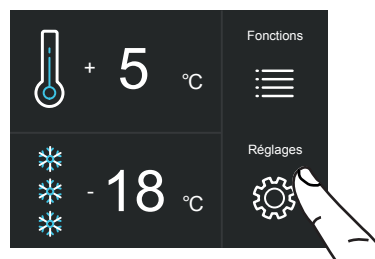

A) Écran d'accueil. Appuyer sur le symbole « Réglages ».



B) Appuyer sur le symbole « °C/°F ».

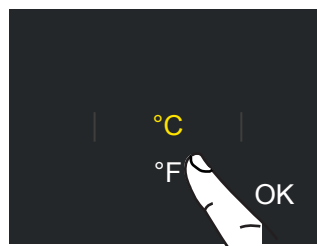

C) Faire défiler l'écran vers le haut / bas pour sélectionner les degrés centigrades ou Fahrenheit, puis appuyer sur « OK ».

5. PERSONNALISATION DES FONCTIONS ET RÉGLAGES

4) Langue

Pour définir la langue du réfrigérateur, il suffit d'appuyer sur la touche « Réglages » sur l'écran principal.

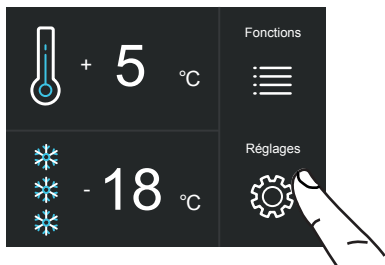

A) Écran d'accueil. Appuyer sur le symbole « Réglages ».

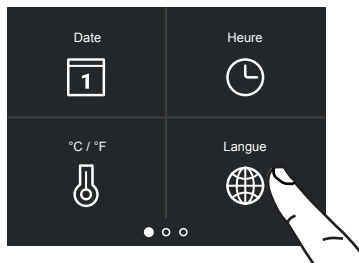

B) Appuyer sur le symbole relatif à la langue.



C) Faire défiler l'écran vers le haut / bas pour sélectionner la langue voulue, puis appuyer sur « OK ».

5) FlexMode

Le compartiment de congélation (de -15 °C à -22 °C) peut, si nécessaire, être converti en compartiment de réfrigération (de +2 °C à +8 °C) ou en compartiment « Fraîcheur » (de -2 °C à +2 °C).

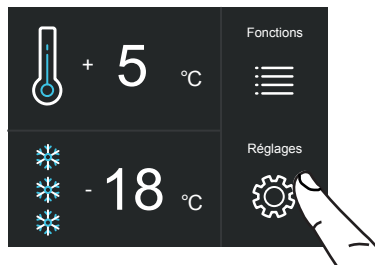

A) Écran d'accueil. Appuyer sur le symbole « Réglages ».

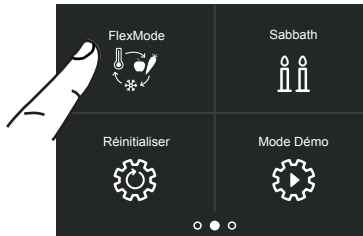

B) Faire défiler deux fois vers la droite puis appuyer sur la touche « FlexMode ».



C) Faire défiler l'écran vers le haut / bas pour sélectionner l'une des trois fonctions.

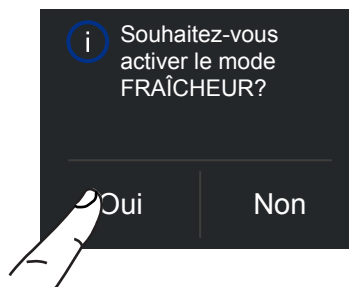

D) Appuyer sur « Oui » pour activer la fonction.

6) Mode Shabbat

Cette fonction permet de respecter certaines règles religieuses prescrivant que le fonctionnement de l'appareil ne doit pas être influencé par l'ouverture des portes (le fonctionnement thermostatique, l'éclairage interne et la production de glace sont désactivés).

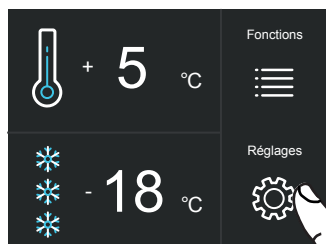

A) Écran d'accueil. Appuyer sur le symbole « Réglages ».

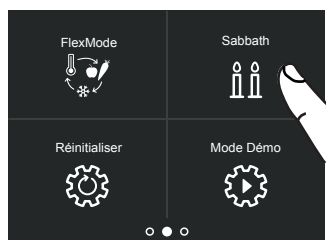

B) Faire défiler deux fois vers la droite puis appuyer sur le symbole « Sabbath ».

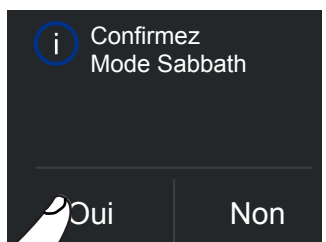

C) Appuyer sur « Oui » pour activer la fonction.

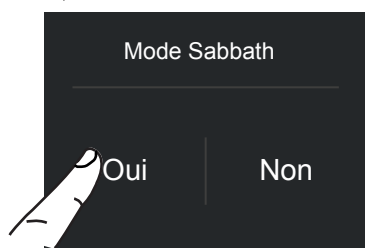

D) Appuyer sur « Oui » pour activer la fonction.

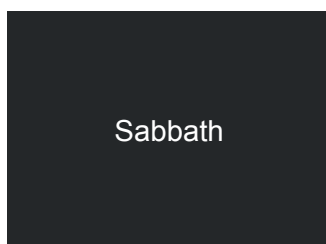

E) Le réfrigérateur fonctionne dans cette configuration.

7) Réinitialisation

Permet de rétablir les réglages par défaut, annulant ainsi toute modification précédemment effectuée.

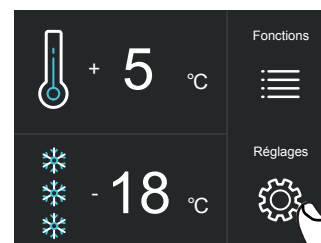

A) Écran d'accueil. Appuyer sur le symbole « Réglages ».

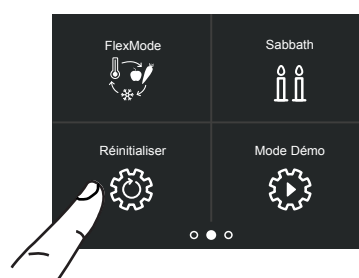

B) Faire défiler deux fois vers la droite puis appuyer sur le symbole « Réinitialiser ».

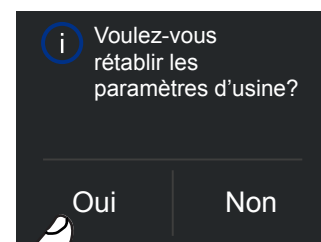

C) Appuyer sur la touche « Oui ».

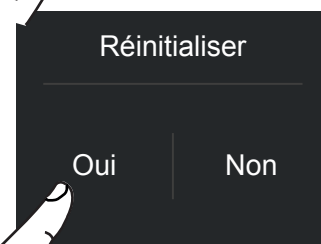

D) Appuyer sur la touche « Oui ».

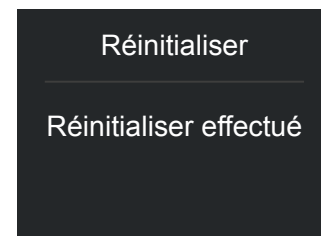

E) La réinitialisation a été effectuée. Les réglages par défaut du réfrigérateur ont été rétablis.



Important

Si les réglages par défaut sont rétablis (« Réinitialisation »), il est nécessaire de réactiver le mode de fonctionnement du compartiment FlexMode dans le cas où il aurait été précédemment réglé sur « Réfrigérateur » ou « Fraîcheur ».

5. PERSONNALISATION DES FONCTIONS ET RÉGLAGES

8) Mode démo

Il est possible de simuler le fonctionnement du réfrigérateur pour l'exposer dans un showroom ou lors de salons.

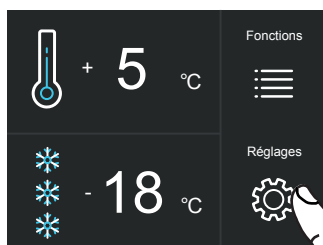

A) Écran d'accueil. Appuyer sur le symbole « Réglages ».

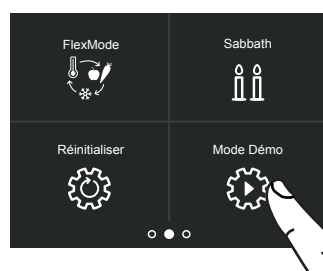

B) Faire défiler deux fois vers la droite puis appuyer sur le symbole « Mode démo ».

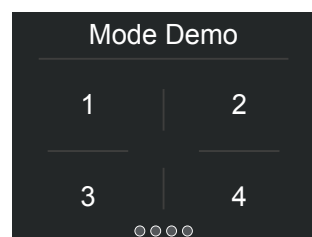

C) Saisir le mot de passe d'activation.

Mot de passe par défaut : 1-2-3-4.

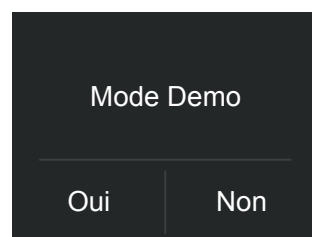

D) Appuyer sur « Oui » ou « Non ».

9) Entretien (suite à un signal d'alarme)

Pour le bon fonctionnement de l'appareil, il est important de nettoyer régulièrement la grille de ventilation, le filtre et le condensateur.

Le réglage par défaut est « Avertissement désactivé ».

Un signal sonore et une notification visuelle s'affichant à l'écran rappellent le nettoyage semestriel nécessaire. Il est possible de désactiver le signal et d'afficher le temps restant avant le nettoyage suivant.

Pour plus de détails, consulter les pages suivantes.

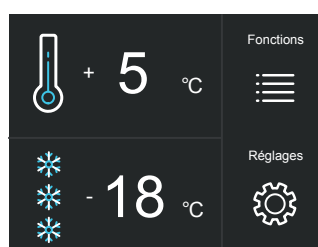

A) Écran d'accueil. Appuyer sur le symbole « Réglages ».

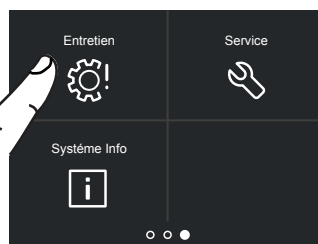

B) Faire défiler trois fois vers la droite puis appuyer sur le symbole « Entretien ».

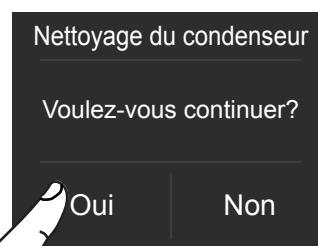

C) Pour l'activer, appuyer sur « Oui ».



D) Pour l'activer, appuyer sur « Oui ».



E) L'écran affiche le temps restant avant le nettoyage suivant.



F) Pour désactiver une alerte précédemment programmée, appuyer sur le symbole « Réinitialiser ».



G) Pour désactiver l'alerte, appuyer sur « Oui ».

10) Service

La fonction « Service »  est réservée au Service clients.

11) Informations sur le système

La fonction « Informations sur le système » permet d'afficher les données relatives au produit comme le code logiciel, le numéro de série et les codes d'usine du réfrigérateur.

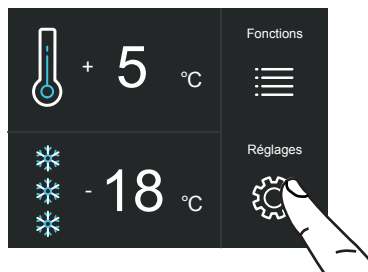

A) Écran d'accueil. Appuyer sur le symbole « Réglages ».

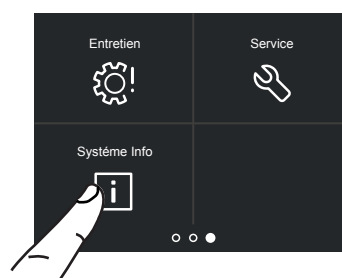

B) Appuyer sur le symbole « Informations système ».

Sk Power	HW: 0504 SW: 0518
Sk User	HW: 1002 SW: 1069 - G1011

C) Les informations concernant l'appareil s'affichent.

6. CONFIGURATION INTERNE

6.1 Configuration interne (positionnement, réglage et retrait des éléments)

Bac du réfrigérateur

Il est fixé aux guides latéraux avec deux vis à tête moletée.

> Pour retirer le bac, dévisser les vis.

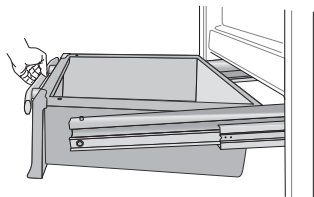

Bac FlexMode

Le bac FlexMode peut être retiré de la même manière que le bac du réfrigérateur, après avoir dévissé les vis.

Lors du repositionnement des bacs, s'assurer que l'arrière des bacs s'enclenche sous les clips des guides latéraux.

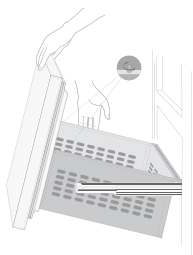

Bac à glaçons

Il se trouve dans le bac supérieur du compartiment de congélation ; sur certains modèles, il est fixé avec des vis.

> Lors de son repositionnement après son extraction, veiller à le remettre en place correctement.

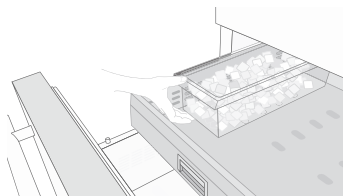

Attention

Ne pas placer les mains ni les doigts à proximité de la machine à glaçons quand elle est en marche.

Clayettes

Les clayettes sont ajustables et peuvent être repositionnées facilement par l'utilisateur, comme suit :

> Se saisir de la clayette par les côtés et la pousser vers le haut pour la décrocher des guides latéraux puis la tirer vers l'extérieur.

> Relever ou abaisser la clayette dans la position voulue.

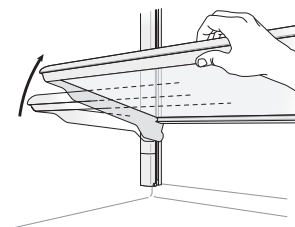

> Pour retirer une clayette, la faire coulisser vers le haut puis l'extraire.

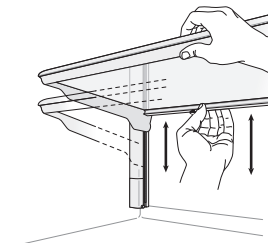

Balconnets

Les balconnets situés sur la porte peuvent être retirés facilement afin d'être nettoyés.

> Se saisir du balconnet par les côtés et le pousser vers le haut pour le libérer de son logement puis le tirer vers l'extérieur.

> Suivre la procédure inverse pour le remettre en position.

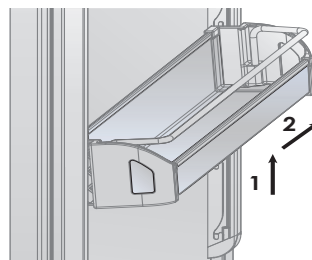

7.1 Activation et utilisation de la machine à glaçons

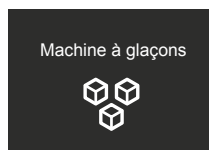



Remarque

> Si la glace n'est pas utilisée fréquemment, il est recommandé de vider le bac à glace tous les 8 à 10 jours.

Il est normal que certains glaçons restent collés. Si la glace n'est pas utilisée fréquemment, les glaçons les plus anciens peuvent devenir opaques, plus petits et avoir un goût particulier.

> La machine à glaçons se désactive automatiquement si la fonction « Vacances »  est activée.

À la première mise en marche de la machine à glaçons, il est recommandé de vider le bac rempli de la première glace produite.

> Si l'appareil est resté éteint pendant un mois ou plus, il est recommandé de procéder au nettoyage du circuit d'eau  et du filtre à eau .

> La machine à glaçons produit de la glace si le compartiment FlexMode est programmé en mode « Congélateur ».



Attention

La machine à glaçons continue à fonctionner y compris si le bac à glaçons n'est pas en place.

Pour activer la machine à glaçons après l'installation de l'appareil, appuyer sur la touche « Fonctions » puis sur le symbole « Machine à glaçons »  au sein des fonctions.

Il convient de noter que 12 à 24 heures sont nécessaires avant que de la glace ne puisse être produite.

La production est de 10 glaçons par cycle pour environ 10 cycles toutes les 24 heures.

Le rendement de la machine à glaçons dépend de la température réglée sur le congélateur, de la température ambiante et de la fréquence d'ouverture des portes.

Si le réfrigérateur est utilisé sans être raccordé à l'alimentation d'eau, s'assurer que la machine à glaçons est désactivée au moyen de la touche .

La machine à glaçons produit de la glace jusqu'à ce que le bac soit rempli; elle s'arrête automatiquement quand le niveau maximum est atteint.

La fonction « SuperIce »  permet d'augmenter la quantité de glace produite en 24 heures, tandis que la fonction « Taille des glaçons »  permet de choisir la taille des glaçons produits.

La glace a une odeur particulière ?

La glace est poreuse, elle peut donc absorber les odeurs de l'environnement dans lequel elle se trouve. Les glaçons restés longtemps dans le bac peuvent absorber les odeurs, rester collés les uns aux autres et rapetisser progressivement.

Il est recommandé de ne pas utiliser ces glaçons.

Autres méthodes pour éviter les odeurs :

> Nettoyer de temps à autre le bac à glaçons à l'aide d'eau chaude. Veiller à arrêter la machine à glaçons avant de nettoyer le bac. Bien rincer et essuyer le bac avec un chiffon sec.

> S'assurer que le congélateur ne contient pas d'aliments avariés ou dont la date de conservation serait dépassée. Pour éviter l'apparition d'odeurs, les aliments qui, de par leur nature, dégagent des odeurs, doivent être conservés dans des récipients hermétiques.

> Sur certains modèles, le filtre à eau doit être remplacé.

> Dans certains cas, la qualité du raccordement au réseau d'alimentation en eau de l'habitation doit être contrôlée.

Bruits de fonctionnement

Bruits normaux

> Bourdonnement : le réfrigérateur est en cours de fonctionnement. Le ventilateur du système de recyclage de l'air fonctionne.

> Gargouillement, bruit d'écoulement et bourdonnement : ces bruits sont dus au réfrigérant qui circule dans les tuyaux.

> Déclat : le moteur se met en marche ou s'arrête. La vanne de raccordement d'eau s'ouvre ou se ferme.

> Grondement : les glaçons tombent dans le bac.



L'appareil est alimenté par deux compresseurs indépendants. Il est par conséquent normal qu'un des deux compresseurs soit toujours en marche.



Attention

Ne jamais placer de bouteilles ni d'aliments dans le bac à glaçons afin de les refroidir rapidement. La machine à glaçons pourrait se bloquer et subir des dommages.

7. ACTIVATION ET UTILISATION DE LA MACHINE À GLAÇONS

7.2 Filtre à eau

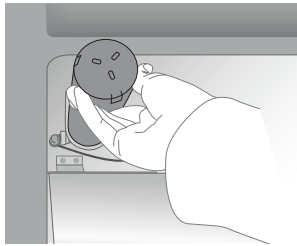



Le filtre à eau garantit une qualité optimale de l'eau pour la production de glaçons. Il peut filtrer jusqu'à 3 000 litres au cours d'une période maximale de 12 mois.

Remplacement du filtre

Le filtre (réf. Z330001) se trouve dans le compartiment de réfrigération, au-dessus du panneau supérieur en verre. Avant de changer le filtre, désactiver la machine à glaçons en appuyant sur la touche  correspondante.

Ouvrir le panneau supérieur en verre et tourner délicatement la cartouche filtrante d'un quart de tour dans le sens inverse des aiguilles d'une montre pour la libérer de son logement. Il est normal qu'une petite quantité d'eau s'écoule. Retirer le bouchon de la cartouche neuve et introduire celle-ci dans son logement en la faisant pivoter d'un quart de tour dans le sens des aiguilles d'une montre jusqu'à son blocage, sans forcer.

Ensuite, accéder au menu et appuyer sur le symbole  pour sélectionner la fonction « Nettoyage manuel ». Au terme du cycle de nettoyage, éliminer l'eau présente dans le bac à glaçons et essuyer celui-ci.

Si l'utilisateur décide de ne pas utiliser le filtre à eau (par exemple si l'appareil est déjà relié à une alimentation d'eau déjà filtrée), il est recommandé de régler la fonction Filtre à eau à l'aide de la touche . Appuyer sur le symbole « Réinitialiser » et désactiver l'alarme afin de ne pas recevoir de rappel concernant le remplacement du filtre (que l'on n'utilise pas).

Pour plus de détails et pour savoir comment régler cette fonction, suivre les indications figurant dans la section « Fonctions » du présent manuel.

8.1 Éclairage

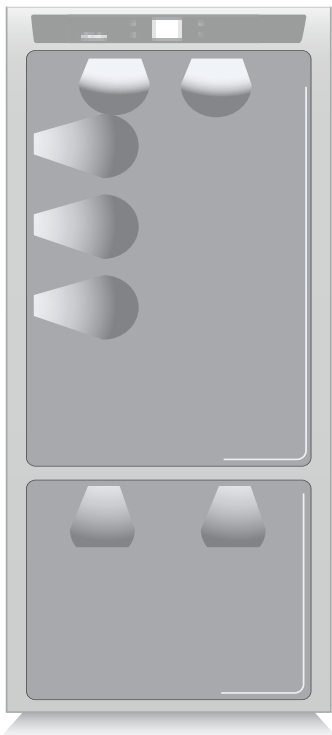

Pour garantir une vision interne optimale, des bandes LED éclairent le compartiment de réfrigération depuis la partie supérieure, tandis que des ampoules LED éclairent différentes zones du compartiment de réfrigération, des bacs de réfrigération et du compartiment de congélation.

En cas d'anomalies ou de pannes du système d'éclairage, les réparations doivent être réalisées uniquement par un technicien de maintenance qualifié.

9.1 Consignes générales

Votre réfrigérateur est conçu pour garantir des températures constantes et des degrés d'humidité adaptés dans tous les compartiments.

De plus, le double système de réfrigération permet aux aliments surgelés et à la glace de ne pas s'imprégner de l'odeur des aliments frais et permet d'éviter que l'humidité présente dans le réfrigérateur ne gèle et forme du givre.

Toutefois, pour garantir la bonne conservation de tous les aliments, un excellent réfrigérateur ne suffit pas. Il est également nécessaire de connaître les règles de bonne conservation des aliments.

Il convient de noter qu'au fur et à mesure que le temps passe, les caractéristiques de tous les aliments se modifient inévitablement. Cette modification débute bien avant que les aliments ne soient consommés dans la mesure où ils contiennent des microorganismes qui, en se développant, entraînent le déperissement. Ce déperissement est plus rapide quand les aliments sont manipulés de manière inappropriée ou conservés à des températures ou à une humidité inappropriées.

Il est donc recommandé de respecter les indications fournies plus bas qui permettent d'utiliser de la manière la plus efficace et sûre le réfrigérateur / congélateur et de conserver durablement et de la meilleure manière qui soit tous les aliments.

Il convient de noter que le compartiment « Fraîcheur » est la zone qui permet la meilleure conservation des aliments frais les plus périssables, dans la mesure où il assure le maintien d'une température constante proche de la congélation.

S'assurer régulièrement que tous les aliments sont en parfait état de conservation. Le déperissement d'un aliment est souvent parfaitement visible (présence de moisissures, odeur désagréable et aspect détérioré). Toutefois, dans certains cas, le déperissement n'est pas clairement visible. Dans le cas où il serait estimé qu'un aliment a été conservé trop longtemps et qu'il pourrait être avarié, ne pas le consommer ni même le goûter pour s'en assurer, même s'il semble encore bon, dans la mesure où les bactéries qui causent le déperissement des aliments peuvent être à l'origine d'intoxications et de malaises.

En cas de doute, jeter l'aliment.

9. CONSERVATION DES ALIMENTS

9.2 Comment préserver au mieux la qualité des aliments

En faisant ses courses

Veiller à toujours respecter les précautions suivantes :

- > Placer les emballages contenant de la viande (volaille comprise) ou du poisson cru(e) dans des sachets plastique afin qu'ils ne se déversent par sur d'autres aliments.
- > Acheter la viande, la volaille et le poisson en dernier. Ne pas laisser ses courses dans l'habitacle chaud d'une voiture. Conserver dans sa voiture un sac isotherme et l'utiliser en cas de température extérieure élevée ou pour de longs trajets.
- > Contrôler les dates de production et de péremption indiquées sur les aliments pour être sûr qu'ils sont frais.
- > Lors de l'achat d'aliments frais, veiller à ne pas en acheter plus que la quantité pouvant être consommée au cours de la période de conservation prévue.
- > Lorsque cela est possible, laisser les aliments chauds à température ambiante pendant au moins 2 heures avant de les mettre au réfrigérateur, sauf si la fonction « Shopping » a été préalablement activée.

En mettant les aliments au réfrigérateur

Contrôler les températures de réfrigération des compartiments sur le panneau de commande :

- > La température du réfrigérateur doit être de 8 °C (45°F) ou moins ; la température du congélateur doit être de -18 °C (0°F).
- > Suivre les recommandations concernant les durées et les températures de conservation indiquées dans les tableaux (voir plus bas).
- > Séparer la viande, la volaille et le poisson crus des autres aliments et éviter qu'ils ne se déversent dessus.

En mettant les aliments au congélateur

- > Au réfrigérateur, la viande, la volaille et le poisson doivent être laissés dans leurs emballages d'origine à moins qu'ils ne soient déchirés ou troués. Des manipulations répétées peuvent introduire des bactéries dans ces aliments.
- > Pour la conservation au congélateur, il est recommandé d'utiliser des récipients spécialement prévus à cet effet.
- > Dater et étiqueter les récipients.

> Veiller à disposer correctement les aliments sur les clayettes de façon à ne pas obstruer les orifices de circulation de l'air à l'intérieur du compartiment.



Remarques

Lorsqu'un taux d'humidité élevé est présent dans le lieu où l'appareil est installé ou dans les aliments placés à l'intérieur du compartiment « Fraîcheur », le fond de ce compartiment pourrait se couvrir d'eau ou de glace (si la température est réglée entre 0 °C et -2 °C).

Ce phénomène est tout à fait normal et s'explique par le taux d'humidité élevé que le compartiment « Fraîcheur » doit toujours maintenir, ainsi qu'une faible température, pour garantir une longue conservation des aliments.

L'eau ou la glace peuvent disparaître d'elles-mêmes en cas de diminution du taux d'humidité dans l'air ; il est également possible d'éponger l'eau à l'aide d'un chiffon. En présence d'une fine couche de glace, augmenter la température du compartiment « Fraîcheur » jusqu'à +2 °C et éponger l'eau au bout d'une journée.

Si la couche de glace est plus épaisse, éteindre le compartiment « Fraîcheur » pendant 1 journée pour faire fondre la glace.



Attention

Après une coupure de courant prolongée, une fois l'alimentation électrique rétablie, un signal sonore indique si la température a dépassé un niveau normal. De plus, l'écran affiche pendant 1 minute les températures les plus élevées mesurées à l'intérieur des compartiments, pour permettre à l'utilisateur de décider de la façon d'utiliser au mieux les aliments conservés.

Au bout d'une minute, l'écran retrouve son fonctionnement normal bien que la touche d'alarme  continue à clignoter.

Appuyer sur la touche d'alarme  pour afficher les températures les plus élevées mesurées.

9.3 Conseils de conservation

Températures

Les températures de fonctionnement de l'appareil sont configurées sur les valeurs recommandées, à savoir +5 °C pour le réfrigérateur, 0 °C pour le compartiment « Fraîcheur » et -18 °C pour le congélateur.

RANGEMENT DES ALIMENTS

Porte du réfrigérateur

Porte du compartiment de réfrigération

- > Conserver les œufs, le beurre, le fromage etc. dans les parties supérieure et centrale.
- > Conserver les boissons, les bouteilles, les canettes, etc. dans la partie inférieure.

Compartiment de réfrigération

- > Conserver les boîtes de conserve, le vin, les biscuits, etc. dans la partie supérieure.
- > Conserver les produits laitiers, les plats préparés, la pâtisserie, les jus de fruits, la bière, etc. dans la partie centrale.
- > Conserver la viande, la charcuterie, etc. dans la partie inférieure.
- > Conserver les fruits et légumes frais, les fruits tropicaux, les carottes, pommes de terre, oignons, etc. dans le bac à fruits et légumes.

Compartiment de congélation

- > Le type, la quantité et la date de congélation des aliments doivent être inscrits sur l'emballage / le récipient.
- > Utiliser des récipients de petites dimensions, si possible déjà froids.
- > La quantité d'aliments frais pouvant être congelés simultanément est indiquée sur la plaque à l'intérieur du compartiment de réfrigération.
- > Utiliser des sachets de congélation, du papier aluminium, du film alimentaire et des récipients adaptés au contact alimentaire et à la congélation.
- > Ne pas utiliser de sachets en papier, de cellophane non alimentaire, de sacs de courses ou de sachets de congélation déjà utilisés.
- > Éviter que des aliments congelés n'entrent en contact avec des aliments frais à congeler.
- > Conserver les légumes congelés, la glace, etc. dans des sachets adaptés.

9. CONSERVATION DES ALIMENTS

ALIMENTS FRAIS	ZONE DE CONSERVATION	DURÉE
Viandes crues		
Grosses pièces	Réfrigérateur - Compartiment « Fraîcheur »	4 jours
Steaks, volaille et gibier	Réfrigérateur - Compartiment « Fraîcheur »	3 jours
Viande hachée	Réfrigérateur - Compartiment « Fraîcheur »	1-2 jours
Carpaccio	Réfrigérateur - Compartiment « Fraîcheur »	Immédiatement
Viandes cuites		
Viandes bouillies et rôties	Compartiment de réfrigération	2 jours
Ragoûts	Compartiment de réfrigération	6 jours
Poisson		
Poisson cru et cuit	Réfrigérateur - Compartiment « Fraîcheur »	2 jours
Autres		
Soupes et bouillons	Compartiment de réfrigération	2 jours
Pâtes	Compartiment de réfrigération	2 jours
Charcuterie ouverte	Réfrigérateur - Compartiment « Fraîcheur »	3 jours
Fromages frais	Réfrigérateur - Compartiment « Fraîcheur »	2-3 jours
Fromages affinés bien protégés	Compartiment de réfrigération	Plusieurs mois
Œufs (frais et non lavés)	Compartiment de réfrigération	2 semaines
Boîtes de conserve ouvertes	Compartiment de réfrigération	2-3 jours
Légumes crus (dans des sachets perforés)	Réfrigérateur - Compartiment « Fraîcheur »	1 semaine

ALIMENTS CONGELÉS	ZONE DE CONSERVATION	DURÉE
Viandes de bœuf, veau, agneau et chèvre	Compartiment de congélation (steaks)	6-12 mois
Viandes de bœuf, veau, agneau et chèvre	Compartiment de congélation (non désossées)	4-6 mois
Viande de bœuf hachée	Compartiment de congélation	1-2 mois
Porc	Compartiment de congélation (désossé)	4-6 mois
Porc	Compartiment de congélation (non désossé)	2-3 mois
Viande de porc hachée	Compartiment de congélation	1-2 mois
Restes de viande	Compartiment de congélation	2-3 mois

ALIMENTS CONGELÉS	ZONE DE CONSERVATION	DURÉE
Poulet et dinde entiers	Compartiment de congélation	8-12 mois
Oie, canard et faisant	Compartiment de congélation	4-8 mois
Poisson	Compartiment de congélation	1-2 mois
Crustacés	Compartiment de congélation	2-3 mois
Aliments cuits	Compartiment de congélation	1-2 mois
Légumes	Compartiment de congélation	8-12 mois
Fruits	Compartiment de congélation	6-12 mois
Desserts et gâteaux	Compartiment de congélation	2-3 mois

10. ENTRETIEN ET NETTOYAGE

10.1 Entretien et nettoyage

Pour le nettoyage des parties et des surfaces en acier, utiliser un chiffon en microfibre et l'éponge fournie avec l'appareil. Le chiffon et l'éponge doivent toujours être passés dans le sens de la finition satinée de l'acier.

De temps à autre, pour rétablir le brillant de l'acier, passer un chiffon en microfibre légèrement humidifié.

Ne pas utiliser l'éponge sur les parties en aluminium, par exemple les poignées et les profils des clayettes en verre.

Veiller tout particulièrement à ce que les orifices de ventilation de l'appareil, internes et externes, ne soient pas obstrués.



Veiller à respecter scrupuleusement les instructions fournies avec le kit et en aucun cas n'utiliser de produits abrasifs ou métalliques afin de ne pas rayer ou endommager de manière permanente la finition satinée de l'appareil.

Avant d'effectuer toute opération de nettoyage, débrancher l'appareil de l'alimentation électrique.

Veiller à ne causer aucun dommage, de quelque nature que ce soit, au circuit réfrigérant.



Attention

Éviter d'utiliser des détergents à base de chlore ou d'autres détergents similaires qui en contiendraient (eau de Javel, hypochlorite, etc.).

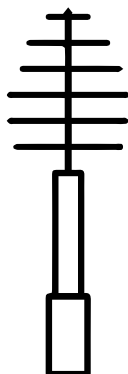

10.2 Nettoyage interne

Nettoyer les parties internes et les parties amovibles en les lavant à l'aide d'une solution d'eau tiède et de quelques gouttes de produit vaisselle.

Rincer et essuyer immédiatement.

Ne pas utiliser de dispositifs mécaniques ni d'autres moyens pour accélérer le dégivrage.



Attention

Ne pas utiliser d'eau sur les composants électriques, sur les lumières ni sur le panneau de commande.



Attention

Éviter d'utiliser des détergents à base de chlore ou d'autres détergents similaires qui en contiendraient (eau de Javel, hypochlorite, etc.).



Éviter tout contact entre les parties froides en verre et de l'eau chaude.

Ne laver aucune partie du réfrigérateur au lave-vaisselle pour ne pas risquer de l'endommager ou de la déformer de manière irréversible.

10.3 Nettoyage de la grille de ventilation, du filtre et du condensateur

Pour que l'appareil fonctionne correctement, la grille de ventilation, le filtre et le condensateur doivent être nettoyés régulièrement.

Un signal sonore et une notification visuelle s'affichant à l'écran rappellent le nettoyage périodique nécessaire, à réaliser tous les 6 mois. Il est possible de désactiver le signal et d'afficher le temps restant avant le prochain nettoyage.

Le condensateur se trouve derrière la grille de ventilation avant (située sur la partie basse).

Pour le nettoyage, utiliser un aspirateur avec une brosse souple à la puissance d'aspiration maximale, en passant l'aspirateur sur les fentes de la grille. En cas d'accumulation importante de poussière, la grille de ventilation peut être retirée afin de nettoyer à fond le condensateur.

Après l'installation et la mise en marche de l'appareil, il est possible de programmer l'alerte relative au nettoyage du condensateur depuis les paramètres d'entretien



Si l'alerte est activée, un signal sonore est émis tous les 6 mois afin de rappeler à l'utilisateur qu'il est temps de nettoyer le condensateur.

Au terme du nettoyage, appuyer sur le symbole « Réinitialiser » pour réactiver l'alerte dans 6 mois.

Si l'on ne souhaite pas que le signal sonore, rappelant de nettoyer le condensateur, sonne à nouveau, appuyer sur « Off ».

Pour savoir comment utiliser l'écran concernant l'entretien, se référer à la fonction 9, section 5.2.

Voir les instructions figurant dans la section 11.2.

Condensateur inférieur

Pour nettoyer le condensateur, respecter les instructions suivantes :

- > Éteindre l'appareil en appuyant sur la touche  du panneau de commande principal pendant 3 secondes environ.
- > Attendre 30 minutes environ, le temps que le condensateur atteigne la température ambiante.
- > Retirer la grille amovible située sous la porte.

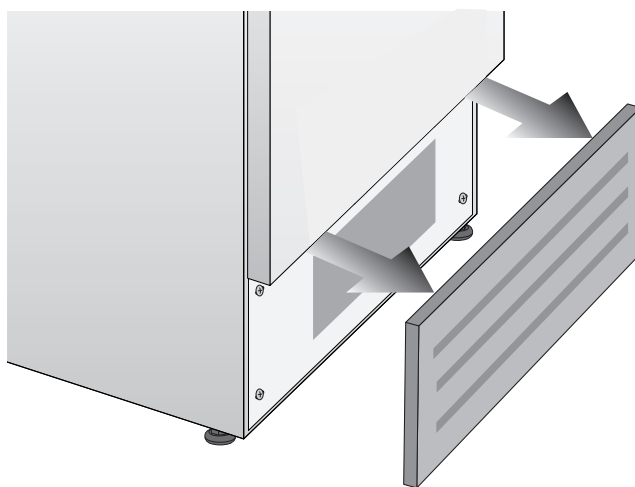

- > Nettoyer à fond le condensateur pour le débarrasser de tout dépôt de poussière, comme indiqué sur l'image, en veillant à ne pas l'endommager.

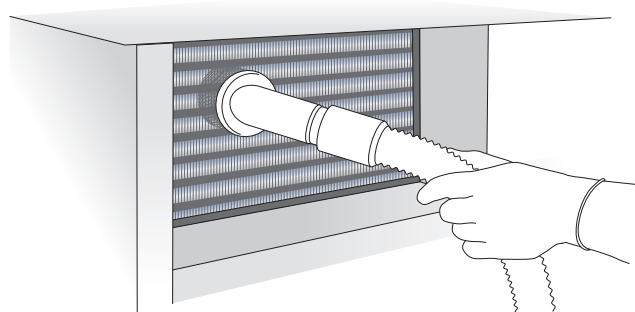

- > Remettre en marche l'appareil en appuyant à nouveau pendant 3 secondes environ sur la touche .



Attention

Les ailettes du condensateur sont coupantes : utiliser des protections appropriées pour les mains et les bras lors du nettoyage du condensateur.

11. GUIDE DE RÉOLUTION DES PROBLÈMES

11.1 Guide de résolution des problèmes

En cas de dysfonctionnement de l'appareil, utiliser le guide qui suit avant d'appeler le service d'assistance : il peut aider à résoudre certaines anomalies par soi-même et fournit d'importantes informations à communiquer au technicien de maintenance pour garantir une réparation rapide et efficace.

Messages affichés à l'écran et signaux sonores

Un problème de fonctionnement est généralement indiqué sur l'écran.

Les problèmes qui ne peuvent pas être résolus par l'utilisateur sont signalés par un code d'erreur. Toutefois, il convient de noter que les messages ou les alarmes peuvent s'afficher en raison de conditions d'utilisation particulières ou pendant la mise en marche. Dans ce cas, désactiver le signal sonore en appuyant sur la touche d'alarme , laisser l'appareil en marche et limiter au maximum l'ouverture des portes pendant 10-12 heures environ.

Le réfrigérateur ou le congélateur ne fonctionne pas

L'appareil est-il branché à l'alimentation électrique ?
La prise d'alimentation est-elle alimentée ?
La touche  est-elle activée ?
L'appareil est-il en mode « démo » ?

Le réfrigérateur ou le congélateur est plus chaud que la normale

L'écran affiche-t-il un code d'erreur ?
La température est-elle bien réglée ?
Les portes ou les bacs sont-ils restés longtemps ouverts ?
De grandes quantités d'aliments ont-elles été récemment introduites ?
L'appareil est-il en mode « démo » ?

L'appareil reste en marche pendant un long moment

Pendant les journées chaudes et quand la température ambiante de la pièce est élevée, il est normal que le compresseur reste en marche pendant un long moment.
Les portes ou les bacs sont-ils restés longtemps ouverts ?
De grandes quantités d'aliments ont-elles été récemment introduites ?
S'assurer que les portes sont bien fermées et que les aliments ou les récipients n'en empêchent pas la bonne fermeture.
Un ou plusieurs compartiments sont-ils en mode « Shopping » ?

Des bruits inhabituels se font entendre

Pendant le fonctionnement ou la phase de dégivrage, les bruits produits par les ventilateurs ou les compresseurs sont normaux.

Les bruits peuvent être plus intenses en raison du positionnement de l'appareil et de l'environnement.

Formation de condensation à l'intérieur et à l'extérieur du réfrigérateur

Si le climat est très humide, la formation de condensation est normale. L'ouverture prolongée de la porte ou des bacs peut contribuer à la formation de condensation. Toujours s'assurer que les portes sont parfaitement fermées.

Du givre ou de la glace s'est formé(e) dans le réfrigérateur ou le congélateur

Les portes sont-elles restées longtemps ouvertes ?
Les portes se referment-elles complètement ?
Si les portes ne se ferment pas parfaitement, contacter l'installateur.
En cas de formation de givre ou de glace dans le compartiment « Fraîcheur », due à des ouvertures fréquentes et prolongées des portes, désactiver pendant un certain temps la fonction « Fraîcheur » en appuyant sur le bouton correspondant du panneau de commande. Attendre que le givre et la glace fondent puis extraire le bac et essuyer les parois et le fond du compartiment.

L'intérieur du réfrigérateur dégage de mauvaises odeurs

Nettoyer complètement l'appareil en suivant les instructions correspondantes.
Couvrir hermétiquement tous les aliments. Ne pas conserver d'aliments pendant de longues périodes.

Les portes sont difficiles à ouvrir

L'appareil a été conçu pour en permettre la fermeture hermétique. La fermeture de la porte peut créer un effet de vide : il est dans ce cas nécessaire d'attendre quelques secondes, le temps que la pression se rééquilibre, avant d'ouvrir la porte.

L'appareil refroidit mais l'éclairage et l'écran ne fonctionnent pas

S'assurer que l'appareil n'a pas été mis involontairement en mode « Shabbat ».

La machine à glaçons ne fonctionne pas

S'assurer que la machine à glaçons est allumée (symbole ).

Pour allumer la machine à glaçons, appuyer sur la

touche correspondante.

S'assurer que l'appareil est raccordé à l'alimentation d'eau.

La machine à glaçons ne produit pas suffisamment de glace

En moyenne, la production de glace est d'environ 10 glaçons toutes les 2 heures et demie.

Les glaçons forment un bloc

Si la glace n'est pas utilisée fréquemment, il est possible que les glaçons forment un bloc. Il est recommandé de retirer le bloc de glaçons et de laisser le bac se remplir à nouveau.

La glace a une odeur ou une couleur particulière

À la première mise en marche de la machine à glaçons, il est recommandé de vider le bac rempli des premiers glaçons produits.

Si le réfrigérateur est resté éteint plus d'un mois ou si la cartouche filtrante n'a pas été changée depuis plus de six mois, il pourrait s'avérer nécessaire de remplacer la cartouche.

Contactez un plombier ou un technicien spécialisé dans les systèmes de traitement des eaux pour s'assurer que le problème n'est pas lié à l'alimentation d'eau.



Si l'appareil acheté a été utilisé comme modèle d'exposition, il pourrait se trouver en mode économie d'énergie (mode « démo »), dans lequel l'appareil semble fonctionner (l'éclairage fonctionne et des températures fictives sont affichées) sans qu'aucun refroidissement ne soit pour autant réellement présent. Si l'on suppose que l'appareil est en mode « démo », contactez le revendeur afin d'obtenir de l'aide concernant la désactivation de cette fonction.

11. GUIDE DE RÉOLUTION DES PROBLÈMES

11.2 Messages d'erreur s'affichant à l'écran

Message affiché	Description du problème
Panne de courant	Coupure prolongée de l'alimentation électrique L'appareil se rallume automatiquement et l'écran affiche les températures enregistrées les plus élevées
Unité supérieure ouverte	Porte du réfrigérateur ouverte Ce message s'affiche lorsque la porte est ouverte depuis quelques minutes
Unité inférieure ouverte	Porte du congélateur ouverte Ce message s'affiche lorsque la porte est ouverte depuis quelques minutes
Remplacer filtre	Remplacer le filtre à eau Ce message s'affiche quand l'autonomie restante du filtre est de 30 %
« Fraîcheur » trop chaud	Compartiment « Fraîcheur » trop chaud Se référer au guide de résolution des problèmes
« Fraîcheur » trop froid	Compartiment « Fraîcheur » trop froid Attendre 12 heures : si le problème persiste, s'adresser au Service clients
Réfrigérateur trop chaud	Compartiment de réfrigération trop chaud Se référer au guide de résolution des problèmes
Réfrigérateur trop froid	Compartiment de réfrigération trop froid Attendre 12 heures : si le problème persiste, s'adresser au Service clients
Unité inférieure trop chaude	Congélateur trop chaud Se référer au guide de résolution des problèmes
Unité inférieure trop froide	Congélateur trop froid Attendre 12 heures : si le problème persiste, s'adresser au Service clients
Code d'erreur...	Problèmes de fonctionnement Contacter le Service clients qui peut vous aider à résoudre le problème ou vous mettre en relation avec son prestataire de services le plus proche
Contrôler condensateur	Contrôler le condensateur Tous les 6 mois, l'écran affiche le message « Contr. Cond. » : nettoyer le condensateur et appuyer pendant 5 secondes la touche Entrer () pour effectuer la remise à zéro.

> En cas de dysfonctionnement, appuyer sur la touche d'alarme  pour afficher le message d'erreur et le code d'erreur correspondant.

> Le message s'affiche pendant 3 secondes, puis l'écran d'accueil réapparaît.

> Pour que le message reste affiché, appuyer sur la touche d'information () à l'écran. Le message s'affiche pendant 30 secondes, puis l'écran d'accueil réapparaît.

> Si plusieurs messages d'erreur sont présents, ils s'affichent dans l'ordre chronologique.

1 INFORMACIÓN IMPORTANTE SOBRE SEGURIDAD Y MEDIO AMBIENTE	124
1.1 Para su seguridad	124
1.2 Información importante al usar el aparato	125
1.3 Protección del medio ambiente	126
1.4 Limpieza, desinfección y mantenimiento del hielo	126
1.5 Información para las autoridades reguladoras	127
1.6 Para ahorrar energía	127
2 INSTALACIÓN	128
2.1 Instalación	128
2.2 Conexión a la red de agua	128
2.3 Conexión a la red eléctrica	129
2.4 Refrigerante	129
3 ANTES DE PONER EN SERVICIO EL APARATO	130
3.1 Conozca su refrigerador	130
3.2 Responsabilidad del fabricante	130
3.3 Asistencia técnica	130
3.4 Datos técnicos	130
3.5 Placa del producto	131
3.6 Vista general de los componentes principales	132
3.7 Control electrónico	133
3.8 Panel de control principal	133
4 ENCENDER Y APAGAR EL APARATO	134
4.1 Encender y apagar el aparato	134
4.2 Cómo ajustar la temperatura para adaptarla a diferentes exigencias	136
4.3 Notificaciones de advertencia en la pantalla	137
5 PERSONALIZACIÓN DE FUNCIONES Y AJUSTES	138
5.1 Funciones	138
5.2 Ajustes	144
6 EQUIPAMIENTO INTERNO	150
6.1 Equipamiento interno (posicionamiento, ajuste y retirada de componentes)	150
7 ACTIVACIÓN Y USO DE LA MÁQUINA DE HIELO	151
7.1 Activación y uso de la máquina de hielo	151
7.2 Filtro de agua	152
8 ILUMINACIÓN	153
8.1 Iluminación	153
9 CONSERVACIÓN DE LOS ALIMENTOS	153
9.1 Instrucciones generales	153
9.2 Cómo conservar los alimentos en buen estado	154
9.3 Consejos para el almacenamiento y la conservación de los alimentos	155
10 MANTENIMIENTO Y LIMPIEZA	158
10.1 Mantenimiento y limpieza	158
10.2 Limpieza del interior	158
10.3 Limpieza de la rejilla de ventilación, el filtro y el condensador	159
11 GUÍA DE RESOLUCIÓN DE PROBLEMAS	160
11.1 Guía de resolución de problemas	160
11.2 Mensajes de error mostrados en la pantalla	162

1.1 Para su seguridad

> Si este aparato sustituye a un aparato existente que deba retirarse o eliminarse, corte el cable de alimentación del aparato obsoleto. Esta acción impedirá que se cierre la puerta y nos aseguraremos de que el aparato no se convierta en una trampa peligrosa para los niños. Tenga la misma precaución al agotarse la vida útil del nuevo aparato.

> Este aparato no está diseñado para funcionar con temporizadores o con sistemas de control remoto.

> Este aparato ha sido diseñado para refrigerar bebidas y alimentos y está destinado al uso doméstico.

> El uso previsto de este aparato es la refrigeración y conservación en frío de alimentos frescos y congelados en el hogar. Cualquier otro uso se debe considerar inapropiado.

> El aparato se debe instalar con arreglo a las instrucciones de la Guía de Instalación. **Se debe tener especial cuidado para no obstruir las aberturas de ventilación del aparato y de las unidades empotradas.**

> El aparato tiene un sistema de iluminación concentrada con lámparas LED. No mire fijamente a estas lámparas cuando estén encendidas, podría sufrir daños en la vista.

Esta advertencia también figura en la etiqueta que va pegada en la parte interna de la puerta del refrigerador.

> Cuando el congelador esté en funcionamiento, no toque las superficies interiores de acero inoxidable con las manos húmedas o mojadas, la piel puede adherirse a las superficies muy frías.

> No utilice ningún tipo de equipamiento eléctrico dentro de los compartimentos de almacenaje de alimentos.

> Cuando coloque los estantes, no ponga los dedos en sus guías de deslizamiento.

> No coloque recipientes de líquidos inflamables cerca del aparato.

> Nunca intente apagar una llama/incendio con agua: Apague el aparato y cubra la llama con una manta ignífuga.

> Apague el aparato por completo y desenchufe el cable de alimentación de la toma durante las operaciones de limpieza. Si no se llega fácilmente al enchufe, es una buena idea apagar el interruptor correspondiente o quitar el fusible que controla la toma de corriente a la que esté enchufado el aparato.

> Los materiales de embalaje pueden ser peligrosos para los niños. No permita que los niños jueguen con las bolsas de plástico, la película de plástico o la espuma de poliestireno.

> Toda reparación debe ser realizada por un técnico de mantenimiento cualificado.

> No está previsto que este aparato sea utilizado

por personas (incluidos niños) con capacidades físicas o sensoriales mermadas o falta de experiencia y conocimientos, salvo que lo hagan bajo la supervisión o siguiendo las instrucciones sobre el uso del aparato impartidas por una persona responsable de su seguridad. Si hay niños presentes, vigílelos para evitar que jueguen con el aparato.

> No dañe las tuberías del circuito del refrigerante del aparato.

> No guarde dentro de este aparato sustancias explosivas, como bombonas de aerosol con un gas propelente inflamable.

> Si se dañara el cable de alimentación de este aparato, debe ser sustituido por el fabricante, el servicio de asistencia o una persona con una cualificación similar. Instalaciones y reparaciones inadecuadas pueden poner al usuario en considerable riesgo.

> Las reparaciones solo pueden ser realizadas por el fabricante, el servicio de asistencia o una persona con una cualificación similar.

> Enchufe el aparato a una toma de corriente de 2 polos.

> No retire el polo de tierra.

> No utilice un adaptador.

> No utilice un cable alargador.

> Antes de efectuar cualquier mantenimiento, corte la corriente de todas las unidades.

> Si el cable de alimentación presenta daños, debe ser sustituido por el fabricante, su técnico de mantenimiento o por otra persona cualificada con vistas a protegerse frente a cualquier peligro.

> En presencia de niños, es necesario vigilarlos para impedir que jueguen con el aparato.

> No modifique este aparato.

> No introduzca objetos metálicos puntiagudos (cubiertos o utensilios de cocina) en las ranuras del aparato.

> No toque (especialmente con las manos mojadas) los productos congelados ni se los lleve directamente a la boca.

> No guarde en el aparato sustancias inflamables, explosivas o volátiles.

> No guarde en el aparato sustancias explosivas, como bombonas de aerosol con propelentes inflamables.

> Las botellas que contengan bebidas con alto contenido de alcohol deben estar bien cerradas y almacenarse en vertical.

> Los compuestos orgánicos, los ácidos y los aceites esenciales pueden corroer las juntas y las superficies de plástico si

se dejan en contacto con ellas durante periodos prolongados.

> Apague el aparato y desenchúfelo de la red eléctrica antes de proceder a su limpieza o a las operaciones de mantenimiento.

> Para desenchufar el aparato, no tire del cable de alimentación.

1.2 Información importante al usar el aparato

- > La limpieza y el mantenimiento a cargo del usuario no las deben realizar niños sin la debida vigilancia.
- > Nunca utilice aparatos eléctricos dentro del aparato (por ejemplo, calentador, máquina de hielo eléctrica, etc.). ¡Peligro de explosión!
- > ¡Nunca desescarche o limpie el aparato con una limpiadora a vapor! El vapor puede penetrar en las partes eléctricas y causar un cortocircuito. ¡Riesgo de descarga eléctrica!
- > No utilice instrumentos puntiagudos o con bordes afilados para quitar la escarcha o las capas de hielo. Podría dañar los tubos del refrigerante. La fuga de refrigerante puede causar lesiones oculares o incendiarse.
- > Preste atención a que no haya objetos atascados en las puertas.
- > No ponga dentro del aparato productos que contengan gases propelentes inflamables (por ejemplo, bombonas de aerosol) ni sustancias explosivas.
¡Peligro de explosión!
- > No utilice la base, los cajones o la puerta, etc. del aparato como soporte ni como punto de apoyo.
- > Antes de limpiar el aparato, desenchufe el cable de alimentación o apague el interruptor correspondiente. No tire del cable de alimentación para desenchufarlo de la toma de corriente.
- > Las botellas que contiene bebidas con alto contenido de alcohol deben estar bien cerradas y almacenadas en vertical.
- > Mantenga las partes de plástico y la junta de la puerta libres de aceite y grasa. De lo contrario, las partes y la junta de la puerta se volverán porosos.
- > Nunca cubra ni obstruya las aberturas de ventilación del aparato.
- > Según la normativa vigente, los niños entre 3 y 8 años de edad podrán sacar o meter alimentos en la aplicación, pero se desaconseja encarecidamente que los menores de 8 años realicen estas operaciones o utilicen el aparato en general.
- > Mantenga a los niños menores de 8 años a una distancia segura, a menos que estén constantemente vigilados, y asegúrese de que no jueguen con el aparato.
- > No utilice dispositivos mecánicos, eléctricos o químicos distintos a los recomendados por el fabricante para acelerar el proceso de descongelación.
- > No dañe el circuito de refrigeración (tanto si se puede acceder a él como si no).
- > No utilice aparatos eléctricos dentro de los

compartimentos destinados a los alimentos, amenos que sean de un tipo recomendado por el fabricante.

- > En caso de daños en el circuito de refrigeración, evite utilizar llamas libres y ventile adecuadamente el lugar.
- > No utilice el aparato o sus partes de forma distinta a la especificada en este manual.
- > Mantener la puerta abierta durante largos periodos puede provocar que la temperatura en los compartimentos del aparato aumente de manera considerable.
- > Haga una limpieza frecuente de las superficies que puedan entrar en contacto con alimentos y los sistemas de drenaje accesibles.
- > Ponga en recipientes adecuados la carne y el pescado crudos antes de conservarlos en el aparato, de manera que no entren en contacto con otros alimentos ni goteen sobre ellos.
- > Si se deja el aparato vacío durante largos periodos, apáguelo, elimine la escarcha, límpielo, séquelo y deje la puerta abierta para evitar la proliferación de moho dentro del aparato.
- > Nunca apoye objetos metálicos afilados como cuchillos, tenedores, cucharas y tapas sobre el aparato mientras está en marcha.
- > No utilice agentes de limpieza abrasivos o corrosivos (por ejemplo, polvos limpiadores, quitamanchas y estropajos y esponjas metálicos) sobre partes de vidrio.
- > No se sienta sobre el aparato.
- > No se sienta ni se apoye en la puerta ni en los cajones abiertos.
- > No haga presión sobre la puerta ni la utilice para mover el aparato.
- > No utilice aparatos eléctricos (por ejemplo, secadores de pelo) ni aerosoles para descongelar, las piezas de plástico podrían dañarse.
- > No utilice el aparato para enfriar habitaciones bajo ningún concepto.
- > Desenchufe siempre el aparato de la red eléctrica en caso de avería o cuando deba realizar operaciones de limpieza o mantenimiento.
- > No guarde en el congelador líquidos en latas o recipientes de vidrio.
- > No coloque objetos pesados sobre la parte superior del aparato.

1. INFORMACIÓN IMPORTANTE SOBRE SEGURIDAD Y MEDIO AMBIENTE

Símbolos utilizados en esta Guía:



Nota

Recomendaciones para utilizar correctamente el aparato



Importante

Información para evitar daños al aparato



Advertencia

Información para evitar lesiones

1.3 Protección del medio ambiente



- > Este aparato cumple con la Directiva Europea RAEE (2012/19/UE) y debe eliminarse separado de otros residuos al final de su vida útil.
- > Este aparato no contiene sustancias en cantidades suficientes para ser consideradas peligrosas para la salud y el medio ambiente, de acuerdo con las directivas europeas vigentes.
- > Preste especial atención a los procedimientos correctos de eliminación de todos los materiales de embalaje.



Tensión de alimentación

Peligro de electrocución

Corte la alimentación eléctrica.
Desenchufe el aparato de la red eléctrica.

- > El aparato no se debe eliminar con los residuos municipales. Infórmese en los centros locales de eliminación de residuos para saber cómo deshacerse de los residuos reciclables.
- > Para desechar el aparato: Corte el cable de alimentación y retírelo.
- > Antes de eliminar el aparato, corte el cable de alimentación e impida que la puerta pueda cerrarse.
- > Durante la eliminación del aparato, evite dañar el circuito de refrigeración.
- > El aparato no contiene sustancias peligrosas para la capa de ozono atmosférico, ni en el circuito de refrigeración ni en el aislamiento.
- > Embalamos nuestros aparatos con materiales no contaminantes y reciclables.
- > Entregue los materiales de embalaje a un centro de reciclaje adecuado.



Embalajes de plástico

Peligro de asfixia

No deje sin vigilancia el embalaje ni ninguna de sus partes.

No permita que los niños jueguen con bolsas de plástico.

1.4 Limpieza, desinfección y mantenimiento del hielo

Si no se siguen las instrucciones de desinfección, se puede comprometer la seguridad higiénica del agua dispensada.

- > Al utilizar el aparato por primera vez y cada vez que se cambie el filtro, se recomienda dejar que el agua fluya a través del circuito utilizando la «Limpieza manual» y desechar el hielo producido en las primeras 24 horas.
- > Limpie el cubo del hielo o el cajón con regularidad pero usando solo agua potable.
- > El filtro debe cambiarse cuando se indique en el panel de control o cuando el dispensador de hielo no se haya utilizado durante más de 30 días.
- > A cada sustitución del filtro, desinfecte el sistema de elaboración de hielo y/o agua utilizando un desinfectante de calidad alimentario (con hipoclorito de sodio), que no altere las características de los materiales. Antes de volver a usarlo, enjuáguelo con al menos 2 litros de agua.
- > Cuando se sustituyan componentes del dispensador de hielo y agua, solo deberán utilizarse piezas de repuesto auténticas proporcionadas por el fabricante.
- > Cualquier intervención en el aparato debe ser realizada por un técnico cualificado o por el Servicio Posventa.



Advertencia

Para evitar que los alimentos puedan contaminarse, preste atención a la información y las instrucciones que siguen:

- > Dejar la puerta abierta durante largos periodos de tiempo puede provocar un aumento significativo de la temperatura en los compartimentos del aparato.
- > Haga una limpieza frecuente de las superficies que pueden entrar en contacto con alimentos y de los sistemas de drenaje accesibles.
- > Ponga en recipientes adecuados la carne y el pescado crudos antes de almacenarlos en el refrigerador, de manera que no entren en contacto con otros alimentos ni goteen sobre ellos.
- > Los compartimentos para alimentos congelados de dos estrellas son adecuados para conservar alimentos congelados de antemano, guardar o hacer helados y hacer cubitos de hielo.
- > Los compartimentos de una, dos y tres estrellas no son adecuados para congelar alimentos frescos.
- > Si se deja el refrigerador vacío durante largos periodos de tiempo, apáguelo, descongélelo, límpielo, séquelo y deje la puerta abierta para evitar la proliferación de moho dentro del aparato.

1.5 Información para las autoridades reguladoras

- > Para las pruebas de EcoDesign, la instalación y configuración del aparato debe cumplir con la norma EN 62552.
- > Los requisitos de ventilación, las medidas y el espacio mínimo respecto a la pared trasera se especifican en el capítulo «Instalación» de este manual.
- > Si necesita información adicional, contacte con el fabricante.

1.6 Para ahorrar energía

- > Un uso correcto del aparato, un buen embalaje de los productos alimenticios, una temperatura constante y una buena higiene alimentaria influyen en la calidad del almacenamiento.
- > Reduzca al mínimo el número de veces que se abren las puertas y el tiempo que permanecen abiertas para proteger los compartimentos del calentamiento excesivo.
- > Limpie periódicamente el condensador (si se puede acceder a él) situado en la parte trasera del aparato con vistas a evitar que el aparato pierda eficiencia.
- > Descongele los alimentos congelados en el compartimento refrigerador para aprovechar el frío acumulado en los alimentos congelados.

2. INSTALACIÓN

2.1 Instalación

Asegúrese de que la instalación se realice correctamente, siguiendo todas las instrucciones del manual de instalación específico que se proporciona con el aparato.



Advertencia

Conecte siempre el agua antes de conectar la corriente.

El aparato debe estar conectado a tierra de conformidad con las normas de seguridad del sistema eléctrico.

- > Coloque el aparato con ayuda de una segunda persona.
- > No utilice nunca la puerta abierta como palanca para poner el aparato en su sitio durante su colocación.
- > Procure no ejercer demasiada presión sobre la puerta mientras esté abierta.
- > El aparato no se debe instalar cerca de fuentes de calor. Si esto no fuera posible, habrá que utilizar un aislamiento adecuado.
- > El aparato no debe estar expuesto a la luz solar directa.
- > No utilice el aparato en exteriores.
- > La instalación y el mantenimiento debería realizarlos personal cualificado de conformidad con las normas vigentes.
- > Asegúrese de que la conexión de la electricidad la realice un técnico autorizado.
- > Si el cable de alimentación eléctrica presenta daños, protéjase de cualquier peligro contactando de inmediato con Asistencia Técnica y se lo cambiarán, para evitar cualquier riesgo.
- > Utilice siempre los Equipos de Protección Individuales (EPI) necesarios/obligatorios antes de realizar cualquier intervención en el aparato (instalación, mantenimiento, colocación o desplazamiento).
- > Antes de realizar cualquier operación que afecte al aparato, desconecte la corriente.
- > Este aparato se puede usar hasta una altitud máxima de 4000 metros sobre el nivel del mar.
- > Si se instala cerca de otro refrigerador o congelador, manténgalo a una distancia mínima de 2 cm.
- > No intente reparar el aparato usted solo sin la asistencia de un técnico cualificado.
- > No instale/utilice el aparato en exteriores.
- > PRECAUCIÓN: Asegúrese de que el cable de alimentación no quede atrapado ni sufra ningún daño al colocar el aparato.

- > Para garantizar que el aparato tenga estabilidad, instálolo y fíjelo correctamente, como se describe en las instrucciones incluidas en este manual.

2.2 Conexión a la red de agua

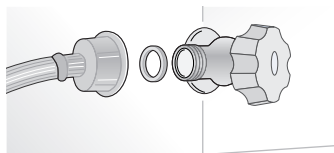

Los modelos equipados con una máquina de hielo requieren una conexión a la red doméstica de suministro de agua. Esta conexión solo se puede hacer usando el conducto de agua de 1/4" incluido de serie.

La presión en el circuito del agua debe estar entre 0,05 y 0,5 MPa (entre 0,5 y 5 bar).

Toda presión que se salga de este rango puede provocar anomalías en el funcionamiento o fugas en el sistema hídrico. A este aparato solo se le debe suministrar agua potable.



Advertencia

A este aparato solo se le debe suministrar agua potable.



Advertencia

Asegúrese de que la instalación se realice correctamente y con arreglo a todas las instrucciones del manual de instalación específico que se proporciona con el aparato.



Advertencia

No intente utilizar un adaptador de rosca para manguera de jardín de origen local ni una línea de alimentación trenzada. Si lo hace, dañará los filetes de la conexión de la electroválvula del agua del aparato.

2.3 Conexión a la red eléctrica

El aparato va equipado con una clavija tipo Schuko de 16 A y debe conectarse a la toma de corriente eléctrica a través del enchufe Schuko correspondiente.

No utilice cables alargadores ni/o adaptadores múltiples para la conexión a la red eléctrica.

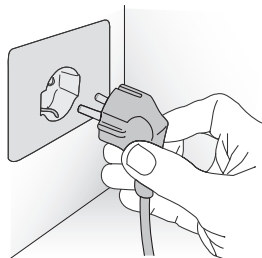

Importante

No utilice cables alargadores ni/o adaptadores múltiples para la conexión a la red eléctrica.

2.4 Refrigerante

El circuito de refrigerante del aparato contiene el refrigerante isobutano (R600a), un gas natural con un grado elevado de compatibilidad medioambiental que, no obstante, es inflamable.

> Durante el transporte y la instalación del aparato, asegúrese de que ninguno de los componentes del circuito de refrigeración resulte dañado.

> Si el circuito de refrigerante sufriera algún daño:
– evite las llamas abiertas y las fuentes de ignición;
– ventile bien la habitación en la que se encuentra el aparato.



ISO 7010 W021



Precaución:
Peligro de incendio / Materiales inflamables.



Importante

Tenga especial cuidado durante el transporte, instalación y/o limpieza del aparato para evitar dañar el circuito de refrigeración.

3. ANTES DE PONER EN SERVICIO EL APARATO

3.1 Conozca su refrigerador

¡Le felicitamos por haber comprado su nuevo refrigerador! A partir de ahora, podrá utilizar nuestro innovador sistema de conservación en frío, que le permitirá almacenar toda su comida de la mejor manera posible.

Este manual responderá a la mayoría de sus preguntas sobre las características del producto. Si necesita más información o asistencia técnica, contacto con su distribuidor o visite nuestro sitio web:

> en Italia

<https://it.bertazzoni.com/altro/assistenza-e-manutenzione>

> en Reino Unido

<https://uk.bertazzoni.com/more/care-service>

> en Francia

<https://fr.bertazzoni.com/customer-care>

> en España

<https://universal.bertazzoni.com/more/care-service>

> en Países Bajos

<https://nl.bertazzoni.com/zorg-en-service>

> en Suecia

<https://se.bertazzoni.com/more/care-service>

> en Dinamarca

<https://dk.bertazzoni.com/more/care-service>

3.2 Responsabilidad del fabricante

El fabricante rechaza toda responsabilidad por lesiones personales o daños a la propiedad derivados de:

- > usos del aparato distintos de los especificados;
- > incumplimiento de las instrucciones contenidas en el manual del usuario;
- > manipulación de cualquier pieza del aparato;
- > uso de recambios no originales.

3.3 Asistencia técnica

- > En caso de fallo en el aparato, contacte con asistencia técnica para que solamente personal cualificado se encargue de la reparación.
- > Asegúrese de tener a mano el modelo y el número de serie (en la placa de identificación).
- > Utilice solamente recambios originales.
- > No intente reparar el aparato usted mismo sin ayuda de un técnico cualificado; esto puede tener ciertas repercusiones en la seguridad y dejar

la garantía sin efecto.

> Los recambios originales permanecen disponibles durante 10 años desde que el modelo deja de fabricarse.

> Los siguientes recambios solo están disponibles para técnicos de mantenimiento autorizados: placas electrónicas, termostatos, sensores de temperatura, bisagras, bombillas, manijas.



Importante

Antes de llamar, tome nota del número de serie de su aparato, que se encuentra en el certificado de garantía y en la placa del número de serie que está dentro del compartimento refrigerador, en el lado opuesto a la apertura de la puerta.

Antes de llamar, asegúrese de tener a mano la siguiente información:

- fecha de compra
- nombre del distribuidor

3.4 Datos técnicos







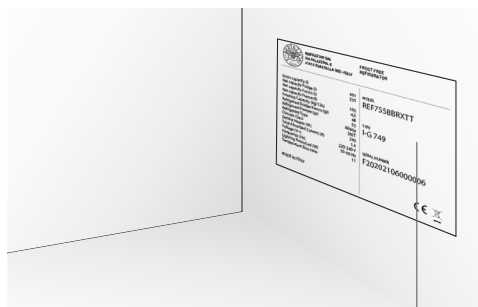

El tipo de refrigerante, la capacidad y otros datos técnicos figuran en la etiqueta del producto y también se pueden visualizar escaneando el código QR que se encuentra en la etiqueta energética.

3.5 Placa del producto

La placa del producto muestra los datos técnicos, el número de serie y el modelo. La placa del producto no debe quitarse nunca.



Situación del número de serie dentro del compartimento

 BERTAZZONI SPA VIA PALAZZINA, 8 41016 GUASTALLA (RE) -ITALY		FROST FREE REFIGERATOR	
Gross capacity (l)	461	MODEL	REF755BBRXTT
Net capacity Fridge (l)	335		
Net capacity Fresco (l)			I-G 749
Net capacity Freezer(l)	105	TYPE	
Freezing Capacity (kg/12h)	4,5		F20202106000006
Refrigerant Fridge/Fresco (gr)	48	SERIAL NUMBER	
Refrigerant Freezer (gr)	55		 
Refrigerant Type	R600a		
Climatic Class	SN/T		 
Defrost Heater (W)	240		
Total Absorbed Current (A)	1.4		 
Voltage (V~)	220-240 V		
Frequenzy (Hz)	50-60 Hz		 
Lighting Neon/Led (W)	11		
Temperature Rise time			
MADE IN ITALY			

Modelo

Tipo

Número de serie

Características

Clases climáticas

- > SN (Subnormal) de+ 10 °C a + 32 °C
- > N (Normal) de+ 16°C a + 32 °C
- > ST (Subtropical) de + 18 °C a + 38 °C
- > T (Tropical) de+ 18°C a + 43°C

3. ANTES DE PONER EN SERVICIO EL APARATO

3.6 Vista general de los componentes principales

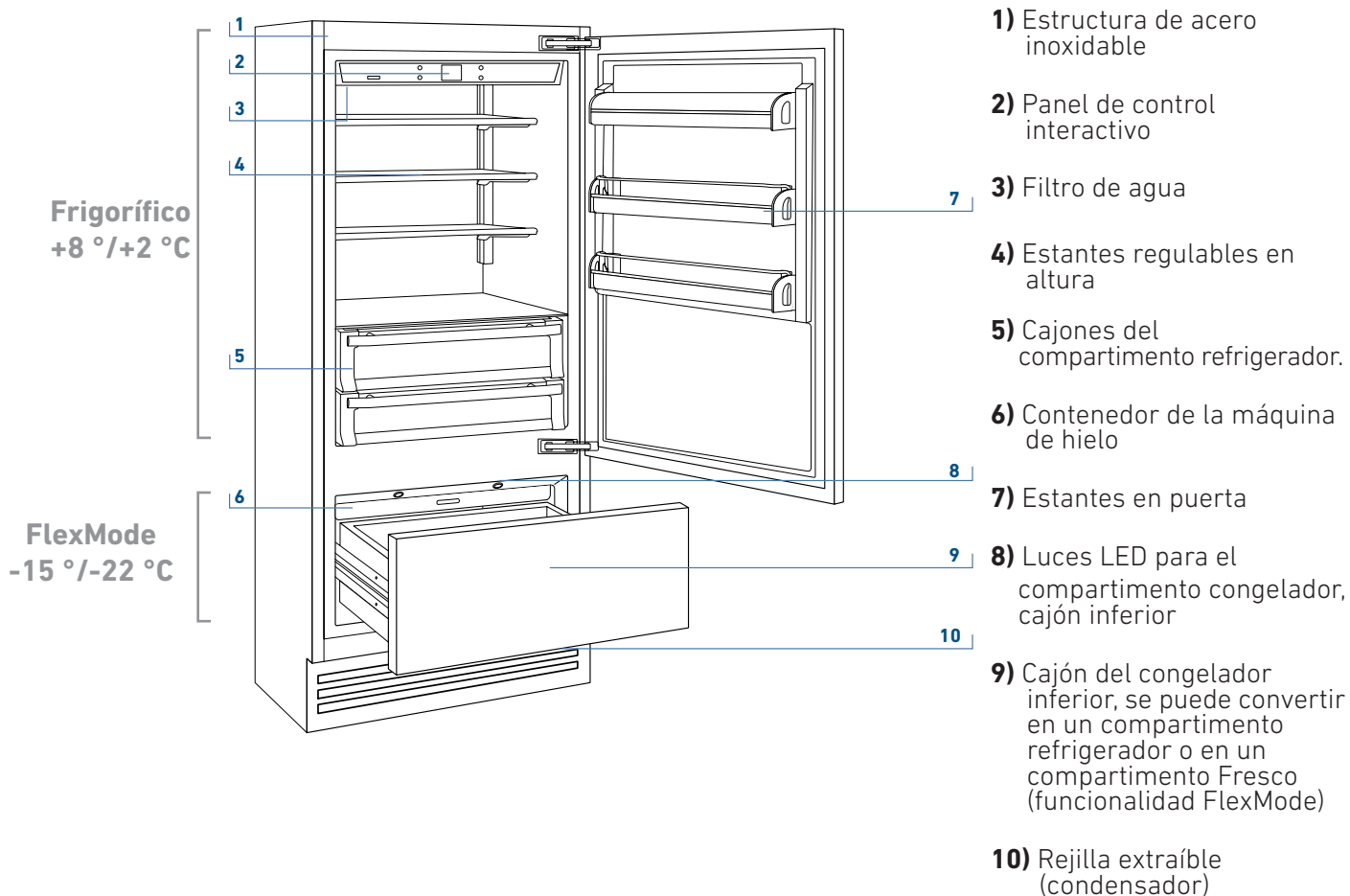

3.7 Control electrónico

El innovador sistema de control electrónico mantiene la temperatura constante en los compartimentos y la muestra en el panel de control. También permite la interacción con el usuario, lo que hace posible personalizar los distintos ajustes de las funciones y recibir alertas acústicas y/o mensajes visuales en caso de que se produzca algún fallo en el funcionamiento del aparato.

3.8 Panel de control principal

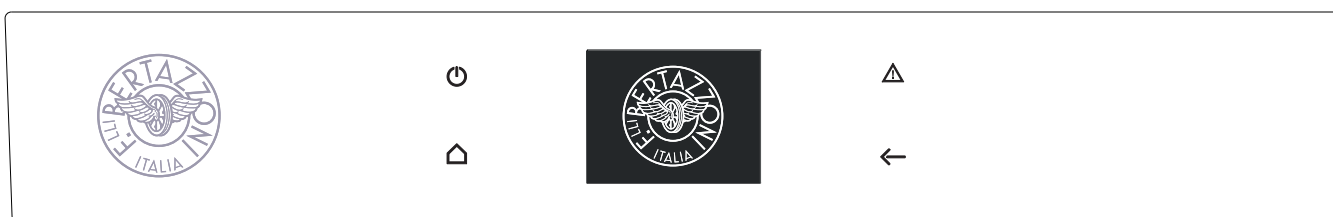

Encendido y apagado:

Pulse el icono para encender o apagar el aparato.



Home

Pulse el icono Home para volver a la pantalla de inicio.



Alarma

Pulse el icono para ver las diferentes funciones de alarma y para desactivarlas.



Atrás

Pulse el icono de la flecha para volver a la pantalla anterior.

4. ENCENDER Y APAGAR EL APARATO

4.1 Encender y apagar el aparato

Primera puesta en marcha del aparato

Pulse el botón . Aparecen las siguientes pantallas de lanzamiento:



- 1) Logotipo Bertazzoni



- 2) Prueba inicial (dura 3 minutos)

3) Aparece la pantalla de inicio, con la temperatura ambiente medida dentro de los compartimentos refrigeradores. La unidad empieza automáticamente a enfriarse hasta que alcanza las temperaturas establecidas.

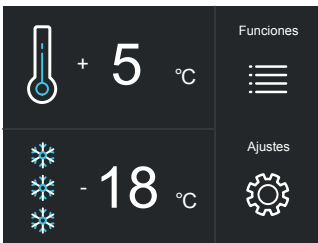

- 4) Pantalla de inicio.
 - compartimento refrigerador +5 °C
 - compartimento FlexMode -18 °C

El compartimento FlexMode está configurado en modo refrigerador [-18 ° (0 °F)]. Para cambiar esta configuración, véase la función 5 en el apartado 5.1.

Cuando se enciende el aparato por primera vez, se recomienda esperar al menos 12 horas antes de abrir las puertas o colocar cualquier alimento dentro del aparato. Durante este periodo, desactive cualquier mensaje de error pulsando el botón de Alarma .

Cómo apagar la unidad



- 1) Pulse el botón  de apagado.

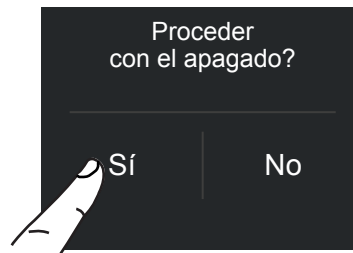

- 2) Pulse «Sí» para apagarla

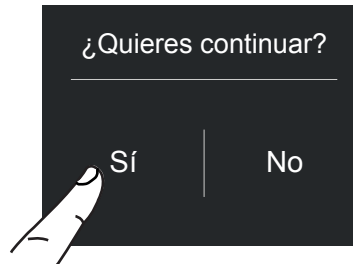

- 3) Confirme el apagado pulsando «Sí».

 Cuando la unidad está apagada no hay luces de advertencia que indiquen que el aparato está conectado a una toma de corriente.

Cómo apagar solo el refrigerador

Se puede apagar solo el compartimento refrigerador, mientras que el cajón FlexMode no se puede apagar salvo que se apague toda la unidad.

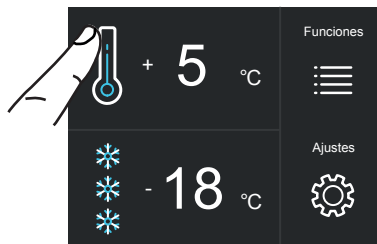

- 1) Pantalla de inicio.

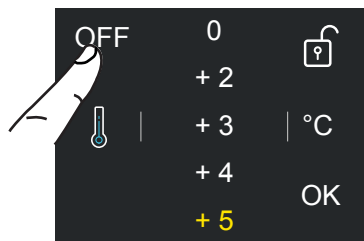

- 2) Pulse «Off».

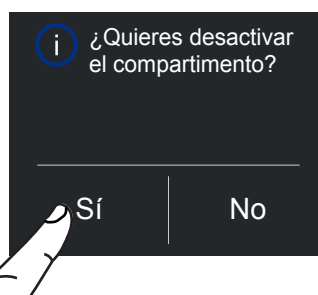

- 3) Pulse «Sí» para apagar el compartimento.



4) Pulse «Sí» para confirmar que desea apagarlo.

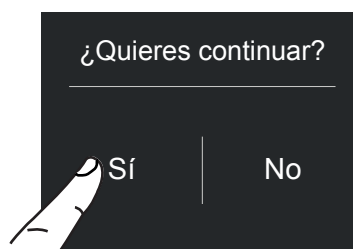

4) Pulse «Sí» para confirmar la activación.

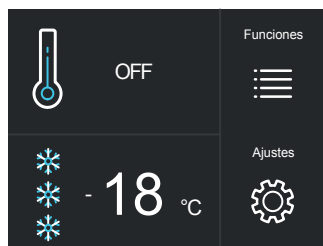

5) En la página principal, el icono «Off» para indicar que el compartimento refrigerador está apagado.

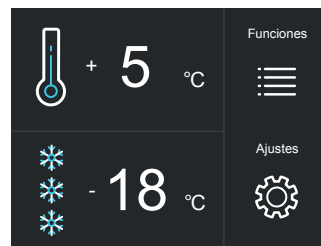

5) Ahora, el compartimento refrigerador volverá a estar encendido. La pantalla de inicio volverá a aparecer.

Volver a encender el refrigerador

Para volver a encender la unidad, pulse el botón ☺. La pantalla se encenderá y aparecerán la pantalla de arranque y la pantalla de inicio, de nuevo, con la temperatura medida dentro de los compartimentos refrigeradores. El refrigerador empezará a enfriar hasta alcanzar las temperaturas establecidas.

Volver a encender el compartimento.

Si desea volver a encender el refrigerador:

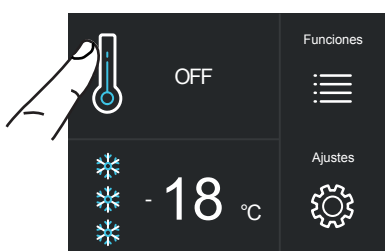

1) Pantalla de inicio. Por ejemplo, para volver a encender el refrigerador, pulse «Off».



Si al primer encendido del aparato apareciera otro mensaje en vez del mensaje Standby, significa que el aparato ya ha iniciado el proceso de enfriamiento. Durante la primera puesta en marcha, no será posible utilizar el Menú para modificar los ajustes de fábrica hasta que se haya alcanzado la temperatura preestablecida.

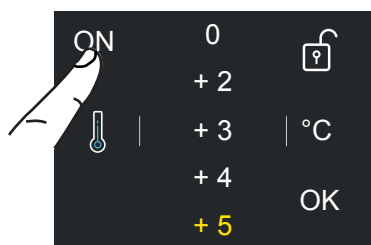

2) Pulse «On».



Cada vez que se enciende el aparato, se activa un procedimiento de autodiagnóstico que dura tres minutos antes de ponerse en marcha completamente. Si solo se apaga el compartimento refrigerador, ese ventilador específico seguirá funcionando para evitar la aparición de olores desagradables y moho.

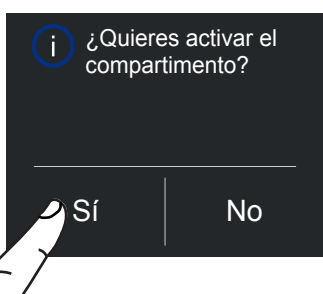

3) «Pulse «Sí».

4. ENCENDER EL APARATO

4.2 Cómo ajustar la temperatura para adaptarla a diferentes exigencias

Cada modelo ha sido cuidadosamente probado antes de salir de la fábrica y está ajustado para garantizar un alto rendimiento y un bajo consumo de energía. Normalmente, no es necesario modificar los ajustes de fábrica.

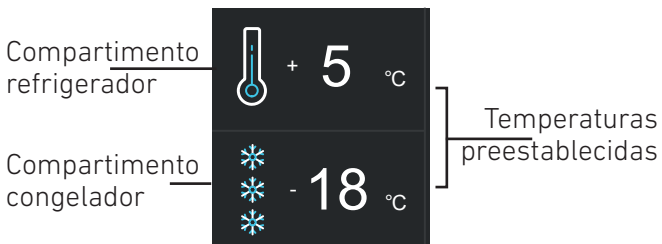

Cómo modificar las temperaturas del compartimento

Ejemplo: Cómo modificar la temperatura del compartimento refrigerador.

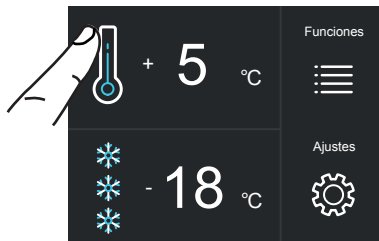

1) Pantalla de inicio. Pulse el icono  del compartimento refrigerador.

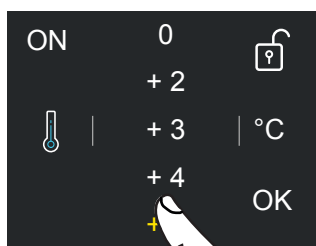

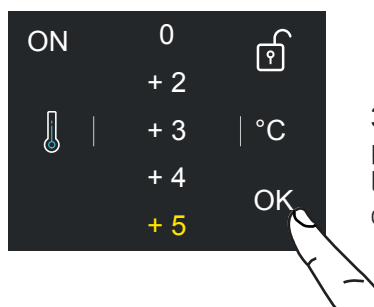

2) Navegue hacia arriba/abajo para seleccionar la temperatura deseada

(refrigerador: de +2 °C a +8 °C)



3) Pulse «OK» para confirmar la temperatura deseada.

El procedimiento es el mismo para ajustar la temperatura en el cajón FlexMode  en modo Fresco (de -2 °C a + 2 °C) o en modo Congelador (de -15 °C a -22 °C).

 La temperatura mostrada puede variar ligeramente con respecto a la temperatura establecida como consecuencia de la apertura frecuente de las puertas, la introducción de alimentos a temperatura ambiente o de grandes cantidades de alimentos. Para alcanzar la temperatura seleccionada se necesitan entre 6 y 12 horas.

Icono del candado

El icono del candado aparece en la pantalla cuando están establecidas las temperaturas.

El candado abierto/cerrado indica si es posible o no en este momento modificar las temperaturas del compartimento.



Lo normal es que aparezca un candado amarillo abierto en la pantalla; en ese caso, puede desplazarse hacia arriba o hacia abajo con un dedo en la pantalla, seleccionar la temperatura deseada y pulsar OK para confirmar.

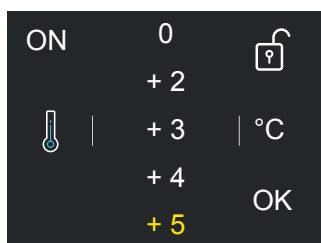

No obstante, es posible que aparezca un candado cerrado si el usuario ha activado algunas funciones que modifiquen la configuración del Compartimento Refrigerador y del Compartimento Congelador. En tal caso, el usuario ya no podrá modificar la temperatura en los compartimentos.

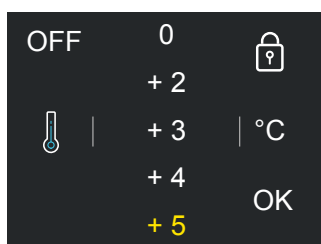

Si el usuario toca el icono de Funciones y configura una función específica (Vacaciones, Compras FlexMode, etc.), aparecerá un candado amarillo cerrado y ya no se podrá modificar la temperatura de los compartimentos hasta que la función se haya completado o se haya desactivado de forma manual.

4.3 Notificaciones de advertencia en la pantalla

Un sistema de control integrado proporciona información mediante luces de advertencia o notificaciones textuales, que aparecen en la pantalla.

La notificación por voz que acompaña a algunas de las notificaciones de advertencia se puede apagar pulsando en botón de Alarma  en el panel de control principal.

Al final de este manual se presenta el listado de las notificaciones de advertencia.



5. PERSONALIZACIÓN DE FUNCIONES Y AJUSTES

CONSEJOS PARA USAR LA PANTALLA

Usted puede personalizar el funcionamiento de su unidad para adaptarla a las diferentes formas en que quiera usarla.

5.1 Funciones

Después de pulsar el icono  Funciones de la pantalla de inicio, aparecerán una serie de iconos para las siguientes funciones disponibles:

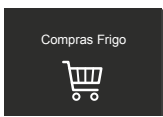

1) Compras Frigorífico



2) Vacaciones

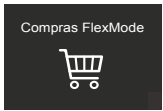

3) Compras FlexMode

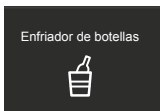

4) Enfriador de botellas



5) Máquina hielo

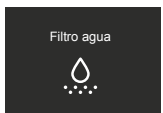

6) Filtro agua

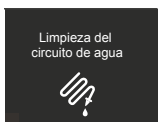

7) Limpieza del circuito del agua

1) Refrigerador en modo Compras Frigo

Esta función baja la temperatura del refrigerador a +2 °C (36 °F) de 1 a 12 horas, lo que permite enfriar más rápido los alimentos que se acaban de meter dentro. Transcurridas las horas que hayamos configurado, la función se desactiva automáticamente y el refrigerador vuelve a la temperatura establecida previamente. Se puede programar una activación temporizada de la función.

Tras un periodo prolongado sin conexión a la red eléctrica, habrá que reactivar la función.

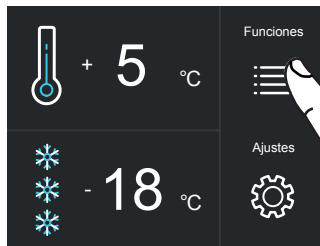

A) Pantalla de inicio. Pulse el icono de Funciones.



B) Pulse el icono del modo Compras Frigorífico.



C) Pulse «Sí» para activar esta función.

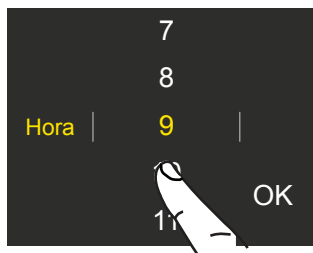

D) Avance hacia arriba/abajo para establecer el tiempo deseado y luego pulse «OK».

Es posible programar esta función con entre 1 y 24 horas de antelación.

2) Vacaciones

Esta función (recomendada en caso de ausencias prolongadas ya que permite un importante ahorro de energía) lleva la temperatura del compartimento refrigerador a +14 °C (57,2 °F)

Es posible programar la duración, o se puede desactivar manualmente al regresar después de un periodo de ausencia. Esta función permanece activa incluso si durante el periodo de ausencia hay una interrupción prolongada de la energía eléctrica.

Es posible programar un periodo entre 1 y 90 días.

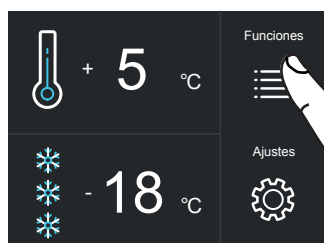

A) Pantalla de inicio. Pulse el icono de Funciones.

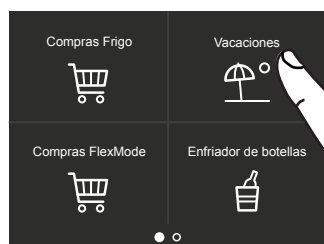

B) Pulse el icono de Modo vacaciones.



C) Pulse el botón "On" para activar la función.

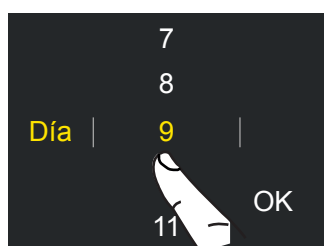

D) Avance hacia arriba/abajo para establecer el tiempo deseado (en días) y luego pulse «OK».

Es posible programar un periodo entre 1 y 90 días.

3) Compras FlexMode

Esta función se debe activar con una antelación mínima de 24 horas antes de meter productos a temperatura ambiente en el congelador o varias horas antes de poner en el congelador elementos congelados previamente que hayan experimentado un ligero aumento de la temperatura.

Esta función se desactiva automáticamente al finalizar el tiempo programado. Se puede programar una activación temporizada de la función.

Si la conexión a la red eléctrica se interrumpe durante un periodo de tiempo prolongado, habrá que reactivar la función.

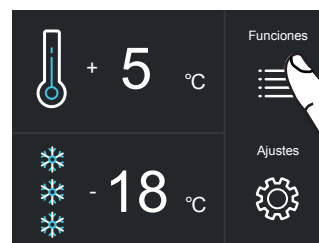

A) Pantalla de inicio. Pulse el icono de Funciones.



B) Pulse el icono modo Compras Flexmode.



C) Pulse el botón «On» para activar la función.

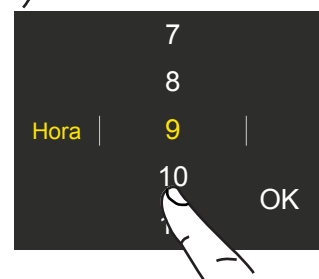

D) Avance hacia arriba/abajo para establecer el tiempo deseado (en horas) y luego pulse «OK».

Es posible programar un periodo entre 1 y 24 horas.

5. PERSONALIZACIÓN DE FUNCIONES Y AJUSTES

4) Enfriador rápido de botellas

Esta función se puede activar cuando es necesario enfriar rápidamente las bebidas, colocándolas dentro del compartimento del congelador.

Se puede seleccionar una duración entre 1 y 45 minutos.

Una señal sonora le indicará cuando se ha alcanzado la temperatura óptima.

Después de retirar las bebidas, desactive la señal pulsando el botón de Alarma .



A) Pantalla de inicio. Pulse el icono de Funciones.



B) Pulse el icono del Enfriador de botellas.

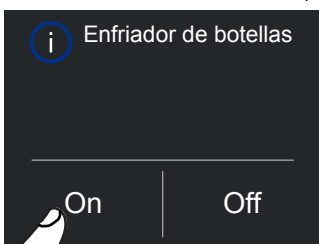

C) Pulse el botón «On» para activar la función.

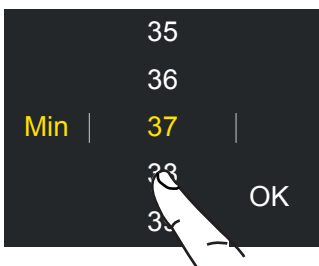

D) Avance hacia arriba/abajo para establecer el tiempo deseado (en minutos) y luego pulse «OK».

5) Cómo encender la máquina de hielo

Antes de encender la Máquina de hielo por primera vez se debe realizar un prelavado del circuito del agua. Al cabo de unos minutos se puede encender la Máquina de hielo. (Consulte el apartado 7.1).



Importante

No active la Máquina de hielo si el aparato no está conectado a la línea de abastecimiento de agua.



A) Pantalla de inicio. Pulse el icono de Funciones.



B) Desplace la pantalla dos veces hacia la derecha y luego pulse el icono Máquina de hielo.

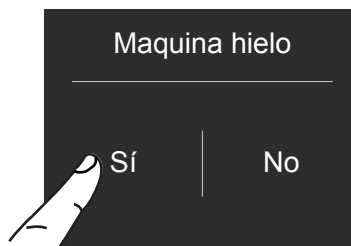

C) Pulse el botón «Sí» para encender la máquina de hielo.

5a) Ajustar el tamaño de los cubitos de hielo - Super hielo

La función Máquina de hielo permite seleccionar el tamaño de los cubitos de hielo pudiendo elegir entre Grande o Medio (ajuste básico) y activar también la función Super hielo, que aumenta la cantidad de hielo producida.

La función Super hielo se desactiva automáticamente transcurridas 48 horas.

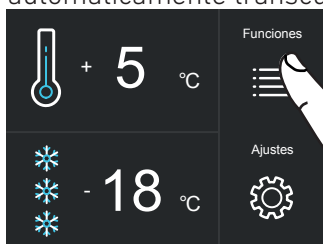

A) Pantalla de inicio. Pulse el icono de Funciones.



B) Desplace la pantalla dos veces hacia la derecha y luego pulse el icono Máquina de hielo.

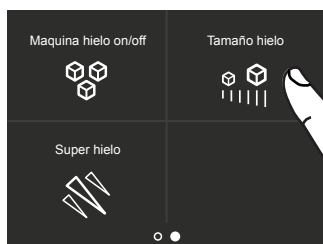

C) Pulse el icono Tamaño hielo. El tamaño del cubito por defecto es «Medio».



D) Pulse el icono medio/grande para elegir el tamaño de cubito que desea.

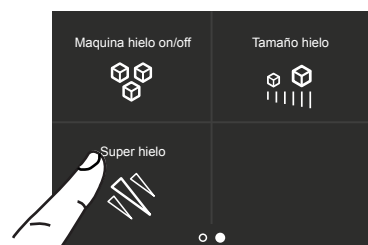

E) Si desea aumentar la cantidad de hielo producida, pulse el icono Super hielo. Esto permitirá al congelador producir más hielo, hasta 1,5 kg al día.

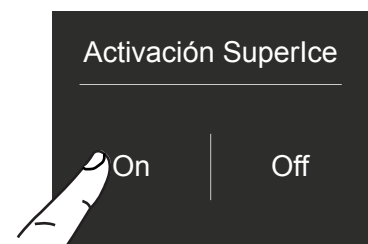

F) Confirme si desea o no activar la función pulsando el botón «On» u «Off».

6) Activar el aviso del filtro de agua

El filtro de agua es fundamental para purificar el agua que se emplea para hacer hielo o limpiar el circuito. La pantalla permite activar un aviso para recordarle el tiempo que falta hasta que se agote el filtro y haya que sustituirlo.

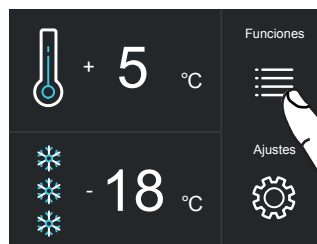

A) Pantalla de inicio. Pulse el icono de Funciones.



B) Desplace la pantalla una vez hacia la derecha y luego pulse el icono Filtro agua.

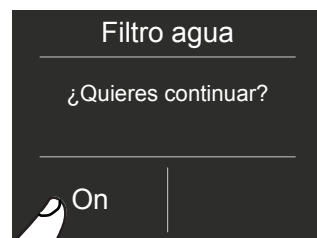

C) Confirme la función pulsando el botón «On».



D) Confirme la función pulsando el botón Sí.



E) Aparece el número de días que faltan hasta la siguiente fecha de sustitución del filtro.

Pulse el botón Home

5. PERSONALIZACIÓN DE FUNCIONES Y AJUSTES

6a) Desactivación del aviso del filtro de agua

Para desactivar una cuenta atrás activa de aviso del filtro, siga estos pasos:

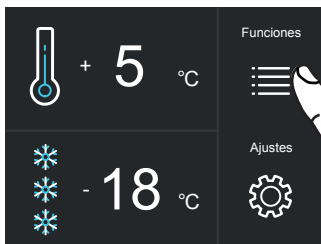

A) Pantalla de inicio. Pulse el icono de Funciones.



B) Desplace la pantalla una vez hacia la derecha y luego pulse el icono Filtro agua.



C) Pulse «Off» para desactivar el aviso del filtro de agua.



D) Confirme la función pulsando el botón Sí.

6b) Reinicio del filtro

La función Reiniciar Filtro pone a cero el tiempo que queda antes de que sea necesario sustituir el filtro del agua. El contador debe ponerse a cero cada vez que se cambie el cartucho.

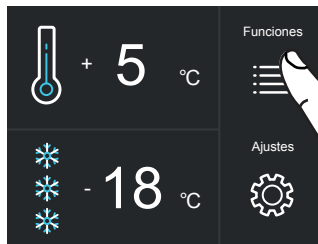

A) Pantalla de inicio. Pulse el icono de Funciones.



B) Desplace la pantalla una vez hacia la derecha y luego pulse el botón Filtro agua.



C) Pulse el botón Reiniciar.



D) Pulse el botón Sí para continuar.

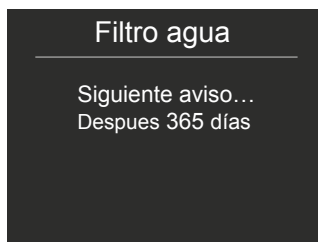

E) Aparecerá la vida útil completa del cartucho del Filtro de agua.

Pulse el botón Home  para volver a la pantalla principal o pulse «Sí» para desactivar el aviso del filtro.

7) Limpieza manual del filtro de agua

Si se ha apagado la producción de hielo o no se ha utilizado durante un largo periodo de tiempo, le recomendamos ejecutar la función de Limpieza manual.

Antes de proceder es importante apagar la máquina de hielo.

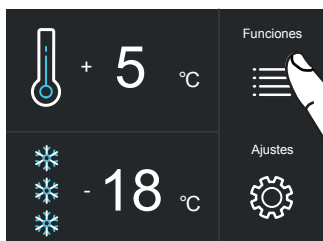

A) Pantalla de inicio. Pulse el icono de Funciones.



B) Pulse el icono de Limpieza del circuito del agua.

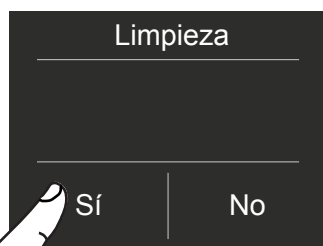

C) Pulse «Sí» para activar la limpieza manual.

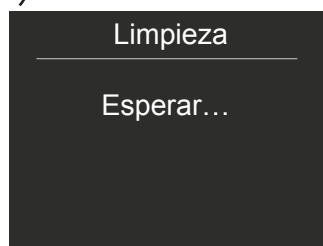

D) Espere por favor...



E) Pulse «OK» para iniciar la limpieza.



F) Limpieza en curso...



G) Cuando la limpieza haya terminado, pulse «OK» y vacíe toda el agua de la cubeta de hielo.

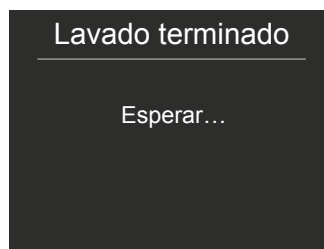

H) Tras unos segundos, aparecerá la pantalla del menú principal.

Repita la limpieza hasta que el agua en la bandeja de hielo esté limpia.

 Coloque la bandeja de hielo o un cuenco adecuado para recoger el agua correctamente debajo de la máquina de hielo y, a continuación, cierre el cajón. Una vez completado el proceso, limpie la bandeja del hielo.

Bypass del filtro

El sistema de filtración integrado se puede omitir cuando el agua la red de abastecimiento doméstico suministre agua de excelente calidad. Simplemente puede quitar el filtro del agua de su adaptador y el sistema pasará automáticamente por alto el cartucho.

5. PERSONALIZACIÓN DE FUNCIONES Y AJUSTES

5.2 Ajustes

Usted puede personalizar los ajustes del refrigerador para adaptarla a las diferentes formas en que quiera usarlo.



1) Fecha



2) Hora

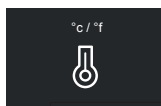

3) Grados Celsius y Fahrenheit

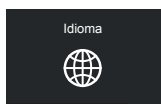

4) Idioma

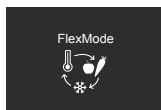

5) FlexMode

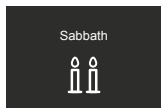

6) Sabbath



7) Reiniciar

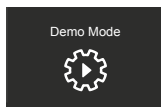

8) Demo Mode



9) Mantenimiento



10) Servicio

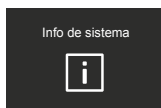

11) Info de sistema

1) Fecha

En pantalla se muestra la fecha en el formato día:mes:año.

Puede modificar los ajustes tocando la pantalla.



A) Pantalla de inicio. Pulse el icono Ajustes.



B) Pulse el icono de la Fecha.

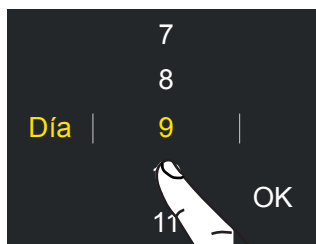

C) Avance hacia arriba/abajo para seleccionar el día que desee y luego pulse «OK».

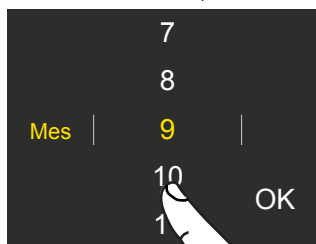

D) Avance hacia arriba/abajo para seleccionar el mes que desee y luego pulse «OK».

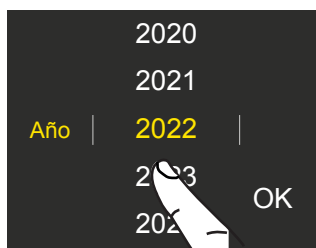

E) Avance hacia arriba/abajo para seleccionar el año que desee y luego pulse «OK».

2) Hora

En pantalla se muestran las horas y los minutos en el formato hh:mm.

Esta función le permite seleccionar el formato de hora, de 12 o de 24 horas.



A) Pantalla de inicio. Pulse el icono Ajustes.



B) Pulse el icono de la Hora.



C) Pulse el formato en el que desee visualizar la hora: 12 o 24 horas.

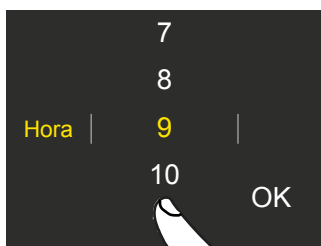

D) Avance hacia arriba/abajo para seleccionar la hora, luego pulse «OK».

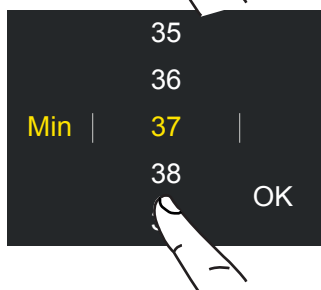

E) Avance hacia arriba/abajo para configurar los minutos y luego pulse «OK».

3) SELECCIONAR °C/°F

Esta función permite que la temperatura se muestre en grados Centígrados o en grados Fahrenheit. Por defecto, el aparato va configurado para mostrarla en grados Centígrados.



A) Pantalla de inicio. Pulse el icono Ajustes.



B) Pulse el icono °C/°F.

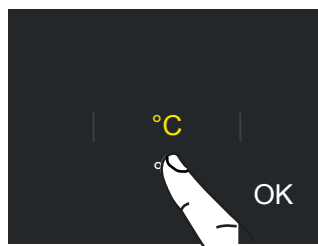

C) Avance hacia arriba/abajo para seleccionar Centígrados o Farenheit, luego pulse «OK».

5. PERSONALIZACIÓN DE FUNCIONES Y AJUSTES

4) Idioma

Para configurar el idioma del refrigerador solo tiene que pulsar el icono de ajustes en la pantalla.



A) Pantalla de inicio. Pulse el icono Ajustes.



B) Pulse el icono del Idioma.



C) Avance hacia arriba/abajo para seleccionar el idioma que desea y luego pulse «OK».

5) FlexMode

El compartimento Congelador (de -15 °C a -22 °C) si es necesario, se puede convertir en un compartimento refrigerador (de + 2 °C a + 8 °C) o en un compartimento Fresco (de -2 °C a + 2 °C).



A) Pantalla de inicio. Pulse el icono Ajustes.

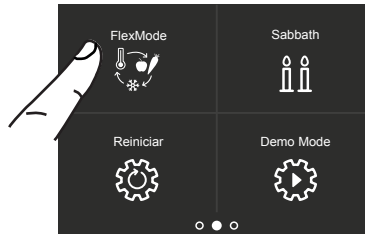

B) Desplace la pantalla dos veces hacia la derecha y pulse el botón FlexMode.



C) Avance hacia arriba/abajo y seleccione una de las tres funciones.

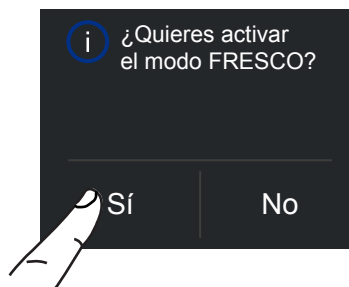

D) Pulse «Sí» para confirmar la función.

6) Modo Sabbath

Esta función permite cumplir con ciertas observancias religiosas que requieren que el funcionamiento del aparato no se vea afectado por la apertura o el cierre de las puertas (se desactivarán el control del termostato, la iluminación interior y la máquina de hielo).

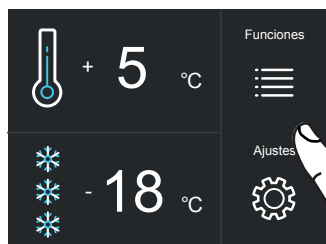

A) Pantalla de inicio. Pulse el icono Ajustes.

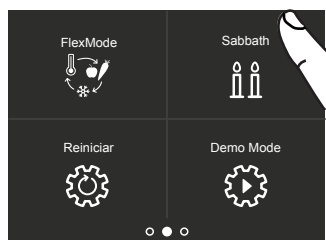

B) Desplace la pantalla a la derecha dos veces y pulse el icono Sabbath.

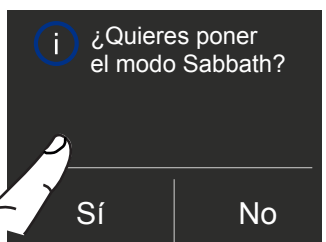

C) Pulse el icono Sí para activar la función.



D) Pulse el icono Sí para activar la función.

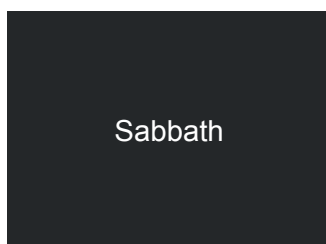

E) El refrigerador funcionará con arreglo a esta configuración.

7) Reiniciar

Permite reestablecer los ajustes de fábrica, cancelando todos los cambios que se hubieran hecho después.

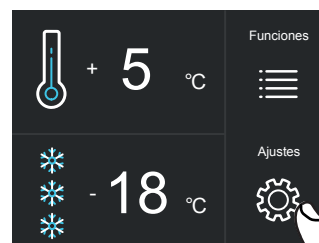

A) Pantalla de inicio. Pulse el icono Ajustes.

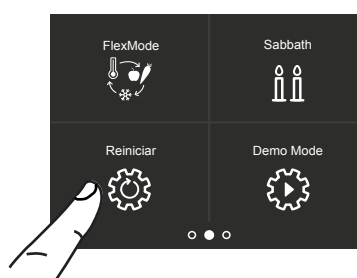

B) Desplace la pantalla a la derecha dos veces y pulse el icono Reiniciar.

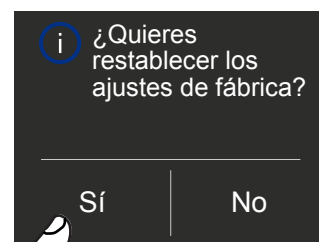

C) Pulse el botón «Sí».



D) Pulse el icono Sí.

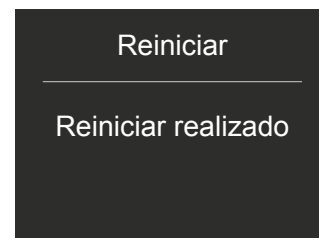

E) Se ha completado el reinicio. Se ha reestablecido la configuración de fábrica del refrigerador.



Importante

Si reestablece los ajustes de fábrica («Reiniciar»), tendrá que reajustar la función del cajón FlexMode al modo refrigerador o Fresco en caso de haber seleccionado una de estas dos configuraciones antes del reinicio.

5. PERSONALIZACIÓN DE FUNCIONES Y AJUSTES

8) Demo Mode

Puede hacer una simulación del funcionamiento del refrigerador para exposiciones o ferias.



A) Pantalla de inicio. Pulse el icono Ajustes.

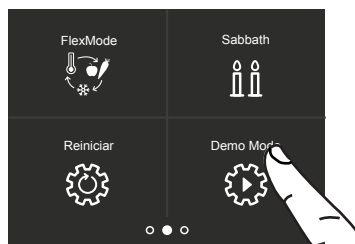

B) Desplace la pantalla a la derecha dos veces y pulse Demo Mode.

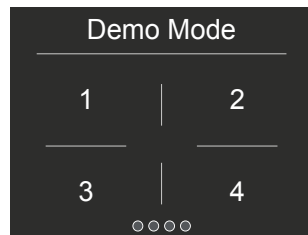

C) Introduzca la contraseña para activarlo.

(Contraseña por defecto: 1-2-3-4)

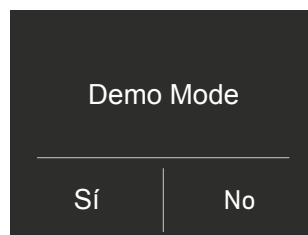

D) Pulse «Sí» o «No».

9) Mantenimiento (tras una alerta).

Para que todo el aparato funcione como previsto en su diseño, es importante limpiar periódicamente el panel de acceso al embellecedor del rodapié, el filtro y el condensador.

La configuración por defecto de la unidad es «Advertencia desactivada».

Se envía un recordatorio para realizar la limpieza necesaria cada 6 meses con una alerta acústica y una notificación visual en la pantalla. Es posible desactivar la alerta y visualizar el tiempo que falta hasta la siguiente limpieza necesaria.

Consulte las siguientes páginas para ver más detalles.

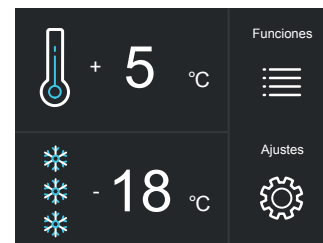

A) Pantalla de inicio. Pulse el icono Ajustes.



B) Desplace la pantalla a la derecha tres veces y pulse el icono de Mantenimiento.

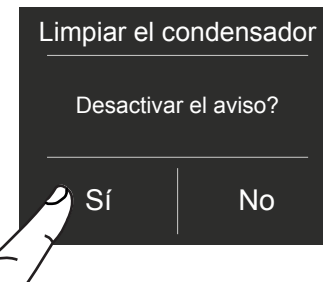

C) Para activarlo, pulse «Sí».

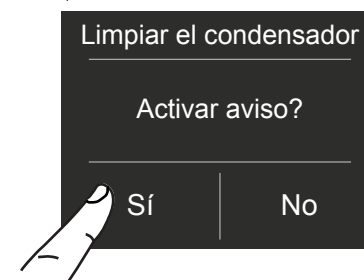

D) Para activarlo, pulse «Sí».

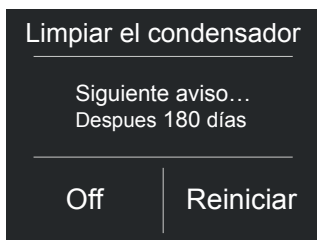

E) La pantalla muestra el tiempo que falta hasta la siguiente limpieza.

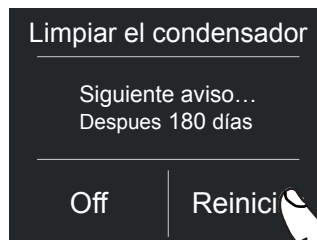

F) No obstante, si desea desactivar un aviso configurado previamente, pulse el icono Reiniciar.

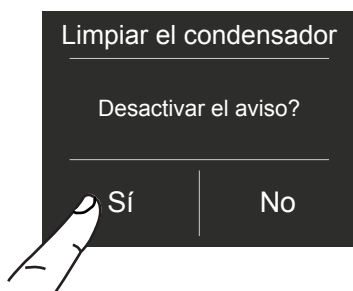

G) Para desactivar el aviso, pulse el botón «Sí».

10) Asistencia

La función de Servicio  está reservada para Atención al Cliente.

11) Info de sistema

La función de Info de sistema muestra los datos del producto, como el código del software, el número de serie y los códigos de fábrica del refrigerador.



A) Pantalla de inicio. Pulse el icono Ajustes.



B) Pulse el icono de Info del sistema.

Sk Power	HW: 0504 SW: 0518
Sk User	HW: 1002 SW: 1069 - G1011

C) Muestra información sobre la unidad.

6. EQUIPAMIENTO INTERNO

6.1 Equipamiento interno (posicionamiento, ajuste y retirada de componentes).

Cajón refrigerador

Está instalado en las guías de deslizamiento con dos palometas de cabeza moleteada.

> para quitar el cajón, desatornille las palometas.

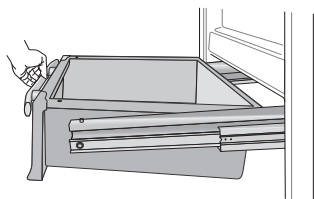

Cajón FlexMode

El cajón FlexMode se puede quitar empleando el mismo método que se utiliza para el cajón refrigerador, desatornillando las palometas.

Al volver a meter los cajones, asegúrese de que la parte trasera de los cajones encaje bajo las grapas situadas en las guías de deslizamiento.

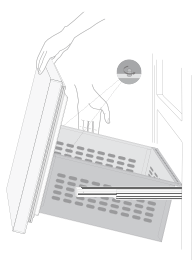

Bandeja del hielo

Situada en el cajón superior del compartimento congelador; en algunos modelos se instala usando las palometas.

> al volver a ponerla en su sitio después de sacarla, asegúrese de volver a colocarla correctamente.

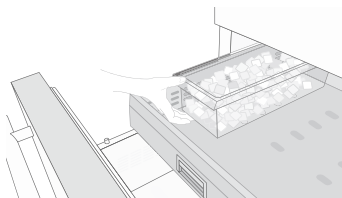

Advertencia

No coloque las manos ni los dedos cerca de la Máquina de hielo mientras esté en funcionamiento.

Estantes

Los estantes son ajustables y el usuario los puede reubicar fácilmente de la siguiente manera:

> Agarre los lados del estante y empújelo hacia arriba para soltarlo de su guía, luego tire de él hacia afuera.

> Suba o baje el estante a la posición deseada.

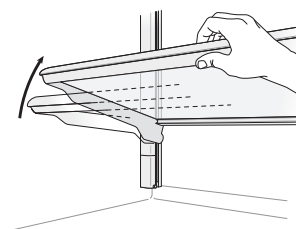

> Para quitar un estante es necesario deslizarlo primero hasta la parte superior.

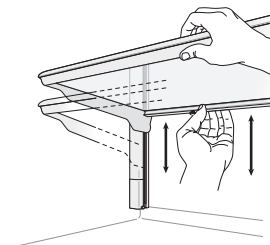

Estantes en puerta

Los estantes en la puerta se pueden retirar fácilmente para limpiarlos.

> Agarre los lados del estante de la puerta y empújelos hacia arriba para soltarlos de su guía, luego tire de él hacia fuera.

> Para ponerlo en su sitio realice estos mismos pasos pero al revés.

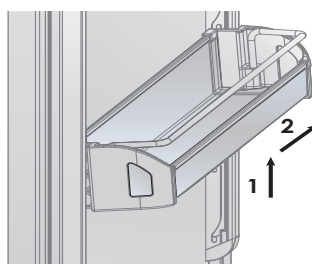

7.1 Activación y uso de la máquina de hielo

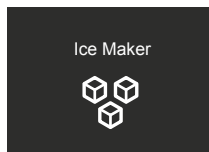



Nota

> Si el hielo no se utiliza con frecuencia, es aconsejable vaciar la cubeta de hielo una vez cada 8--10 días.

Es normal que algunos cubitos de hielo se peguen unos a otros. Si no se usa a menudo el hielo, los cubitos más antiguos pueden volverse opacos, tendrán un sabor extraño y se volverán más pequeños.

> La máquina de hielo se apaga automáticamente si se activa la función Vacaciones .

Cuando se pone en marcha la máquina de hielo por primera vez, se recomienda desechar la primera cubeta llena de hielo.

> Si el equipo ha estado apagado durante un mes o más, se recomienda realizar un ciclo de limpieza del filtro  y del circuito del agua .

> La máquina de hielo fabrica hielo si el compartimento FlexMode está en modo Congelador.



Advertencia

La máquina de hielo seguirá funcionando incluso si la cubeta del hielo no está en su sitio.

Para activar la Máquina de hielo después de instalar el aparato, pulse el icono de Funciones y luego el icono de la Máquina de hielo dentro de las Funciones .



Tenga en cuenta que hace falta que transcurran entre 12 y 24 horas antes de que pueda comenzar la producción de hielo.

La producción es de 10 cubitos por ciclo, con aproximadamente 10 ciclos cada 24 horas

El rendimiento depende de la temperatura establecida en el congelador, de la temperatura ambiente y de la frecuencia con que se abra la puerta.

Si el aparato funciona sin estar conectado a la red del agua, asegúrese de que la Máquina de hielo esté desactivada pulsando el icono .

La máquina de hielo produce hielo hasta que se llena la cubeta del hielo y se detiene automáticamente cuando se alcanza el nivel máximo.

Con la función Super hielo , es posible aumentar la cantidad de hielo producido cada 24 horas, mientras que la función Tamaño hielo  le permite seleccionar el tamaño de los cubitos de hielo producidos.

Los cubitos de hielo ¿tienen un olor inusual?

El hielo es un material poroso que puede absorber los olores del ambiente circundante. Los cubitos de hielo que han estado en la cubeta de cubitos de hielo durante mucho tiempo pueden absorber los olores, pegarse unos a otros y volverse progresivamente más pequeños.

Recomendamos que no se use los cubitos de hielo más antiguos.

Otras formas de evitar olores:

> Es necesario limpiar de vez en cuando con agua tibia el recipiente de los cubitos de hielo. Asegúrese de apagar la máquina de hielo antes de vaciar el recipiente. Enjuáguelo y séquelo.

> Revise el contenido del congelador para ver si hay comida estropeada o caducada. Es necesario envolver bien o poner en recipientes herméticos todos los alimentos olorosos para evitar que se acumulen olores.

> En algunos modelos puede ser necesario reemplazar el filtro del agua.

> En algunos casos, es necesario comprobar la calidad de la conexión del agua de la casa.

Ruidos de funcionamiento

Ruidos normales

> Zumbido: El refrigerador está en marcha. El ventilador del sistema de recirculación del aire está en marcha.

> Ruidos de borboteo, zumbido o gorgoteo: el refrigerante fluye por los tubos.

> Clic: el motor se enciende o se apaga. La válvula solenoide de la conexión del agua se está abriendo y cerrando.

> Retumbos: los cubitos de hielo van cayendo en el recipiente de cubitos de hielo.



El aparato está alimentado por dos compresores independientes. Por lo tanto, es normal que uno de los dos compresores esté siempre en marcha.



Advertencia

No coloque en el contenedor de cubitos de hielo ninguna botella ni alimentos que desee enfriar rápidamente. Se podría bloquear y dañar la máquina de hielo.

7. ACTIVACIÓN Y USO DE LA MÁQUINA DE HIELO

7.2 Filtro de agua

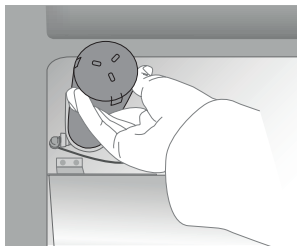



El Filtro de agua permite disponer de agua de alta calidad para la producción de cubitos de hielo. Puede filtrar hasta 3000 litros de agua durante un periodo de tiempo máximo de 12 meses.

Sustitución del filtro

El filtro (código: Z330001) se encuentra dentro del compartimento refrigerador, sobre el panel de vidrio de la parte superior. Antes de cambiar el filtro, apague la máquina de hielo pulsando el icono Máquina de hielo .

Abra el panel de vidrio de la parte superior y, con cuidado, gire el cartucho del filtro en sentido antihorario un cuarto de vuelta hasta que se suelte de su carcasa. Es normal que salga un poco de agua. Quite el tapón del nuevo cartucho y métalo en la carcasa girándolo con suavidad en sentido horario un cuarto de vuelta, hasta que se quede fijo en su sitio.

Acceda al Menú y utilice el icono  para seleccionar la función «Limpieza manual». Al final del ciclo de limpieza, quite el agua de la bandeja de hielo y séquela con un paño.

Si decide no utilizar el filtro de agua (por ejemplo, si conecta el aparato a una fuente de agua ya filtrada) entonces le recomendamos que también active la función Filtro de agua usando el icono . Pulse el botón Reiniciar y desactive el aviso para no recibir recordatorios del cambio de filtro (puesto que no lo está usando).

Para más información y para saber cómo ajustar esta función, siga las instrucciones que figuran en este manual, en el apartado «Funciones».

8.1 Iluminación

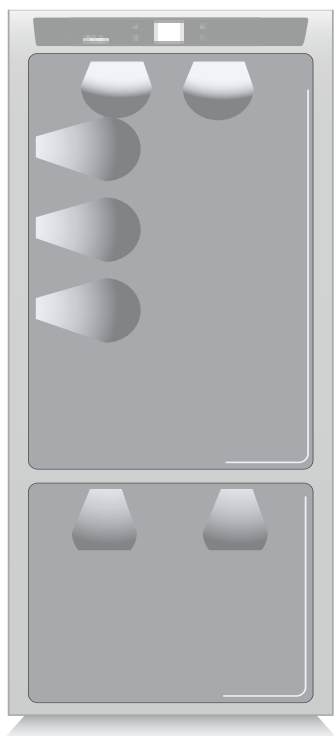

Para proporcionar una iluminación interior óptima, unas tiras de LED iluminan el compartimento del refrigerador desde la parte superior y grupos de luces LED iluminan directamente diferentes áreas del compartimento del refrigerador, de los cajones del refrigerador y del cajón congelador.

En caso de mal funcionamiento y/o desgaste del sistema de iluminación, las reparaciones las debería realizar un técnico de mantenimiento cualificado.

9.1 Instrucciones generales

Su refrigerador ha sido diseñado para asegurar temperaturas precisas y constantes, así como niveles de humedad adecuados en todos los compartimentos.

Además, la doble refrigeración garantiza que los alimentos congelados y el hielo no absorban el olor de los alimentos frescos, y que la humedad del refrigerador no se congele, acumulándose escarcha.

Sin embargo, para conservar adecuadamente todos los alimentos, no basta con tener un refrigerador excelente. También es necesario conocer las reglas para el almacenamiento correcto de los alimentos en frío.

Tenga en cuenta que las características de todos los alimentos cambian inevitablemente con el paso del tiempo. Este cambio comienza mucho antes de que se consuma la comida, ya que los alimentos contienen microorganismos que se multiplican y pueden causar su deterioro. Este proceso es más rápido en caso de errores en la manipulación de los alimentos, temperaturas de almacenamiento y niveles de humedad incorrectos.

Por lo tanto, recomendamos que siga las instrucciones que figuran a continuación y que le permitirán utilizar el refrigerador/congelador de la manera más segura y efectiva, para conservar sus alimentos de la mejor forma posible durante el máximo tiempo posible.

Recuerde que el cajón Fresco es la zona donde conservar los alimentos frescos más delicados, porque asegura una temperatura media constante cercana a la congelación.

Compruebe periódicamente que todos los alimentos estén en buen estado de conservación. Suele estar bastante claro cuando un alimento se ha echado a perder, por la aparición de moho, mal olor o un aspecto desagradable. No obstante, hay casos en los que estas circunstancias no son tan evidentes. Si cree que un alimento se ha conservado durante un periodo de tiempo excesivo y puede haberse echado a perder, no lo consuma ni lo pruebe, aunque parezca estar en buenas condiciones, ya que las bacterias que causan el deterioro de los alimentos también pueden causar intoxicación y enfermedades.

En caso de duda, tire el alimento.

9. CONSERVACIÓN DE LOS ALIMENTOS

9.2 Cómo conservar los alimentos en buen estado

Al comprar alimentos

Siempre tome las siguientes precauciones:

- > Coloque la carne, el pescado o las aves de corral crudos en bolsas de plástico para que no goteen sobre otros alimentos.
- > Compre la carne, las aves y el pescado al final de la compra. No deje sus alimentos en un coche caliente después de hacer la compra. Guarde una bolsa para congelados en su coche y úsela cuando la temperatura externa sea alta o en desplazamientos largos.
- > Revise las fechas de fabricación y las de «Consumo preferente» de los alimentos para asegurarse de que sean frescos.
- > Preste mucha atención al comprar alimentos frescos, y solo compre una cantidad que pueda ser consumida dentro del periodo de almacenamiento previsto.
- > En la medida de lo posible, deje que los alimentos calientes alcancen la temperatura ambiente durante al menos dos horas antes de colocarlos en el refrigerador, a menos que haya activado la función de Compra con antelación.

Al colocar alimentos en el refrigerador

Compruebe la temperatura de refrigeración de los distintos compartimentos usando el panel de control:

- > La temperatura del refrigerador debe ser de 8 °C (45 °F) o inferior y la del congelador debe ser de -18 °C (0 °F)
- > Siga las recomendaciones sobre periodos y temperaturas de almacenamiento que figuran en las siguientes tablas.
- > Mantenga la carne, el pescado y las aves de corral crudos separados de otros alimentos y evite cualquier posible goteo o filtración.

Al colocar alimentos en el refrigerador

- > Al colocar la carne, el pescado o las aves en el refrigerador, déjelos en su envase original, salvo que esté rasgado o perforado. Una manipulación recurrente podría introducir bacterias en estos alimentos.
- > Al almacenar la comida en el congelador es una buena idea usar recipientes para congelador.
- > Ponga una etiqueta y la fecha en los recipientes
- > Preste atención en colocar correctamente los

alimentos en los estantes de manera que no se obstruyan los conductos de circulación del aire dentro del compartimento.



Notas

Cuando el lugar donde se encuentra la unidad está demasiado húmedo o incluso mojado, o si el nivel de humedad en los alimentos que se encuentran dentro del cajón Fresco es elevado, la parte inferior del compartimento Fresco puede cubrirse de agua o hielo (si la temperatura está fijada entre 0 °C y -2 °C).

Esto es normal, y se debe a los altos niveles de humedad en el compartimento Fresco; la alta humedad combinada con temperaturas bajas es lo que garantiza que los alimentos puedan conservarse durante más tiempo.

El agua o el hielo pueden desaparecer por sí solos si el nivel de humedad en el aire desciende; también es posible eliminar el agua con una toalla. Si se hubiera formado una fina capa de hielo, ponga la temperatura del compartimento Fresco a +2 °C y, pasado un día, retire el agua con una toalla.

Si la capa de hielo es más gruesa, puede ser necesario cerrar el compartimento Fresco durante un día para descongelarlo.



Advertencia

Después de una prolongada interrupción de la energía eléctrica, cuando vuelva la corriente una alerta acústica indicará si la temperatura ha subido por encima de los niveles normales. Además, en la pantalla se mostrará, durante un minuto, la temperatura más alta detectada dentro de los compartimentos, para que el usuario pueda decidir cómo utilizar mejor los alimentos.

Transcurrido un minuto la pantalla volverá a funcionar normalmente, aunque el botón de Alarma  seguirá parpadeando.

Pulse el botón de Alarma  para ver las temperaturas más altas registradas.

9.3 Consejos para el almacenamiento y la conservación de los alimentos

Temperaturas

Las temperaturas de funcionamiento del aparato están en los +5 °C recomendados para el refrigerador y a los -18°C para el congelador, 0 °C para el compartimento Fresco.

DISPOSICIÓN DE LOS ALIMENTOS

Puerta del refrigerador

Puerta del compartimento refrigerador

- > Ponga los huevos, la mantequilla, el queso, etc. en las partes superior y central.
- > Ponga las bebidas, botellas, latas, etc. en la parte inferior.

Compartimento refrigerador

- > Ponga las conservas, vino, galletas, etc. en la parte superior.
- > Ponga los lácteos, comidas precocinadas, dulces, zumos de frutas, cerveza, etc. en la parte central.
- > Ponga las carnes, los embutidos, etc. en la parte de abajo.
- > Ponga en el cajón de la fruta y la verdura las frutas frescas y tropicales, verduras, zanahorias, patatas, cebollas, etc.

Compartimento congelador

- > El tipo de alimento, la cantidad y la fecha de congelación deben estar marcados en el envase/ recipiente.
- > Utilice recipientes pequeños, a ser posible ya fríos.
- > La cantidad de alimentos frescos que se pueden congelar a la vez está indicada en la placa situada dentro del compartimento refrigerador.
- > Utilice bolsas para congelación adecuadas, papel de aluminio, film transparente de uso alimentario, y recipientes para el congelador.
- > No utilice bolsas de papel ni celofán para uso no alimentario, bolsas de la compra o bolsas para congelación ya utilizadas.
- > Procure que los alimentos congelados no entren en contacto con alimentos frescos para congelar.
- > Conserve las verduras congeladas, el hielo, los helados, etc. en bolsas.

9. CONSERVACIÓN DE LOS ALIMENTOS

ALIMENTOS FRESCOS	ÁREA DE ALMACENAMIENTO	TIEMPO
Carne cruda		
Cortes grandes	Refrigerador - Compartimento Fresco	4 días
Filete, aves y caza	Refrigerador - Compartimento Fresco	3 días
Carne picada	Refrigerador - Compartimento Fresco	1-2 días
Carpaccio	Refrigerador - Compartimento Fresco	Inmediatamente
Carne guisada		
Carne hervida y asada	Compartimento Refrigerador	2 días
Salsas a base de carne	Compartimento Refrigerador	6 días
Pescado		
Pescado crudo y cocinado	Refrigerador - Compartimento Fresco	2 días
Otros		
Sopas y caldos	Compartimento Refrigerador	2 días
Pasta	Compartimento Refrigerador	2 días
Fiambres abiertos	Refrigerador - Compartimento Fresco	3 días
Quesos frescos	Refrigerador - Compartimento Fresco	2-3 días
Quesos curados bien cerrados	Compartimento Refrigerador	Varios meses
Huevos (frescos y sin lavar)	Compartimento Refrigerador	2 semanas
Latas abiertas	Compartimento Refrigerador	2-3 días
Verduras crudas (en bolsas perforadas)	Refrigerador - Compartimento Fresco	1 semana

ALIMENTOS CONGELADOS	ÁREA DE ALMACENAMIENTO	TIEMPO
Carne de vaca, ternera, cordero y cabra	Compartimento Congelador (filetes)	6-12 meses
Carne de vaca, ternera, cordero y cabra	Compartimento Congelador (Carne con hueso)	4-6 meses
Carne de vaca picada	Compartimento Congelador	1-2 meses
Cerdo	Compartimento Congelador (Sin hueso)	4-6 meses
Cerdo	Compartimento Congelador (Con hueso)	2-3 meses
Carne de cerdo picada	Compartimento Congelador	1-2 meses
Sobras de carne	Compartimento Congelador	2-3 meses

ALIMENTOS CONGELADOS	ÁREA DE ALMACENAMIENTO	TIEMPO
Pollo y pavo entero	Compartimento Congelador	8-12 meses
Ganso, pato y faisán	Compartimento Congelador	4-8 meses
Pescado	Compartimento Congelador	1-2 meses
Marisco	Compartimento Congelador	2-3 meses
Alimentos cocinados	Compartimento Congelador	1-2 meses
Verduras	Compartimento Congelador	8-12 meses
Fruta	Compartimento Congelador	6-12 meses
Postres y tartas	Compartimento Congelador	2-3 meses

10. MANTENIMIENTO Y LIMPIEZA

10.1 Mantenimiento y limpieza

Para limpiar las partes y superficies de acero, utilice un paño de microfibra y la esponja incluida en el kit con el aparato. Siempre use el paño y la esponja en la dirección del acabado satinado del acero.

De vez en cuando, para recuperar el brillo del acero, pase un paño de microfibra ligeramente húmedo.

No utilice la esponja sobre las partes de aluminio, como las manijas y los bordes de los estantes de vidrio.

Procure mantener libres de obstrucciones las aberturas de ventilación del aparato o del mueble en que está colocado.



Siga escrupulosamente las instrucciones detalladas que figuran en el kit suministrado y nunca utilice productos abrasivos o metálicos que puedan rayar y dañar de forma permanente el acabado satinado del aparato.

Antes de realizar cualquier tipo de limpieza, desconecte el aparato de la corriente eléctrica.

Asegúrese de no dañar de ninguna manera el circuito del refrigerante.



Advertencia

Evite utilizar productos de limpieza a base de cloro y otros productos que contengan cloro (lejía, hipoclorito, etc.).

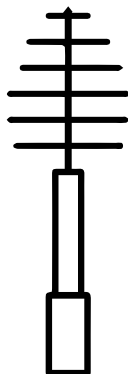

10.2 Limpieza del interior

Limpie el interior del aparato y sus partes desmontables con una solución de agua tibia mezclada con una pequeña cantidad de detergente lavaplatos.

Enjuague y seque de inmediato las partes.

No utilice dispositivos mecánicos ni otros métodos para acelerar el desescarche.



Advertencia

No utilice agua en las partes eléctricas, las luces ni el panel de control.



Advertencia

Evite utilizar productos de limpieza a base de cloro y otros productos que contengan cloro (lejía, hipoclorito, etc.).



No ponga las piezas de vidrio frío en contacto con agua caliente.

No lave ninguna parte del refrigerador en un lavavajillas, ya que se podrían dañar o deformar irreparablemente las partes.

10.3 Limpieza de la rejilla de ventilación, el filtro y el condensador

Para que la unidad pueda funcionar correctamente, hay que limpiar periódicamente la rejilla de ventilación, el filtro y el condensador.

Se envía un aviso para realizar la limpieza periódica cada 6 meses mediante alertas acústicas y una notificación que aparece en la pantalla. La alerta se puede desactivar y ver el tiempo que queda antes de la próxima limpieza que haya que realizar.

Detrás de la rejilla de ventilación frontal (situada en la parte inferior de la unidad) se encuentra el condensador.

Para limpiarlo, use una aspiradora con un cepillo suave a la máxima potencia, barriéndolo a lo largo de las rendijas de ventilación. En caso de que se acumule una cantidad importante de polvo, la rejilla de ventilación se puede quitar para poder efectuar una limpieza más exhaustiva del filtro.

Después de instalar y encender la unidad puede ajustar el aviso de limpieza necesaria del condensador en los ajustes de mantenimiento



Si la alerta está activada, sonará cada 6 meses para informarle de que ha llegado el momento de limpiar el condensador.

Después de limpiarlo, pulse el icono Reiniciar para reactivar la alerta para dentro de otros 6 meses.

Si no quiere que vuelva a sonar la alerta para recordarle la limpieza del condensador, pulse «Off».

Para aprender a usar la pantalla de Mantenimiento, consulte la función 9 en el apartado 5.2.

Consulte las instrucciones en el apartado 11.2.

El condensador inferior

Para limpiar el condensador, siga estas instrucciones:

- > Apague el aparato manteniendo pulsado, durante unos 3 segundos, el botón de la unidad en el panel de control principal.
- > Espere unos 30 minutos, hasta que el condensador se enfríe a temperatura ambiente.
- > Retire la rejilla desmontable de debajo de la puerta.

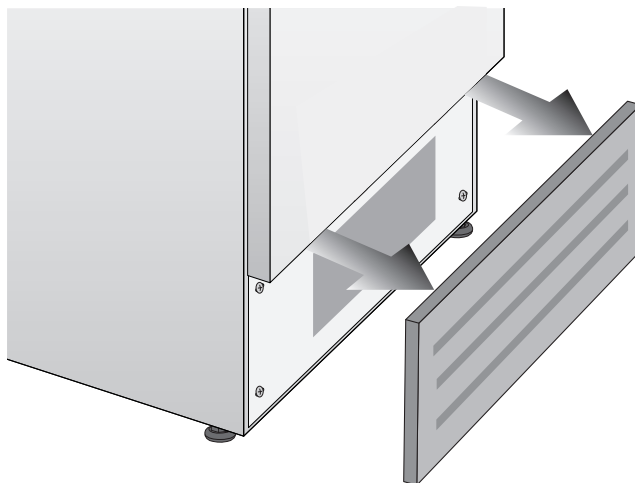

- > Limpie completamente cualquier acumulación de polvo, como se muestra en la imagen, teniendo cuidado de no dañarla.

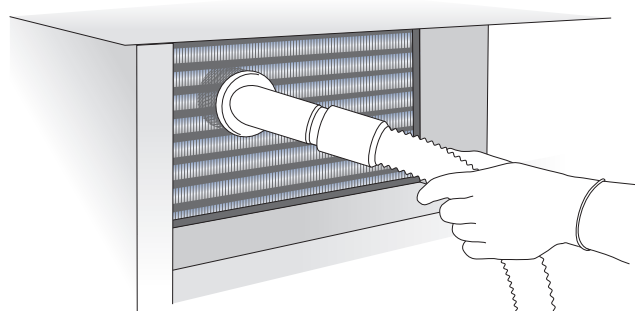

- > Reinicie la unidad volviendo a mantener pulsado el botón de la Unidad durante tres segundos.



Advertencia

Las aletas del condensador son afiladas, por lo tanto, utilice una protección adecuada para las manos y los brazos al limpiar el condensador.

11. GUÍA DE RESOLUCIÓN DE PROBLEMAS

11.1 Guía de resolución de problemas

Si detecta cualquier anomalía en el funcionamiento del aparato, utilice esta guía antes de solicitar asistencia técnica. Esta guía puede ayudarle a resolver el problema por sí mismo o puede proporcionarle información importante para transmitírsela al técnico de mantenimiento y garantizar una reparación rápida y eficaz.

Mensajes en pantalla y alertas acústicas.

Un fallo de funcionamiento suele indicarse en la pantalla.

Los problemas que no puedan ser resueltos por el usuario se comunican a través de un código de fallo. No obstante, tenga en cuenta que estos pueden aparecer en mensajes o alarmas en determinadas circunstancias de uso o durante la puesta en marcha. En tal caso, desactive la alerta acústica pulsando el botón de Alarma , deje el aparato en marcha y abra las puertas con la mínima frecuencia posible durante 10-12 horas.

El refrigerador o el congelador no funciona.

El aparato ¿está conectado a la red eléctrica local?

¿Le llega electricidad a la toma de corriente?

¿El botón  de la Unidad está activado?

La unidad, ¿está en Demo Mode?

El refrigerador o el congelador está más caliente que de costumbre.

En la pantalla ¿aparece un código de anomalía en el funcionamiento?

La temperatura ¿está ajustada correctamente?

Las puertas o los cajones ¿estuvieron abiertos durante un largo periodo de tiempo?

¿Ha metido dentro grandes cantidades de alimentos hace poco?

La unidad, ¿está en Demo Mode?

El aparato permanece en funcionamiento durante mucho tiempo.

Hay que tener en cuenta que con tiempo muy caluroso y con temperaturas muy altas en la estancia es normal que el compresor permanezca en marcha durante periodos prolongados de tiempo.

Las puertas o los cajones ¿estuvieron abiertos durante un largo periodo de tiempo?

¿Ha metido dentro grandes cantidades de alimentos hace poco?

Compruebe que las puertas estén cerradas y que los alimentos o los recipientes no bloqueen el cierre completo de la puerta.

¿Hay uno o más compartimentos en modo Compras Frigorífico?

Si escucha ruidos inusuales

Es normal escuchar ruidos generados por los ventiladores o los compresores durante el funcionamiento o durante la fase de desescarche.

El ruido podría ser más evidente dependiendo de la posición del aparato y del entorno.

Condensación dentro y fuera del refrigerador.

Si las condiciones atmosféricas son muy húmedas, es normal que se forme condensación. Dejar la puerta o los cajones abiertos durante periodos de tiempo prolongados puede contribuir a la formación de condensación. En cualquier caso, asegúrese de que las puertas estén siempre totalmente cerradas.

Se acumula hielo o escarcha dentro del refrigerador o del congelador.

¿Dejó abiertos por mucho tiempo las puertas o los cajones?

Las puertas ¿se cierran completamente?

Si las puertas no se cierran completamente, contacte con su instalador.

En caso de acumulación de escarcha o hielo en el compartimento Fresco por una apertura frecuente y prolongada de las puertas, desactive la función Fresco con el botón situado en el panel de control. Espere hasta que la escarcha o el hielo se derritan, luego saque el cajón y seque los lados y la parte inferior del compartimento.

Olores desagradables dentro del refrigerador.

Limpie a conciencia el aparato con arreglo a las instrucciones pertinentes proporcionadas.

Tape herméticamente toda la comida. No almacene los alimentos durante demasiado tiempo.

Las puertas no se abren fácilmente.

El aparato ha sido diseñado para asegurar un cierre totalmente hermético. Cuando la puerta está cerrada, puede producirse una situación de vacío: si esto ocurre, hay que esperar unos segundos hasta que la presión se equilibre antes de abrir la puerta.

El aparato enfría pero las luces y la pantalla no funcionan.

Compruebe si el aparato se ha puesto por accidente en modo Sabbath.

La máquina de hielo no funciona.

Asegúrese de que la máquina de hielo esté encendida (icono ).

Para encender la máquina de hielo, pulse el botón. Asegúrese de que el aparato está conectado al suministro de agua.

La máquina de hielo no produce suficientes cantidades de hielo.

En promedio, la Máquina de hielo produce aproximadamente 10 cubitos de hielo cada dos horas y media.

Los cubitos de hielo se congelan en un bloque.

Si no se utilizan a menudo los cubitos, es posible que se formen bloques de hielo. Le recomendamos que quite el bloque de cubitos de hielo y luego deje que la máquina de hielo llene de nuevo el contenedor de hielo.

El hielo tiene un sabor o color inusual.

Cuando se pone en marcha la máquina de hielo por primera vez, se recomienda vaciar la primera cubeta de cubitos de hielo.

Si el refrigerador ha estado apagado durante más de un mes o si no se ha cambiado el cartucho en más de seis meses, podría ser necesario sustituir el cartucho del filtro.

Póngase en contacto con un fontanero o un experto en tratamiento de aguas para asegurarse de que el problema no se deba al suministro de agua.



Si el aparato que ha comprado se ha utilizado como modelo de exposición, puede estar en un modo especial de ahorro de energía llamado Demo Mode de demostración, en que el aparato parece estar funcionando (las luces funcionan y se muestran temperaturas falsas) pero en realidad no se produce ningún enfriamiento. Si sospecha que su aparato está en Demo Mode, póngase en contacto con el establecimiento donde lo compró para que le ayuden a desactivar esta función.

11. GUÍA DE RESOLUCIÓN DE PROBLEMAS

11.2 Mensajes de error mostrados en la pantalla

Mensaje en pantalla	Descripción de la anomalía
¡Fallo eléctrico!	Interrupción prolongada de la energía eléctrica El aparato vuelve a funcionar automáticamente y la pantalla muestra las temperaturas más altas que se han alcanzado
Unidad superior abierta	Puerta del refrigerador abierta Este mensaje aparece cuando se ha abierto la puerta durante algunos minutos
Unidad inferior abierta	Puerta del refrigerador abierta Este mensaje aparece cuando se ha abierto la puerta durante algunos minutos
Sustituir filtro	Sustitución del cartucho del filtro El mensaje aparece cuando solo queda el 30 % de la capacidad del filtro
Fresco demasiado caliente	Fresco demasiado caliente Consulte la Guía de resolución de problemas
Fresco demasiado frío	Fresco demasiado frío Espere 12 horas: si la anomalía persiste, diríjase a la Atención al Cliente para recibir asesoramiento.
Refrigerador demasiado caliente	Compartimento Refrigerador demasiado caliente Consulte la Guía de resolución de problemas
Refrigerador demasiado frío	Compartimento Refrigerador demasiado frío Espere 12 horas: si la anomalía persiste, diríjase a la Atención al Cliente para recibir asesoramiento.
Unidad inferior demasiado caliente	Congelador demasiado caliente Consulte la Guía de resolución de problemas
Unidad inferior demasiado fría	Refrigerador demasiado frío Espere 12 horas: si la anomalía persiste, diríjase a la Atención al Cliente para recibir asesoramiento.
Código de error...	Problemas de funcionamiento Llame a Atención al Cliente, donde pueden ayudarle a solucionar el problema o ponerle en contacto con el técnico de mantenimiento más cercano.
Limpiar el condensador	Limpiar el condensador Cada 6 meses en la pantalla se muestra el mensaje "Limpiar el condensador". Limpie el condensador y mantenga pulsado el botón Aceptar  durante 5 segundos para reiniciarlo.

> Si se produce una anomalía en el funcionamiento, pulse el botón de Alarma  y en la pantalla aparecerá el mensaje del fallo con su código de error.

> El mensaje se mostrará durante 3 segundos, luego se vuelve a la página principal.

> Para mantener el mensaje en la pantalla, pulse el botón Info () en la pantalla. El mensaje se quedará en la pantalla durante 30 segundos, luego vuelve a la página principal.

> Si hubiera más de un mensaje de error, la pantalla mostrará los diferentes mensajes de fallo en orden cronológico.

1 BELANGRIJKE INFORMATIE VOOR DE VEILIGHEID EN HET MILIEU	164
1.1 Voor uw veiligheid	164
1.2 Belangrijke informatie bij het gebruik van het apparaat	165
1.3 Zorg voor het milieu	166
1.4 Reiniging, sanering en onderhoud van de ijsmaker	166
1.5 Informatie voor regelgevende autoriteiten	167
1.6 Energiebesparing	167
2 INSTALLATIE	168
2.1 Installatie	168
2.2 Aansluiting op het waterleidingnet	168
2.3 Aansluiting op het elektriciteitsnet	169
2.4 Koelmiddel	169
3 VÓÓR HET STARTEN	170
3.1 Ken uw koelkast	170
3.2 Aansprakelijkheid van de fabrikant	170
3.3 Technische bijstand	170
3.4 Technische gegevens	170
3.5 Typeplaatje	171
3.6 Overzicht van de belangrijkste onderdelen	172
3.7 Elektronische bediening	173
3.8 Hoofdbedieningspaneel	173
4 HET APPARAAT IN- EN UITSCHAKELEN	174
4.1 In- en uitschakelen	174
4.2 De temperatuur aanpassen aan verschillende behoeften	176
4.3 Waarschuwingen op het display	177
5 FUNCTIES EN INSTELLINGEN AANPASSEN	178
5.1 Functies	178
5.2 Instellingen	184
6 INTERNE LAY-OUT	190
6.1 Interne lay-out (positionering, afstelling en verwijdering van onderdelen)	190
7 ACTIVERING EN GEBRUIK VAN DE IJSMAKER	191
7.1 Activering en gebruik van de ijsmaker	191
7.2 Waterfilter	192
8 VERLICHTING	193
8.1 Verlichting	193
9 BEWAREN VAN VOEDING	193
9.1 Algemene instructies	193
9.2 Hoe wordt de voedingskwaliteit het best gewaarborgd	194
9.3 Tips voor het opslaan en bewaren van voeding	195
10 ZORG EN REINIGING	198
10.1 Zorg en Reiniging	198
10.2 Reiniging van de binnenkant	198
10.3 Reiniging van ventilatierooster, filter en condensor	199
11 GIDS VOOR PROBLEEMOPLOSSING	200
11.1 Gids voor Probleemoplossing	200
11.2 Storingsmeldingen op het display	202

1. BELANGRIJKE INFORMATIE VOOR DE VEILIGHEID EN HET MILIEU

1.1 Voor uw veiligheid

> Indien dit apparaat een bestaand apparaat vervangt dat moet worden verwijderd of weggegooid, moet u de voedingskabel van het oude apparaat doorsnijden. Hierdoor wordt het onmogelijk de deur te sluiten en kunnen kinderen niet worden opgesloten in een werkend toestel. Neem dezelfde voorzorgsmaatregel op het einde van de levensduur van het nieuwe apparaat.

> Dit apparaat is niet ontworpen om met externe timers of afstandsbedieningssystemen te werken.

> Dit apparaat is ontworpen om dranken en voedsel te koelen en is bedoeld voor huishoudelijk gebruik.

> Dit apparaat is bestemd voor de koeling en koude opslag van vers en bevroren voedsel in huis. Ieder ander gebruik wordt als oneigenlijk beschouwd.

> Het apparaat moet geïnstalleerd worden volgens de aanwijzingen in de Installatiehandleiding. **Let vooral op dat de ventilatieopeningen van het apparaat of van de inbouwapparatuur niet worden afgedekt.**

> Het apparaat heeft een geconcentreerd verlichtingssysteem met ledlampen. Kijk niet in deze lampen wanneer die ingeschakeld zijn, want dat kan letsels aan uw gezichtsvermogen veroorzaken.

Deze waarschuwing staat ook op het etiket dat op de binnenkant van de koelkastdeur aangebracht is.

> Wanneer de vrieskast in werking is, raak dan niet de interne oppervlakken van roestvrij staal aan met vochtige of natte handen: de huid kan aan zeer koude oppervlakken blijven kleven.

> Gebruik geen enkel elektrisch apparaat binnenin de voedselopslagcompartimenten.

> Steek uw vingers niet in de schuifgeleiders van de schappen wanneer de schappen geplaatst worden.

> Plaats geen recipiënten met ontvlambare vloeistoffen vlakbij het apparaat.

> Probeer nooit een vlam/vuur te blussen met water: Schakel het apparaat uit en dek de vlam af met een vuurvaste deken.

> Schakel het apparaat volledig uit en trek de stekker van de voedingskabel uit het stopcontact tijdens de reinigingswerkzaamheden. Als de stekker niet gemakkelijk bereikbaar is, is het een goed idee de stroomonderbreker uit te schakelen of de zekering te verwijderen die het stopcontact controleert waarop het apparaat aangesloten is.

> De verpakkingsmaterialen kunnen gevaarlijk zijn voor kinderen: sta kinderen niet toe met de plastic zakken, plastic folie of geëxpandeerd polystyreen te spelen.

> Iedere reparatie moet uitgevoerd worden door een gekwalificeerde service-technicus.

> Dit toestel is niet bedoeld om gebruikt te worden

door personen (inclusief kinderen) met verminderde fysieke of geestelijke capaciteiten, of gebrek aan ervaring en kennis, tenzij ze onder toezicht staan of de nodige instructies hebben gekregen over het gebruik van het apparaat van een persoon die verantwoordelijk is voor hun veiligheid. Kinderen moeten onder toezicht staan om er zeker van te zijn dat ze niet met het apparaat spelen.

> Beschadig de leidingen van het koelcircuit van het apparaat niet.

> Sla in dit apparaat geen explosieve stoffen op, zoals spuitbussen met ontvlambaar drijfgas.

> Als de voedingskabel van dit apparaat beschadigd is, moet het vervangen worden door de fabrikant, de klantendienst of een gelijkaardig gekwalificeerd persoon. Verkeerde installaties en reparaties kunnen een aanzienlijk risico voor de gebruiker vormen.

> Reparaties mogen alleen uitgevoerd worden door de fabrikant, de klantendienst of een gelijkaardig gekwalificeerd persoon.

> Steek de stekker in een geaard stopcontact met 2 pinnen.

> Verwijder de aardpin niet.

> Gebruik geen adapter.

> Gebruik geen verlengsnoer.

> Sluit de stroom naar alle eenheden af voordat onderhoud/reparatie plaatsvindt.

> Als de voedingskabel beschadigd is, moet hij worden vervangen door de fabrikant of diens servicemonteur of een ander gekwalificeerd persoon om risico's te voorkomen.

> Kinderen moeten onder toezicht staan om er zeker van te zijn dat ze niet met het apparaat spelen.

> Wijzig dit apparaat niet.

> Steek geen puntige metalen voorwerpen (keukengerei of gereedschap) in de openingen op het apparaat.

> Raak bevroren producten niet aan (vooral niet met natte handen) en steek ze niet direct in uw mond.

> Sla geen ontvlambare, explosieve of vluchtige stoffen in het apparaat.

> Bewaar geen explosieve stoffen, zoals spuitbussen met ontvlambaar drijfgas, in het apparaat.

> Flessen met sterk alcoholische dranken moeten zeer goed gesloten en verticaal opgeslagen worden.

> Organische samenstellingen, zuren en essentiële oliën kunnen de afdichtingen en plastic oppervlakken corroderen als ze daarmee langdurig in contact komen.

> Schakel het apparaat uit en trek de stekker uit het stopcontact alvorens het apparaat te reinigen of onderhoud erop uit te voeren.

> Trek niet aan de kabel om de stekker van het apparaat uit het stopcontact te trekken.

1.2 Belangrijke informatie bij het gebruik van het apparaat

- > Reinigings- en onderhoudswerkzaamheden die door de gebruiker uitgevoerd moeten worden, mogen niet uitgevoerd worden door kinderen die niet onder toezicht staan.
- > Gebruik nooit elektrische apparaten binnenin het apparaat (bv. verwarming, elektrische ijsmaker, enz.). Explosiegevaar!
- > Ontdooi of reinig het apparaat nooit met een stoomreiniger! De stoom kan de elektrische delen binnendringen en kortsluiting veroorzaken. Risico voor elektrische schokken!
- > Gebruik geen puntige of scherpe werktuigen om rijp of ijslagen te verwijderen. De koelmiddelleidingen kunnen daardoor beschadigd raken. Lekkend koelmiddel kan oogletsel veroorzaken of ontbranden.
- > Let op dat geen voorwerpen vast komen te zitten in de deuren.
- > Sla in het apparaat geen producten op die ontvlambaar drijfgas (bv. spuitbussen) of explosieve stoffen bevatten. Explosiegevaar!
- > Sta niet op en leun niet tegen de apparaatbasis, zijn laden of deuren, enz.
- > Alvorens het apparaat te reinigen moet u de stekker van de voedingskabel uit het stopcontact trekken of de zekering uitschakelen. Trek de stekker niet uit het stopcontact door aan de voedingskabel te trekken.
- > Flessen met sterk alcoholische dranken moeten zeer goed gesloten en verticaal opgeslagen worden.
- > Zorg ervoor dat er geen olie of vet komt op de plastic onderdelen en deurafdichting. De delen en de deurafdichting kunnen anders poreus worden.
- > De ventilatieopeningen van het apparaat mogen nooit worden bedekt of belemmerd.
- > Volgens de huidige regelgeving mogen kinderen tussen 3 en 8 jaar voedsel uit het apparaat nemen of erin plaatsen. Toch raden wij ten zeerste af kinderen jonger dan 8 jaar deze handelingen te laten verrichten of het toestel in het algemeen te laten gebruiken.
- > Houd kinderen jonger dan 8 jaar op veilige afstand tenzij ze constant onder toezicht staan en gecontroleerd wordt dat ze niet met het apparaat spelen.
- > Gebruik geen andere mechanische, elektrische, chemische hulpmiddelen dan die door de fabrikant aanbevolen worden om het ontdooiingsproces te versnellen.
- > Beschadig het koelcircuit niet (dat al dan niet toegankelijk kan zijn).
- > Gebruik geen elektrische apparaten binnenin de voedselopslagcompartimenten tenzij die van het type zijn dat aanbevolen wordt door de fabrikant.
- > Vermijd het gebruik van open vuur en ventileer de ruimte op een geschikte wijze als het koelcircuit is beschadigd.
- > Gebruik het apparaat of delen daarvan niet op andere wijzen dan in deze handleiding gespecificeerd wordt.
- > Als de koelkastdeur gedurende lange tijd open blijft, kan de temperatuur in zijn compartimenten aanzienlijk oplopen.
- > Reinig regelmatig de oppervlakken die in aanraking kunnen komen met voedsel en de toegankelijke drainagesystemen.
- > Sla rauw vlees en rauwe vis op in de koelkast in geschikte recipiënten, zodat ze niet in aanraking komen met ander voedsel en geen vloeistof ervan op ander voedsel kan druppelen.
- > Als het apparaat voor langdurige tijd leeg blijft, schakel het dan uit, ontdooi het, droog het en laat de deur open staan om schimmelvorming binnenin te voorkomen.
- > Laat nooit scherpe metalen voorwerpen zoals messen, vorken, lepels en deksels op het apparaat rusten wanneer dat in gebruik is.
- > Gebruik geen schurende of bijtende reinigingsmiddelen (bv. schuurpoeders, vlekverwijderaars of metalen schuurponsjes) op glazen onderdelen.
- > Ga niet op het apparaat zitten.
- > Ga niet op de deur of op open lades zitten of leunen.
- > Neem de deur of handgreep niet vast om het apparaat te verplaatsen.
- > Gebruik geen elektrische toestellen (bv. haardrogers) of sprays om de koelkast te ontdooien; de plastic onderdelen zouden beschadigd kunnen worden.
- > Gebruik het apparaat om geen enkele reden voor de koeling van kamers.
- > Trek altijd de stekker van het apparaat uit het stopcontact bij een storing of vóór reinigings- of onderhoudswerkzaamheden.
- > Bewaar geen vloeistoffen in blikken of glazen houders in de vrieskast.
- > Plaats geen zware voorwerpen bovenop het apparaat.

1. BELANGRIJKE INFORMATIE VOOR DE VEILIGHEID EN HET MILIEU

Symbolen gebruikt in deze gids:

 **Opmerking**
Aanbevelingen voor correct gebruik van het apparaat

 **Belangrijk**
Informatie om schade aan het toestel te voorkomen

 **Waarschuwing**
Informatie om letsel te voorkomen

- > Onze apparaten zijn verpakt in niet-vervuilende en recyclebare materialen.
- > Breng de verpakkingsmaterialen naar een geschikt recyclingcentrum.

 **Plastic verpakking**
Gevaar voor verstikking
Laat de verpakking of ongeacht welk deel daarvan niet onbewaakt achter.

Laat kinderen niet spelen met de plastic zakken.

1.3 Zorg voor het milieu



- > Dit apparaat is conform de Europese WEEE-richtlijn (2012/19/EU) en moet op het einde van zijn operationele levensduur apart van ander afval afgedankt worden.
- > Dit apparaat bevat geen stoffen in hoeveelheden die voldoende zijn om beschouwd te worden als "gevaarlijk voor de gezondheid en het milieu", conform de huidige Europese richtlijnen.
- > Besteed speciale aandacht aan de correcte afvalverwijderingsprocedures voor alle verpakkingsmaterialen.

 **Spanning**
Gevaar voor elektrocutie

Sluit de voedingsspanning af.
Trek de stekker van het apparaat uit het stopcontact.

- > Het apparaat mag niet weggegooid worden als huishoudelijk afval. Neem contact op met het plaatselijke afvalverwijderingscentrum om te weten hoe recyclebaar afval verwijderd moet worden.
- > Ga als volgt te werk om het apparaat weg te gooien: Snijd de voedingskabel door en verwijder hem.
- > Snijd vóór de afvalverwijdering de voedingskabel door en zorg ervoor dat het onmogelijk is de deur te sluiten.
- > Breng geen schade aan het koelcircuit aan tijdens de afvalverwijdering.
- > Het apparaat bevat geen schadelijke stoffen voor de atmosferische ozonlaag, noch in het koelcircuit, noch in de isolatie.

1.4 Reiniging, sanering en onderhoud van de ijsmaker

Het niet naleven van de saneringsinstructies kan de hygiënische veiligheid van het afgegeven water in gevaar brengen.

- > Wanneer het apparaat voor de eerste keer gebruikt wordt, en telkens wanneer het filter vervangen wordt, wordt aanbevolen het water door het circuit te laten circuleren met gebruik van de "Handmatige Reiniging" en het ijs dat gedurende de eerste 24 uur geproduceerd wordt weg te gooien.
- > Reinig de ijsemmer of -lade regelmatig en gebruik daarvoor alleen drinkwater.
- > Het filter moet vervangen worden wanneer dat aangegeven wordt op het bedieningspaneel of wanneer de ijstdispenser langer dan 30 dagen niet gebruikt werd.
- > Saneer bij iedere vervanging van het filter het ijsmaaksysteem met gebruik van een **food grade-ontsmettingsmiddel** (met natriumhypochloriet) dat de kenmerken van de materialen niet aantast. Spoel het vóór gebruik met minstens 2 liter water.
- > Gebruik enkel originele reserveonderdelen geleverd door de fabrikant voor vervanging van onderdelen van de ijs- en waterdispenser.
- > Alle werkzaamheden op het apparaat mogen alleen uitgevoerd worden door een gekwalificeerd technicus of door de naverkoopdienst.



Waarschuwing

Neem de volgende instructies in acht om contaminatie van voeding te voorkomen:

- > Het langdurig open houden van de deur kan aanzienlijke temperatuurverhoging in de compartimenten van het apparaat tot gevolg hebben.
- > Reinig regelmatig de oppervlakken die in aanraking kunnen komen met voedsel en de toegankelijke drainagesystemen.
- > Sla rauw vlees en rauwe vis op in de koelkast in geschikte recipiënten, zodat ze niet in aanraking komen met ander voedsel en geen vloeistof ervan op ander voedsel kan druppelen.
- > De 2-sterrenvakken voor diepvries zijn geschikt voor de opslag van diepgevroren voeding, het opslaan of maken van roomijs en het maken van ijsblokjes.
- > De compartimenten met één, twee of drie sterren zijn niet geschikt voor het invriezen van verse voeding.
- > Als de koelkast lange tijd leeg is, schakel ze dan uit, ontdooi ze, reinig en droog ze en laat de deur open om schimmelvorming te voorkomen.

1.5 Informatie voor regelgevende autoriteiten

- > Voor controles in verband met EcoDesign moeten de installatie en opstelling van het apparaat in overeenstemming zijn met de norm EN 62552.
- > Ventilatie-eisen, afmetingen en minimumafstand tot de achterwand staan vermeld in het hoofdstuk "Installatie" van deze handleiding.
- > Neem contact op met de fabrikant voor meer informatie.

1.6 Energiebesparing

- > Een correct gebruik van het apparaat, de correcte verpakking van levensmiddelen, een constante temperatuur en hygiëne van levensmiddelen zijn allen factoren die de opslagkwaliteit beïnvloeden.
- > Beperk het aantal keren dat de deuren geopend worden en de tijd dat ze open blijven tot een minimum, om de compartimenten te beschermen tegen overmatige opwarming.
- > Reinig regelmatig de condensor (als hij toegankelijk is) gelegen op de achterkant van het apparaat, om te voorkomen dat de efficiëntie van het apparaat afneemt.
- > Ontdooi bevroren voeding in het koelcompartiment, om de koude die opgeslagen is in het bevroren voedsel te benutten.

2. INSTALLATIE

2.1 Installatie

Zorg ervoor dat de installatie correct wordt uitgevoerd, in overeenstemming met alle instructies vermeld in de bijbehorende Installatiehandleiding meegeleverd met het apparaat.



Waarschuwing

Sluit altijd eerst het water aan en dan de stroom.

Het apparaat moet volgens de elektrische veiligheidsnormen worden aangesloten op een aardgeleider.

- > Plaats het apparaat met de hulp van een tweede persoon.
- > Gebruik nooit de openstaande deur om het apparaat te positioneren tijdens de montagefase.
- > Voorkom dat er te veel druk op de openstaande deur wordt uitgeoefend.
- > Plaats het apparaat niet in de buurt van warmtebronnen. Als dit niet mogelijk is, gebruik dan een geschikt isolatiesysteem.
- > Plaats het apparaat niet in de buurt van rechtstreeks zonlicht.
- > Gebruik het apparaat niet buitenshuis.
- > Installatie en onderhoud moeten worden uitgevoerd door gekwalificeerd personeel, conform de geldende normen.
- > Zorg ervoor dat de elektrische aansluiting door een bevoegde technicus wordt uitgevoerd.
- > Als de voedingskabel beschadigd is, neem dan onmiddellijk contact op met de technische bijstandsdienst om risico's te voorkomen.
- > Trek altijd de noodzakelijke/vereiste persoonlijke beschermingsmiddelen (PBM) aan voordat u werkzaamheden uitvoert op het apparaat (installatie, onderhoud, positionering of verplaatsing).
- > Schakel eerst de stroomvoorziening uit, voordat u handelingen uitvoert met het apparaat.
- > Dit apparaat kan worden gebruikt op een maximale hoogte van 4.000 meter boven de zeespiegel.
- > Indien het apparaat in de buurt van een andere koelkast of vriezer wordt geplaatst, moet er een minimale afstand van 2 cm vrij zijn tussen beide.
- > Probeer het apparaat niet zelf of zonder de hulp van een gekwalificeerde technicus te repareren.
- > Gebruik/installeer het apparaat niet buitenshuis.
- > **OPGELET:** Zorg ervoor dat de voedingskabel niet bekneld of beschadigd raakt tijdens de plaatsing van het apparaat.
- > Om de stabiliteit van het toestel te waarborgen, moet het op de juiste wijze worden geïnstalleerd en bevestigd, zoals beschreven in deze handleiding.

2.2 Aansluiting op het waterleidingnet

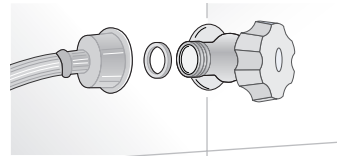

De modellen uitgerust met de ijsmaker moeten worden aangesloten op het waterleidingnet van uw woning. Gebruik hiervoor uitsluitend de meegeleverde ¼" waterleiding.

De systeemdruk moet tussen 0,05 MPa en 0,5 MPa liggen (tussen 0,5 bar en 5 bar).

Een druk buiten dit bereik kan leiden tot storingen in het watertoevoersysteem of kan lekken veroorzaken. Sluit dit apparaat enkel aan op het drinkwaternet.



Waarschuwing

Sluit dit apparaat enkel aan op het drinkwaternet.



Waarschuwing

Zorg ervoor dat de installatie correct wordt uitgevoerd, in overeenstemming met alle instructies vermeld in de bijbehorende Installatiehandleiding, meegeleverd met het apparaat.



Waarschuwing

Gebruik geen schroefdraadadapter voor tuinslangen of een gevlochtentoevoerslang. Dit kan de schroefdraad van de magneetklep voor wateraansluiting van het apparaat losmaken.

2.3 Aansluiting op het elektriciteitsnet

Het apparaat is uitgerust met een stekker van het type Schuko 16A en moet aangesloten worden op de elektrische stroomvoorziening door middel van een overeenkomstig Schuko stopcontact.

Gebruik geen verlengsnoeren en/of meervoudige adapters voor de aansluiting op het elektriciteitsnet.

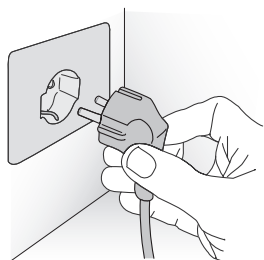

Belangrijk

Gebruik geen verlengsnoeren en/of meervoudige adapters voor de aansluiting op het elektriciteitsnet.

2.4 Koelmiddel

Het koelcircuit van het apparaat bevat het koelmiddel isobutaan (R600a), een zeer milieuvriendelijk aardgas dat wel ontvlambaar is.

> Zorg ervoor dat tijdens het transport en de installatie van het apparaat er geen enkel onderdeel van het koelcircuit schade oploopt.

> Als het koelmiddelcircuit beschadigd raakt:

- vermijd open vuur en ontstekingsbronnen;
- ventileer grondig de kamer waarin het apparaat staat.



ISO 7010 W021



Voorzichtig:

Brandgevaar / Ontvlambare materialen.



Belangrijk

Wees extra voorzichtig tijdens transport, installatie en/of reiniging om schade aan het koelcircuit te voorkomen.

3. VÓÓR HET STARTEN

3.1 Ken uw koelkast

Gefeliciteerd met de aankoop van uw nieuwe koelkast. Voortaan kunt u dit innovatief koel- en bewaarsysteem gebruiken om alle soorten voedingsmiddelen optimaal te bewaren.

Deze handleiding zal antwoord geven op de meeste vragen over de productkenmerken. Mocht u meer informatie of technische bijstand nodig hebben, raadpleeg dan uw verkoper of bezoek onze website:

> in Italië

<https://it.bertazzoni.com/altro/assistenza-e-manutenzione>

> in VK

<https://uk.bertazzoni.com/more/care-service>

> in Frankrijk

<https://fr.bertazzoni.com/customer-care>

> in Spanje

<https://universal.bertazzoni.com/more/care-service>

> in Nederland

<https://nl.bertazzoni.com/zorg-en-service>

> in Zweden

<https://se.bertazzoni.com/more/care-service>

> in Denemarken

<https://dk.bertazzoni.com/more/care-service>

3.2 Aansprakelijkheid van de fabrikant

De fabrikant wijst alle aansprakelijkheid af voor letsel of materiële schade veroorzaakt door:

- > andere gebruikswijzen van het apparaat dan voorgeschreven;
- > het niet in acht nemen van de aanwijzingen in de gebruiksaanwijzing;
- > geknoei met één van de onderdelen van het apparaat;
- > het gebruik van niet-originele reserveonderdelen.

3.3 Technische bijstand

- > Neem in geval van storingen contact op met de technische dienst en laat de reparatie uitsluitend uitvoeren door gekwalificeerd personeel.
- > Zorg ervoor dat u het model en serienummer bij de hand hebt (vermeld op het typeplaatje).
- > Gebruik alleen originele reserveonderdelen.
- > Herstel het apparaat niet zelf of zonder de bijstand van een gekwalificeerde technicus; indien u dit wel doet heeft dit gevolgen voor de veiligheid en is het mogelijk dat de garantie

ongeldig wordt.

- > Originele reserveonderdelen blijven leverbaar tot 10 jaar nadat het model buiten productie is.
- > De volgende reserveonderdelen zijn uitsluitend leverbaar aan erkende technici: elektronische printplaten, thermostaten, temperatuursensoren, scharnieren, lampen, deurgrepen.



Belangrijk

Noteer, voordat u belt, het serienummer van de apparatuur, vermeld op het garantiecertificaat en op het serienummerplaatje dat zich op de binnenkant van het koelcompartiment bevindt, tegenover de deuropening.

Controleer voordat u belt of u de volgende informatie bij de hand hebt:

- aankoopdatum
- naam van de verkoper

3.4 Technische gegevens



Het koelmiddeltype, de capaciteit en andere technische gegevens staan op het productetiket en kunnen ook worden bekeken door de QR-code op het energielabel in te scannen.

3.5 Typeplaatje

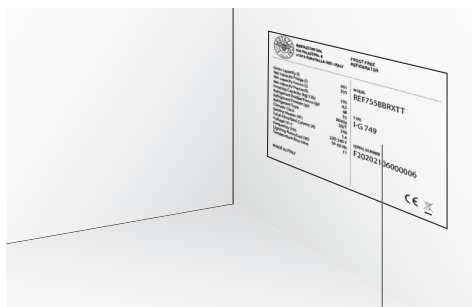
Het typeplaatje vermeldt de technische gegevens, het serienummer en het model. Het typeplaatje mag nooit worden verwijderd.



Plaats van het serienummer in het compartiment.

 BERTAZZONI SPA VIA PALAZZINA, 8 41016 GUASTALLA (RE) -ITALY		FROST FREE REFRIGERATOR		
Gross capacity (l)	461	MODEL	REF755BRRXTT	Model
Net capacity Fridge (l)	335			
Net capacity Fresco (l)				
Net capacity Freezer(l)	105	TYPE	I-G 749	Type
Freezing Capacity (kg/12h)	4,5			
Refrigerant Fridge/Fresco (gr)	48			
Refrigerant Freezer (gr)	55			
Refrigerant Type	R600a	SERIAL NUMBER	F20202106000006	Serienummer
Climatic Class	SN/T			
Defrost Heater (W)	240			
Total Absorbed Current (A)	1.4			
Voltage (V~)	220-240 V			
Frequenzy (Hz)	50-60 Hz			
Lighting Neon/Led (W)	11			
Temperature Rise time				
MADE IN ITALY		 		Kenmerken

Klimaatklassen

- > SN (Sub Normal) van + 10°C tot + 32°C
- > N (Normal) van + 16°C tot + 32°C
- > ST (Sub Tropical) van + 18°C tot + 38°C
- > T (Tropical) van + 18°C tot + 43°C

3. VÓÓR HET STARTEN

3.6 Overzicht van de belangrijkste onderdelen

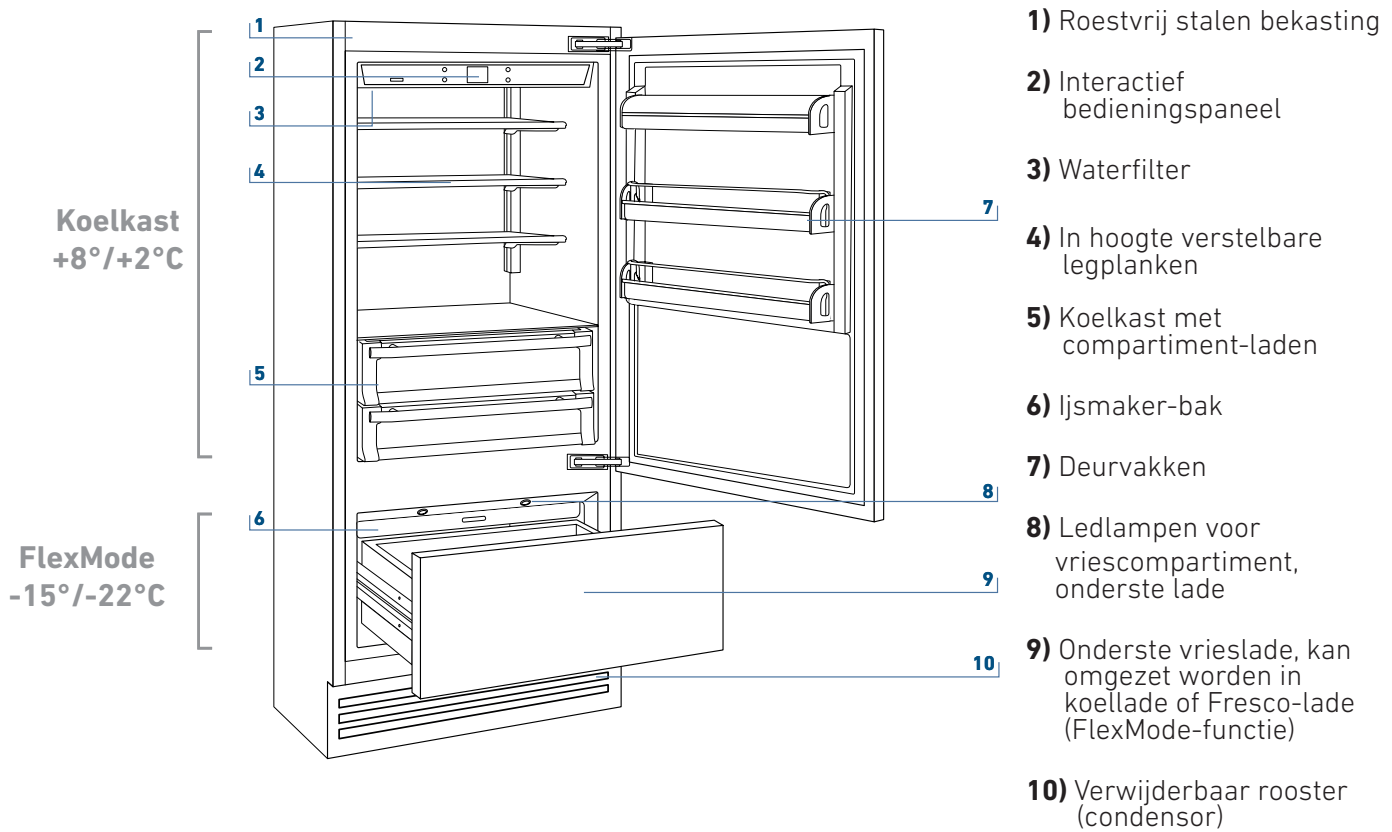

3.7 Elektronische Bediening

Het innovatieve elektronische bedieningssysteem houdt de temperatuur in de compartimenten constant en geeft ze weer op het display van het bedieningspaneel. De gebruikersinteractie maakt gepersonaliseerde instellingen van de diverse functies mogelijk, waarbij akoestische en/of visuele berichten worden uitgezonden bij een storing van het apparaat.

3.8 Hoofdbedieningspaneel

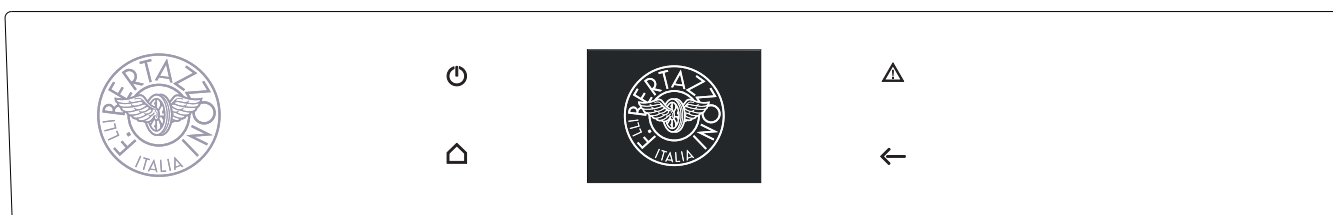

On/Off:

Raak de On/Off-icoon aan om het apparaat in of uit te schakelen.



Home

Raak de Home-icoon aan om terug te gaan naar het beginscherm.



Alarm

Raak de Alarm-icoon aan om de akoestische alarmfuncties weer te geven en uit te schakelen.



Terug

Raak de pijl-icoon aan om terug te gaan naar het vorige scherm.

4. HET APPARAAT IN- EN UITSCHAKELEN

4.1 Het apparaat in- en uitschakelen

Eerste maal opstarten

Raak de -knop aan. Het display toont de volgende startschermen:



1) Logo van Bertazzoni

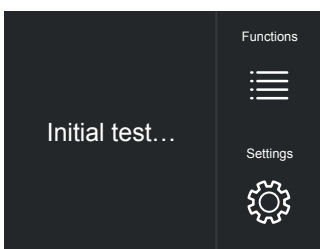

2) Begintest (duurt 3 minuten)

3) Het beginscherm verschijnt en toont de omgevingstemperatuur zoals opgemeten in de koelruimten. Het apparaat begint automatisch af te koelen tot de ingestelde temperaturen bereikt worden.

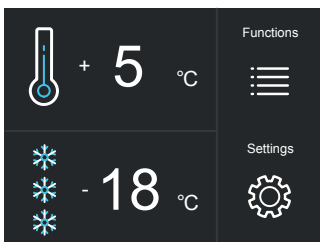

4) Beginscherm.
- Koelcompartment +5°C
- FlexMode-compartment -18°C

Het FlexMode-compartment is ingesteld op de Freezer-modus [-18° (0°F)]. Raadpleeg functie 5 in sectie 5.1 om deze instelling te wijzigen.

Wanneer het apparaat voor het eerst ingeschakeld wordt, raden wij aan minstens 12 uur te wachten zonder de deuren te openen en voeding in het apparaat te plaatsen. Schakel tijdens deze periode alle foutmeldingen uit door op de Alarmknop  te drukken.

Uitschakelen



1) Druk op de Off -knop.

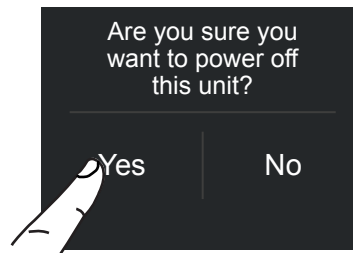

2) Druk op de Yes-knop om uit te schakelen



3) Bevestig de afsluiting door op "Yes" te drukken.

 Wanneer de eenheid uitgeschakeld is, zijn er geen waarschuwingssignalen die aangeven dat het apparaat is aangesloten op het stopcontact.

Uitschakelen van enkel het koelcompartment

Het koelcompartment kan afzonderlijk worden uitgeschakeld. De FlexMode-lade kan echter niet worden uitgeschakeld tenzij de hele eenheid wordt uitgeschakeld.

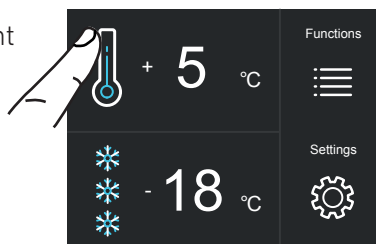

1) Beginscherm.

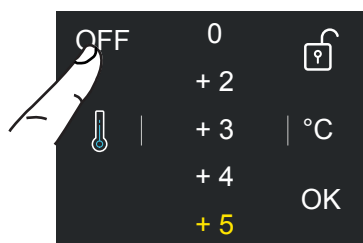

2) Druk op "Off".

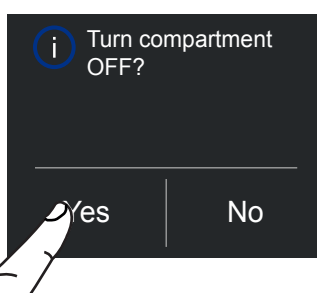

3) Druk op de Yes-knop om het compartiment uit te schakelen.

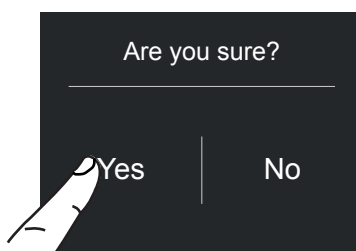

4) Druk op de Yes-knop om de uitschakeling te bevestigen.

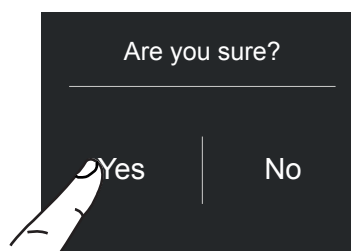

4) Druk op "Yes" om de inschakeling te bevestigen.

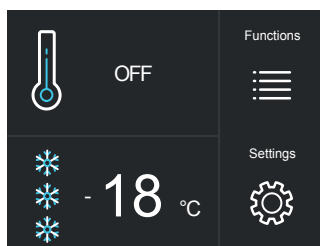

5) Op het beginscherm verschijnt de Off-icoon , die aangeeft dat het koelcompartiment uitgeschakeld is.

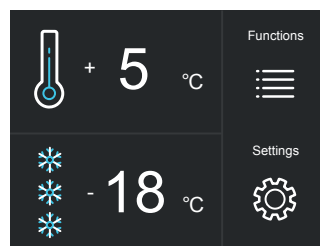

5) Het koelcompartiment is nu terug ingeschakeld. Op het display verschijnt terug het beginscherm.

Terug inschakelen van koelkast

Druk op de -knop om de eenheid terug aan te schakelen. Het display gaat aan, de startschermen en het beginscherm verschijnen opnieuw en de temperatuur opgemeten in de compartimenten wordt weergegeven. De koelkast begint automatisch af te koelen tot de ingestelde temperaturen bereikt worden.

Terug inschakelen van compartiment

Ga als volgt te werk als u het koelcompartiment terug wil inschakelen:

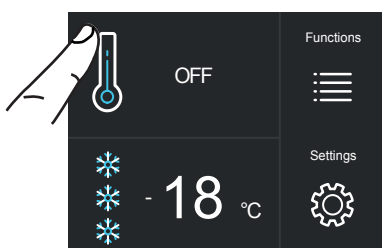

1) Beginscherm. Om bijvoorbeeld het koelcompartiment terug aan te schakelen: druk op "Off".

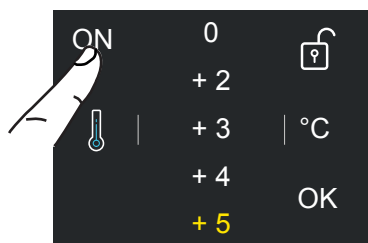

2) Druk op "On".

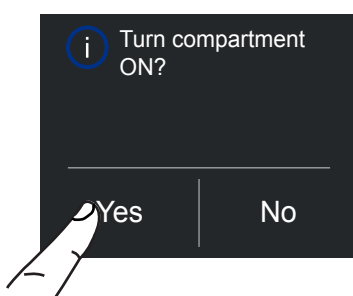

3) Druk op "Yes".

Uitschakelen gedurende lange periodes

Tijdens lange periodes van afwezigheid wordt aanbevolen het apparaat uit te schakelen door drie seconden lang op de -knop te drukken en de stekker uit het stopcontact te trekken of de stroomonderbreker van het stopcontact uit te zetten.

Maak de koelkast volledig leeg, reinig en droog hem en laat de deuren en laden gedeeltelijk open staan om onaangename geuren te voorkomen.



Als bij de eerste opstart niet het Stand-by-bericht verschijnt, maar wel een ander bericht, betekent dit dat het apparaat het koelproces al heeft gestart.

Tijdens de eerste opstart zal het niet mogelijk zijn het Menu te gebruiken om de fabrieksinstellingen te wijzigen, zolang de vooraf ingestelde temperatuur niet bereikt is.



Telkens het apparaat ingeschakeld wordt, doorloopt het een zelfdiagnoseprocedure die drie minuten duurt, voordat het apparaat volledig opstart.

Als alleen het koelkastcompartiment wordt uitgeschakeld, zal de specifieke ventilator blijven werken om te voorkomen dat onaangename geurtjes en schimmels ontstaan.

4. HET APPARAAT INSCHAKELEN

4.2 De temperatuur aanpassen aan verschillende behoeften

Ieder model is zorgvuldig getest alvorens de fabriek te verlaten en is dusdanig afgesteld dat hoge prestaties en een laag energieverbruik verzekerd worden.

Het is doorgaans niet nodig de instellingen te wijzigen.

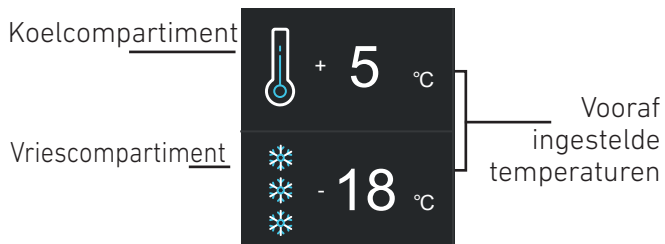

De temperaturen van het compartiment wijzigen

Voorbeeld: De temperatuur van het koelcompartment wijzigen.

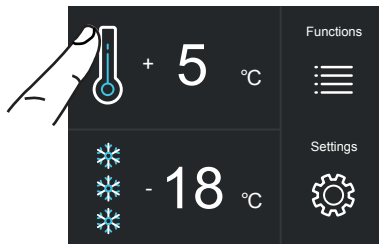

1) Beginscherm. Raak de -icoon van het koelcompartment aan.

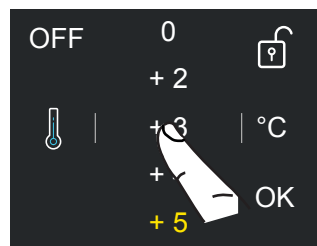

2) Scroll omhoog/omlaag om de gewenste temperatuur te selecteren.

(koelkast: van +2°C tot +8°C)

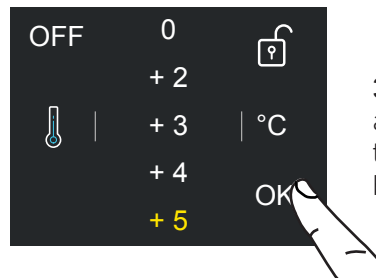

3) Raak de OK-icoon aan om de gewenste temperatuur te bevestigen.

Dezelfde procedure wordt gebruikt om de temperatuur in de FlexMode-lade in te stellen in de Fresco-modus (van -2° C tot + 2° C) of in de Freezer-modus (van -15° C tot -22° C).



De weergegeven temperatuur kan enigszins variëren ten opzichte van de ingestelde temperatuur als de deuren vaak geopend worden of als voedsel op kamertemperatuur, of een grote hoeveelheid voedsel, geplaatst wordt. Het duurt 6 tot 12 uur voordat de geselecteerde temperatuur bereikt wordt.

Hangslot-icoon

De hangslot-icoon verschijnt wanneer de temperaturen ingesteld zijn.

Het open/gesloten hangslot geeft aan of het al dan niet mogelijk is de temperaturen van het compartiment te wijzigen.



Meestal wordt een geel open hangslot weergegeven. In dat geval kunt u met uw vinger over het display omhoog of omlaag scrollen, de gewenste temperatuur selecteren en op OK drukken om te bevestigen.

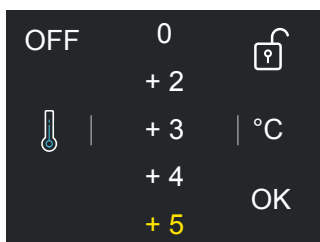

Een gesloten hangslot wordt weergegeven als de gebruiker bepaalde functies heeft geactiveerd die de instellingen van het Koelcompartiment en Vriescompartiment wijzigen. In dat geval kan de gebruiker de temperatuur in de compartimenten niet meer wijzigen.

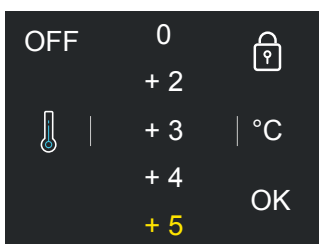

Als de gebruiker de icoon Functies aanraakt en een specifieke functie instelt (Vakantie, Shopping, FlexMode, enz.), verschijnt er een geel gesloten hangslot en kan de temperatuur van de compartimenten niet meer worden gewijzigd totdat de functie is voltooid of handmatig is uitgeschakeld.

4.3 Waarschuwingen op het display

Een ingebouwd controlesysteem levert informatie dankzij waarschuwingslampjes of tekstmeldingen die op het display worden weergegeven.

De gesproken melding die samengaat met sommige waarschuwingen, kan worden uitgezet door de  alarm-toets op het hoofdbedieningspaneel aan te raken.

U vindt de lijst met waarschuwingen achterin deze handleiding.



5. FUNCTIES EN INSTELLINGEN AANPASSEN

TIPS VOOR HET GEBRUIK VAN HET DISPLAY

U kunt de werking aanpassen in functie van de verschillende manieren waarmee u het apparaat wenst te gebruiken.

5.1 Functies

Na het aanraken van de icoon Functions  (Functies) op het beginscherm, zullen de volgende iconen verschijnen voor de beschikbare functies.

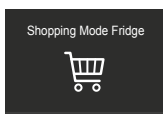

1) Shopping Mode Fridge
(Shoppingmodus Koelkast)

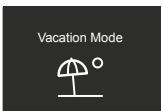

2) Vacation Mode (Vakantiemodus)

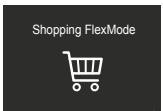

3) Shopping FlexMode

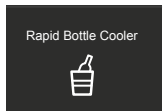

4) Rapid Bottle Cooler
(Flessenkoeler)

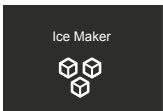

5) Ice Maker (IJsmaker)

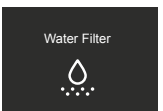

6) Water Filter (Waterfilter)

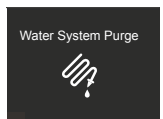

7) Water System Purge
(Circuitreiniging)

1) Shoppingmodus Koelkast

Deze functie verlaagt de koelkasttemperatuur tot +2°C (36°F) gedurende 1 tot 12 uur, zodat voedsel dat net in de koelkast is geplaatst, sneller kan worden afgekoeld. Nadat de ingestelde tijdsduur is verlopen wordt de functie automatisch uitgeschakeld en keert de temperatuur die voorheen werd ingesteld op de koelkast terug. Het is mogelijk de getimede activering van de functie te programmeren. Na een lange stroomuitval moet de functie opnieuw worden geactiveerd.

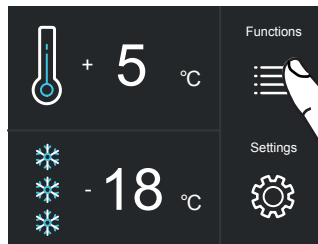

A) Beginscherm.
Raak de icoon Functions aan.

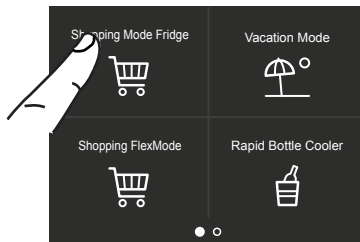

B) Raak de icoon Shopping Mode Fridge aan.



C) Raak de Yes-knop aan om de functie te activeren.

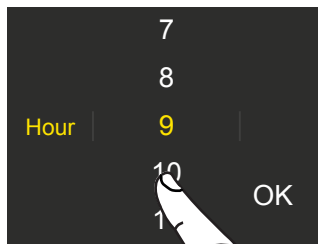

D) Scroll omhoog/omlaag om de gewenste tijd in te stellen en druk op OK.

Het is mogelijk deze functie 1 tot 24 uur van tevoren te programmeren.

2) Vakantiemodus

Deze functie (aanbevolen bij langdurige afwezigheid, voor een aanzienlijke energiebesparing) zet de temperatuur van het koelcompartiment op +14°C (57,2°F)

Het is mogelijk de duur te programmeren, of de duur kan handmatig uitgeschakeld worden wanneer men na een periode van afwezigheid weer terugkomt. Deze functie blijft zelfs actief als een langdurige stroomuitval optreedt tijdens de periode van afwezigheid.

Het is mogelijk een periode tussen 1 en 90 dagen te programmeren.

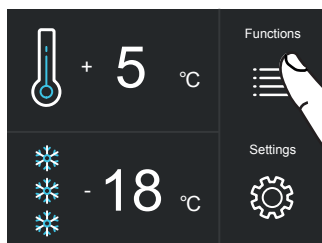

A) Beginscherm. Raak de icoon Functions aan.

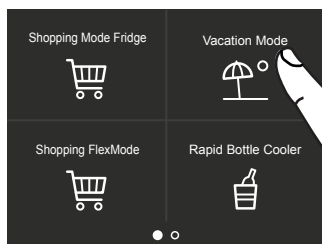

B) Raak de icoon Vacation Mode aan.

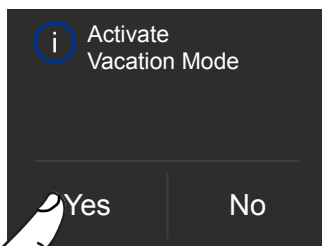

C) Raak de Yes-knop aan om de functie te activeren.

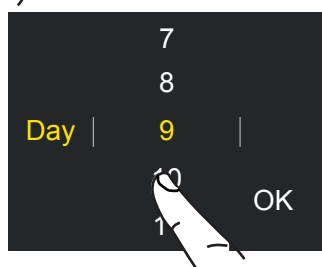

D) Scroll omhoog / omlaag om de gewenste tijd (in dagen) in te stellen en druk op OK.

Het is mogelijk een periode tussen 1 en 90 dagen te programmeren.

3) Shopping FlexMode

Schakel deze functie ten minste 24 uur op voorhand aan voordat u producten op kamertemperatuur in de vriezer plaatst, of enkele uren voordat u producten die eerder bevroren waren en een lichte temperatuurstijging hebben ondergaan in de vriezer plaatst.

Deze functie schakelt zich automatisch uit wanneer de geprogrammeerde periode is afgelopen. Het is mogelijk de getimede activering van de functie te programmeren.

Als de functie wordt onderbroken door een lange stroomuitval, moet ze opnieuw worden geactiveerd.

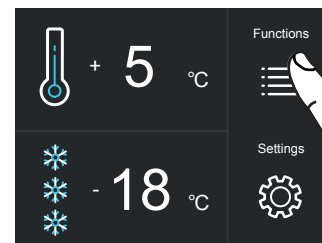

A) Beginscherm. Raak de icoon Functions aan.

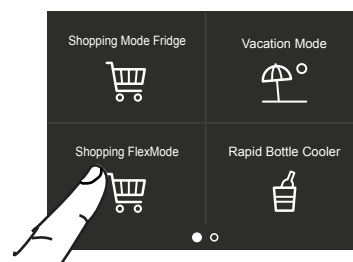

B) Raak de icoon Shopping FlexMode aan.

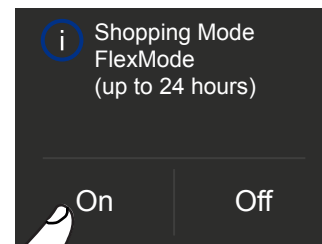

C) Raak de ON-knop aan om de functie te activeren.

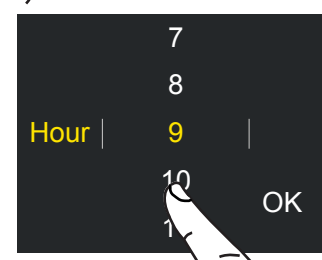

D) Scroll omhoog / omlaag om de gewenste tijd (in uren) in te stellen en druk op OK.

Het is mogelijk een periode tussen 1 en 24 uren te programmeren.

5. FUNCTIES EN INSTELLINGEN AANPASSEN

4) Snelle Flessenkoeler

Deze functie kan geactiveerd worden als het nodig is dranken snel te koelen, door ze in het vriescompartiment te plaatsen.

Het is mogelijk een duur van 1 tot 45 minuten te selecteren.

Een geluidssignaal zal aangeven dat de optimale temperatuur bereikt is.

Schakel het geluidssignaal uit na de verwijdering van de dranken door op de Alarmknop  te drukken.

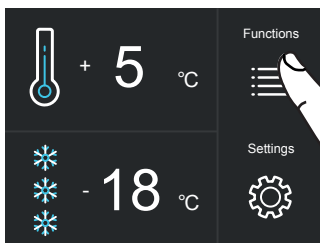

A) Beginscherm. Raak de icoon Functions aan.

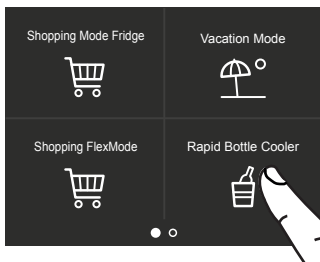

B) Raak de icoon Rapid Bottle Cooler aan.

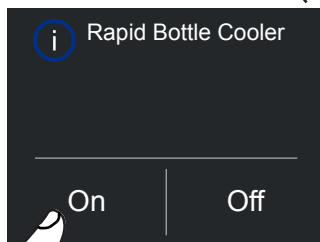

C) Raak de ON-knop aan om de functie te activeren.

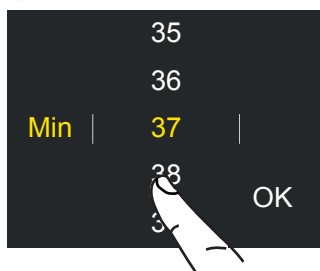

D) Scroll omhoog / omlaag om de gewenste tijd (in minuten) in te stellen en druk op OK.

5) Inschakelen van de ijsmaker

Alvorens de ijsmaker voor de eerste keer aan te schakelen moet het watercircuit worden voorgespoeld. Na enkele minuten kan de ijsmaker worden ingeschakeld. (Zie sectie 7.1).



Belangrijk

Activeer de ijsmaker niet, tenzij het apparaat op de waterleiding aangesloten is.

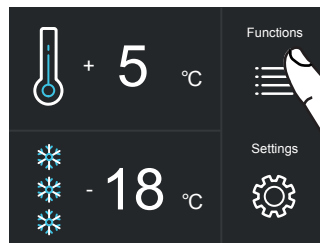

A) Beginscherm. Raak de icoon Functions aan.

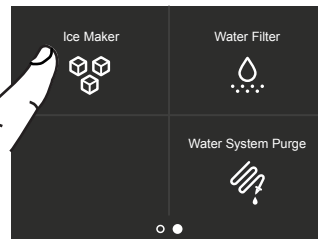

B) Scroll twee keer naar rechts en raak vervolgens de icoon Ice Maker aan.

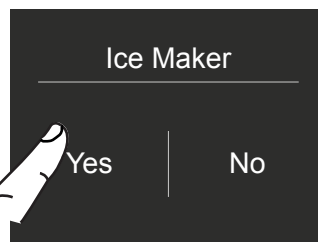

C) Raak de Yes-knop aan om de ijsmaker te activeren.

5a) Instellen van ijsblokjesgrootte - SuperIce

De ijsmaker-functie kan de grootte van de ijsblokjes instellen, door keuze tussen Large of Medium (defaultinstelling), en de SuperIce-functie inschakelen, die de hoeveelheid geproduceerd ijs vergroot.

De SuperIce-functie wordt na 48 uur automatisch uitgeschakeld.

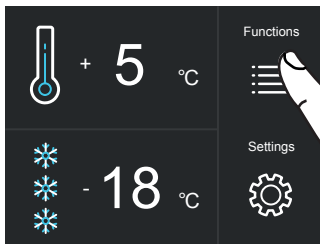

A) Beginscherm. Raak de icoon Functions aan.

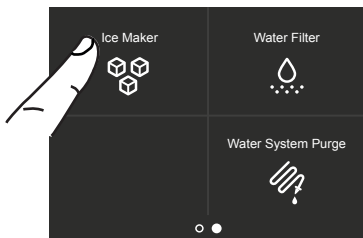

B) Scroll twee keer naar rechts en raak vervolgens de icoon Ice Maker aan.

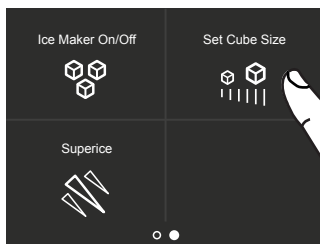

C) Raak de icoon Set Cube Size aan. De standaardgrootte van het blokje is "medium".

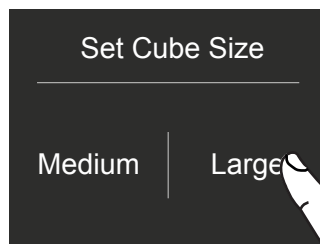

D) Raak de icoon Medium/Large aan om de gewenste grootte van het blokje in te stellen.

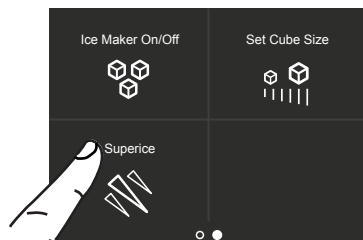

E) Als u de hoeveelheid geproduceerd ijs wenst te verhogen, raak dan de icoon SuperIce aan. Hierdoor zal het vriescompartiment meer ijs produceren, tot 1,5 kg per dag.

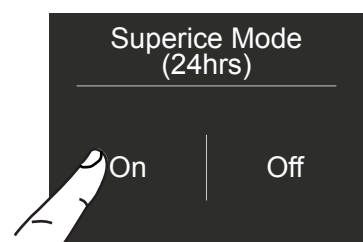

F) Bevestig of u de functie al dan niet wenst te activeren door de toets On of Off aan te raken.

6) Inschakelen van Waterfilter-waarschuwing

De waterfilter is essentieel voor het zuiveren van water gebruikt voor de ijsproductie of voor de reiniging van het circuit. U kunt een waarschuwing inschakelen op het display, om u te herinneren aan de resterende tijd voordat het filter moet worden vervangen.

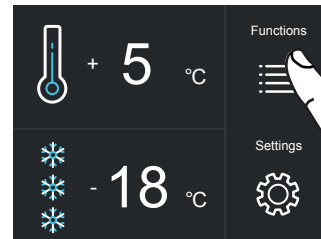

A) Beginscherm. Raak de icoon Functions aan.

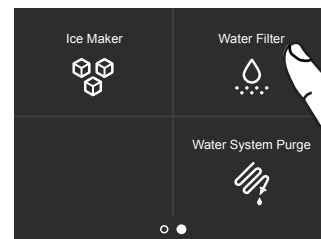

B) Scroll één keer naar rechts en raak vervolgens de icoon Water Filter aan.

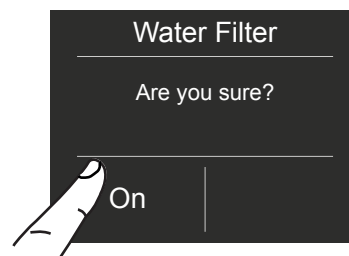

C) Bevestig de functie door de On-knop aan te raken.



D) Bevestig de functie door de Yes-knop aan te raken.



E) Het aantal resterende dagen tot de volgende filtervervangingsdatum wordt weergegeven.

Raak de home-knop  aan.

5. FUNCTIES EN INSTELLINGEN AANPASSEN

6a) Uitschakelen van Waterfilter-waarschuwing

Volg deze stappen om een actieve aftelling voor de waterfilter-waarschuwing uit te schakelen:

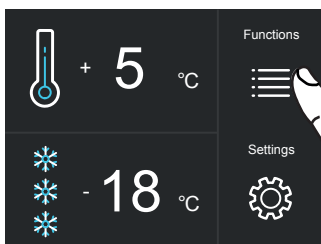

A) Beginscherm. Raak de icoon Functions aan.

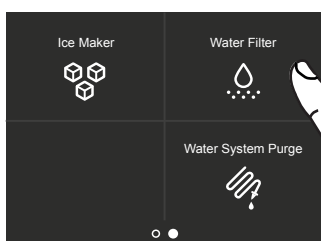

B) Scroll één keer naar rechts en raak vervolgens de icoon Water Filter aan.

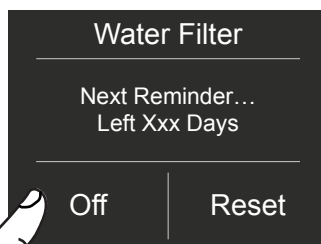

C) Druk op "Off" om de waterfilter-waarschuwing uit te schakelen.

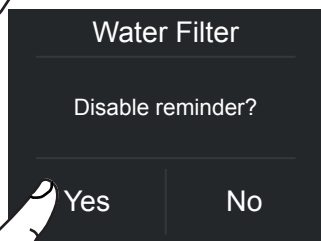

D) Bevestig de functie door de Yes-knop aan te raken.

6b) Resetten van filter

De Reset Filter-functie zet de resterende tijd voordat het filter vervangen moet worden op nul. Telkens het filter wordt vervangen moet deze teller worden gereset.

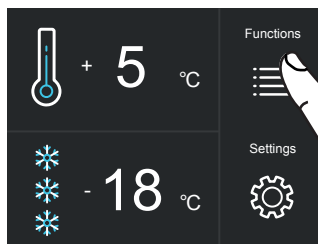

A) Beginscherm. Raak de icoon Functions aan.

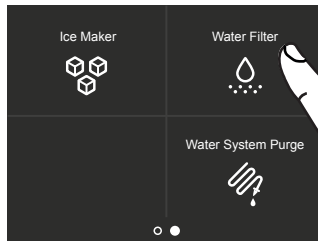

B) Scroll één keer naar rechts en raak vervolgens de icoon Water Filter aan.

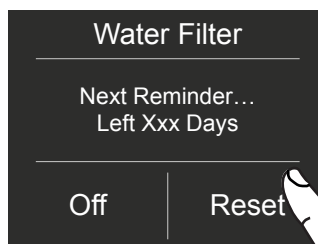

C) Raak de Resetknop aan.

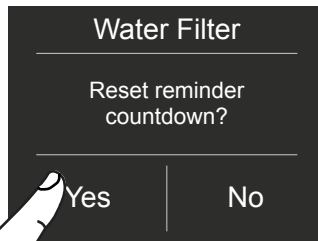

D) Raak de Yes-knop aan.

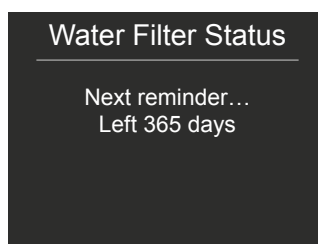

E) De volledige levensduur van het waterfilterpatroon wordt weergegeven.

Druk op de Homeknop  om terug te gaan naar het beginscherm of druk op "Yes" om de filterwaarschuwing uit te schakelen.

7) Handmatige reiniging van de waterfilter

Als de ijsproductie uitgeschakeld is, of lange tijd niet gebruikt is, is het aanbevolen een Handmatige Reinigingsfunctie uit te voeren. Het is belangrijk de ijsmaker uit te zetten alvorens verder te gaan.

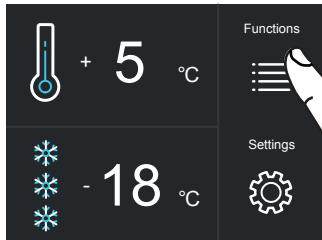

A) Beginscherm. Raak de icoon Functions aan.

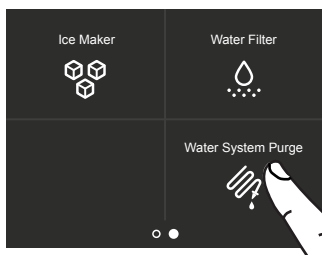

B) Raak de icoon Water System Purge (Zuivering Watersysteem) aan.

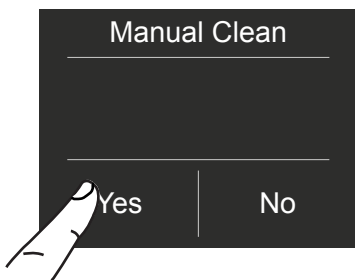

C) Raak de Yes-knop aan om de reiniging te activeren.

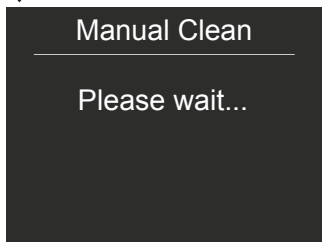

D) Even wachten...



E) Raak "OK" aan om de reiniging te starten.

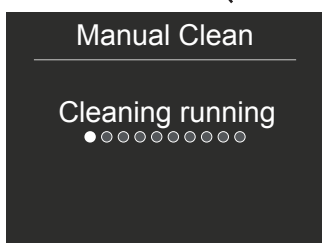

F) Reiniging in uitvoering...

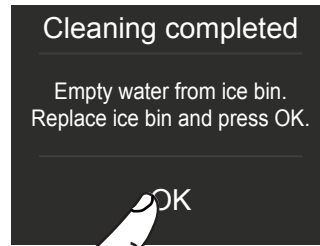

G) Wanneer de reiniging voltooid is, druk dan op "OK" en ledig het water uit de ijsbak.

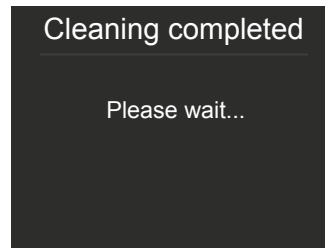

H) Wacht enkele seconden tot het hoofdmenuscherm verschijnt.

Herhaal de reiniging tot het water in de ijsbak schoon is.

 Plaats de ijsbak of een geschikte kom onder de ijsmaker om water op te vangen en sluit vervolgens de lade. Maak op het einde van dit proces de ijsbak schoon.

Filter bypassen

Wanneer uw leidingwater thuis van uitstekende kwaliteit is, kan het ingebouwde filtratiesysteem worden overbrugd. U kunt het waterfilter eenvoudig uit de adapter verwijderen: het systeem zal dan het filterpatroon automatisch bypassen.

5. FUNCTIES EN INSTELLINGEN AANPASSEN

5.2 Instellingen (Settings)

U kunt de instellingen aanpassen in functie van de verschillende manieren waarmee u het apparaat wenst te gebruiken.

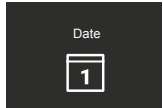

1) Date (Datum)

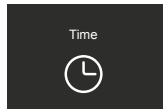

2) Time (Tijd)



3) Celsius en Fahrenheit

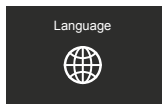

4) Language (Taal)

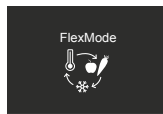

5) FlexMode



6) Sabbath

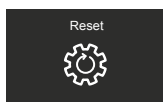

7) Reset

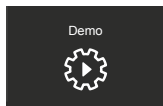

8) Demomodus

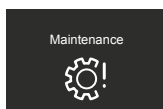

9) Maintenance (Onderhoud)

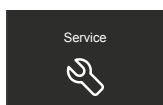

10) Service

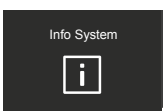

11) Info Systeem

1) Datum

Het display zal de datum in het formaat dag:maand:jaar tonen.

U kunt de instellingen wijzigen door het scherm aan te raken.

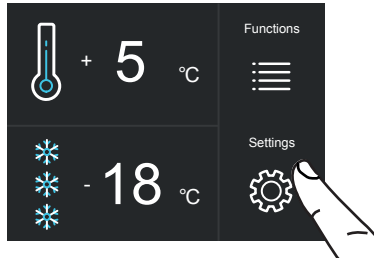

A) Beginscherm. Raak de icoon Settings aan.

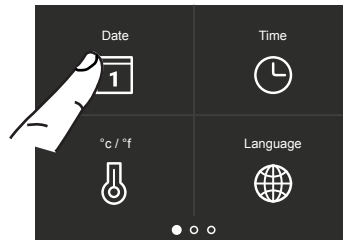

B) Raak de icoon Date aan.

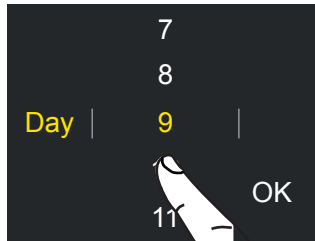

C) Scroll omhoog/omlaag om de dag in te stellen en druk op OK.

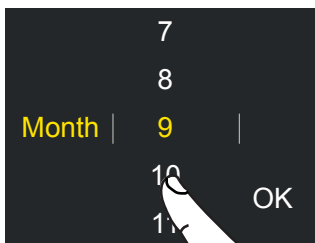

D) Scroll omhoog/omlaag om de maand in te stellen en druk vervolgens op OK.

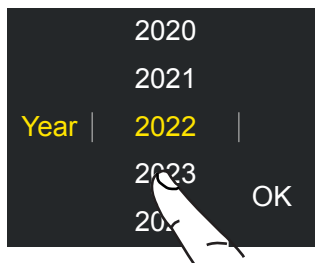

E) Scroll omhoog/omlaag om het jaar in te stellen en druk vervolgens op OK.

2) Tijd

Het display toont de uren en de minuten in het formaat hh:mm.

Met deze functie kan u een 12 of 24 h-modus instellen voor de klok.

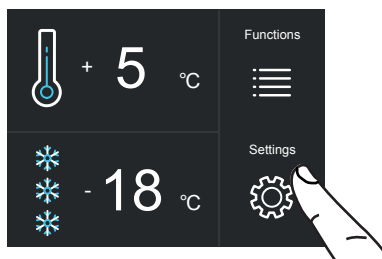

A) Beginscherm. Raak de icoon Settings aan.

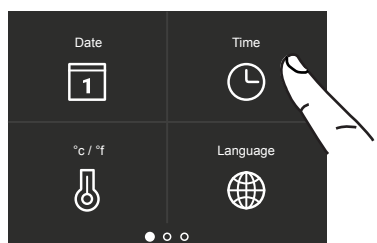

B) Raak de icoon Time aan.

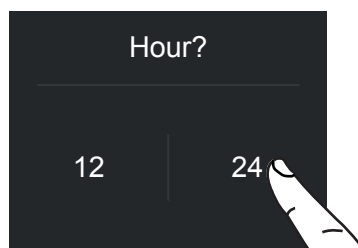

C) Raak de modus aan die u verkiest voor de tijd: 12 of 24 h.

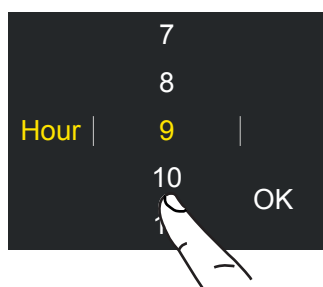

D) Scroll omhoog/omlaag om het uur in te stellen en druk vervolgens op OK.

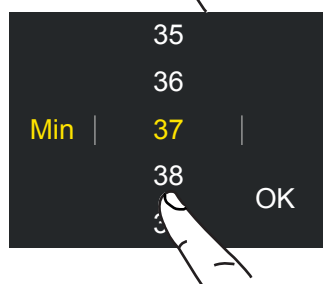

E) Scroll omhoog/omlaag om de minuten in te stellen en druk vervolgens op OK.

3) INSTELLING °C/°F

Deze functie maakt het mogelijk de temperatuur in graden Celsius of Fahrenheit weer te geven. Het toestel is default ingesteld in graden Celsius.

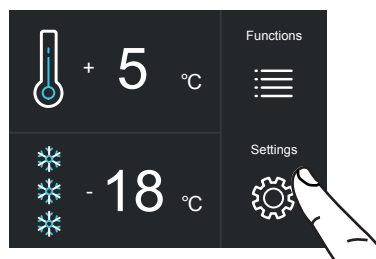

A) Beginscherm. Raak de icoon Settings aan.

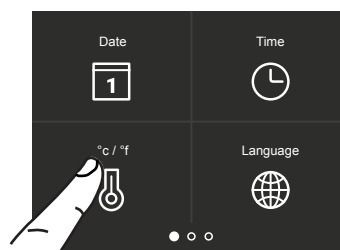

B) Raak de icoon °C/°F aan.

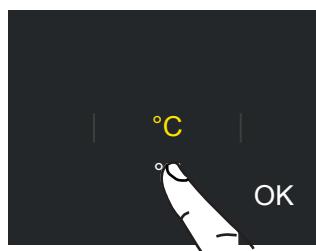

C) Scroll omhoog / omlaag om graden Celsius of Fahrenheit te selecteren en druk op OK.

5. FUNCTIES EN INSTELLINGEN AANPASSEN

4) Taal

Om de taal van de koelkast in te stellen, raak eenvoudig de knop Instellingen op het display aan.

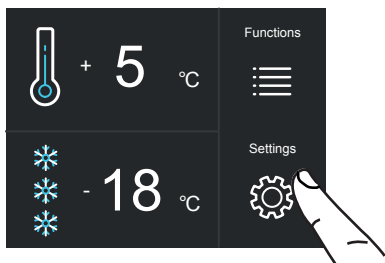

A) Beginscherm. Raak de icoon Settings aan.

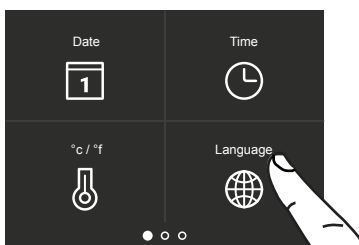

B) Raak de icoon Language aan.



C) Scroll omhoog/omlaag om de gewenste taal in te stellen en druk op OK.

5) FlexMode

Het vriescompartiment (van -15 ° C tot -22 °) kan indien gewenst worden omgezet tot een koelcompartiment (van + 2 ° C tot + 8 ° C) of Fresco-compartiment (van -2 ° C tot + 2 ° C).

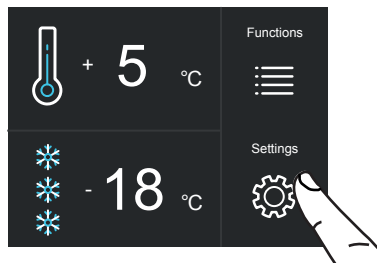

A) Beginscherm. Raak de icoon Settings aan.

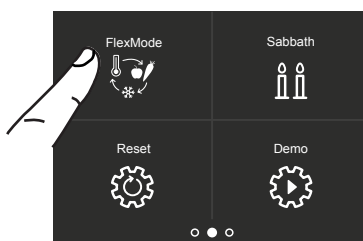

B) Scroll twee keer naar rechts en raak de FlexMode-knop aan.

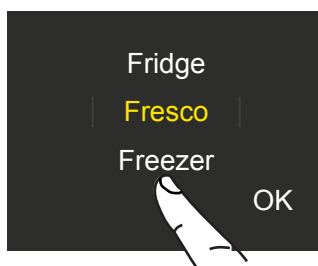

C) Scroll omhoog/omlaag en selecteer één van de drie functies.

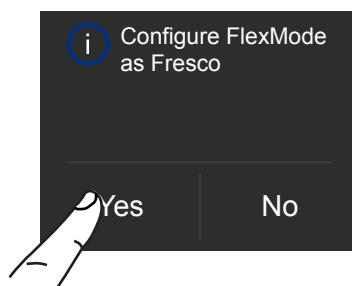

C) Raak de Yes-knop aan om de functie te activeren.

6) Sabbatmodus

De functie maakt het mogelijk aan bepaalde religieuze voorschriften te voldoen die vereisen dat de werking van de apparatuur niet wordt beïnvloed door het openen of sluiten van de deuren (de thermostatische regelaar, de binnenverlichting en de ijsmaker worden allen uitgeschakeld).

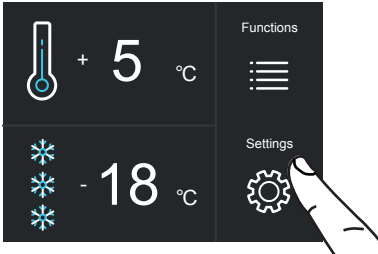

A) Beginscherm. Raak de icoon Settings aan.

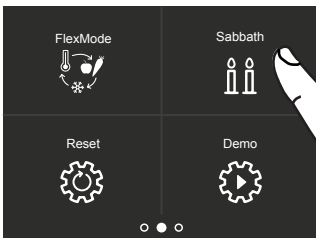

B) Swipe twee keer naar rechts en raak de icoon Sabbath aan.

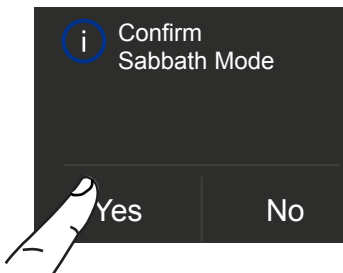

C) Raak de Yes-knop aan om de functie te activeren.

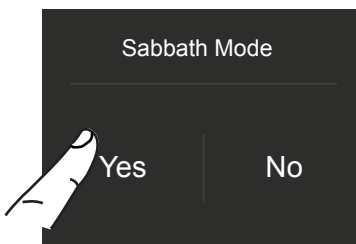

D) Raak de Yes-knop aan om de functie te activeren.

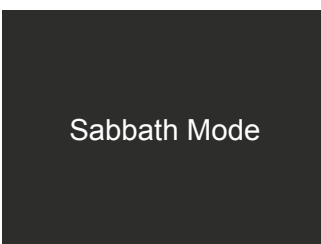

E) De koelkast zal werken volgens deze configuratie.

7) Reset

Maakt het mogelijk de fabrieksinstellingen te herstellen, waardoor alle daarna aangebrachte wijzigingen ongedaan worden gemaakt.

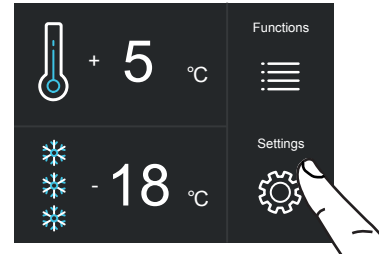

A) Beginscherm. Raak de icoon Settings aan.

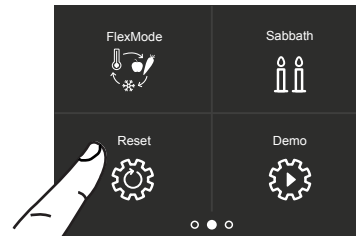

B) Swipe twee keer naar rechts en raak de icoon Reset aan.



C) Raak de Yes-knop aan.

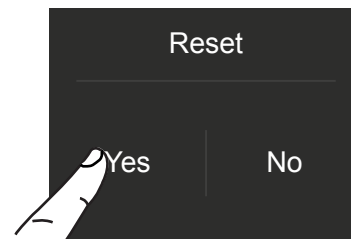

D) Raak de Yes-knop aan.

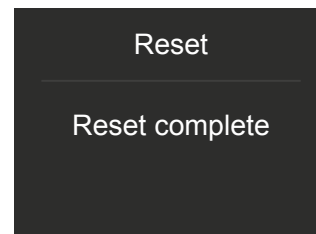

E) De reset is uitgevoerd. De fabrieksinstellingen van de koelkast zijn hersteld.



Belangrijk

Als u de fabrieksinstellingen herstelt ("Reset"), moet u de functie van de FlexMode-lade terugzetten op de koel- of de Fresco-modus, als vóór de reset één van deze twee instellingen was ingesteld.

5. FUNCTIES EN INSTELLINGEN AANPASSEN

8) Demomodus

U kunt de werking van de koelkast simuleren voor in showrooms of op beurzen.

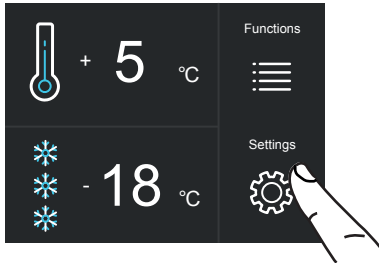

A) Beginscherm. Raak de icoon Settings aan.

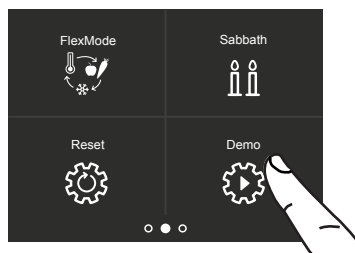

B) Swipe twee keer naar rechts en raak de icoon Demo aan.

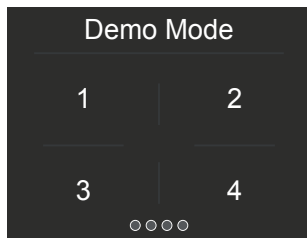

C) Voer het wachtwoord in om te activeren.

(Default wachtwoord: 1-2-3-4)

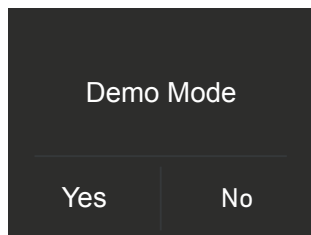

D) Druk op "Yes" of "No".

9) Onderhoud (met een waarschuwingssignaal).

Voor de correcte werkwijze van het gehele apparaat waarvoor het ontworpen is, is het belangrijk het ventilatierooster van de plint, het filter en de condensor regelmatig te reinigen.

De defaultinstelling van de eenheid is "Waarschuwing uitgeschakeld".

Een waarschuwing voor de vereiste reiniging om de 6 maanden wordt gegeven via een geluidssignaal en een visuele melding op het display. Het is mogelijk om de waarschuwing uit te schakelen en de resterende tijd weer te geven tot de volgende vereiste reinigingsbeurt.

Raadpleeg de volgende pagina's voor meer details.

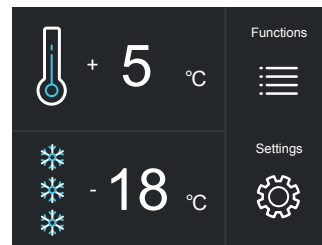

A) Beginscherm. Raak de icoon Settings aan.

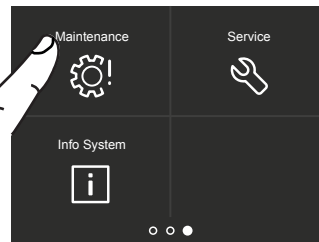

B) Swipe drie keer naar rechts en raak de icoon Maintenance aan.

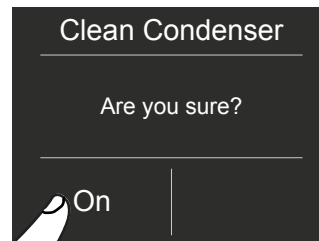

C) Raak de Yes-knop aan om de functie in te schakelen.



D) Raak de Yes-knop aan om de functie in te schakelen.

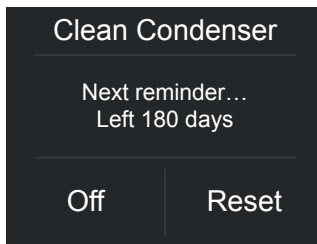

E) Het display toont de resterende tijd tot de volgende reinigingsbeurt.

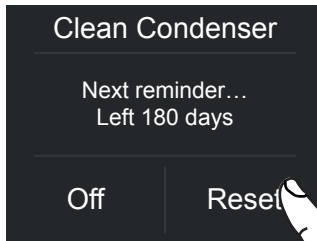

F) Als u echter een eerder ingestelde waarschuwing wilt uitschakelen, raak dan de icoon Reset aan.

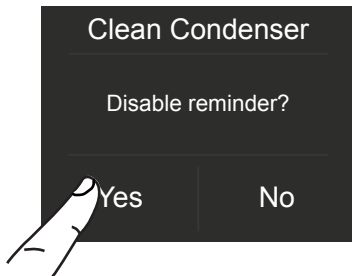

G) Om de waarschuwing uit te schakelen, raak de Yes-knop aan.

10) Service

De servicefunctie  is voorbehouden voor de Bijstandsdienst.

11) Info Systeem

De Info Systeem-functie toont de productgegevens, bv. de softwarecode, het serienummer en de fabriekscodes van de koelkast.

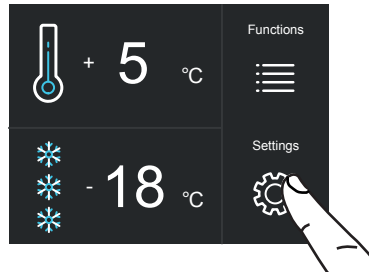

A) Beginscherm. Raak de icoon Settings aan.

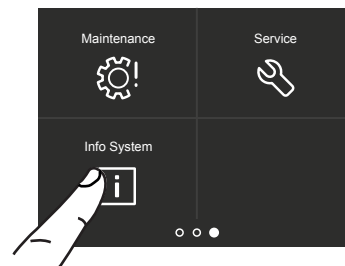

B) Raak de icoon Info System aan.

Sk Power	HW: 0504 SW: 0518
Sk User	HW: 1002 SW: 1069 - G1011

C) Op het scherm verschijnt de informatie over het apparaat.

6. INTERNE LAY-OUT

6.1 Interne lay-out (positionering, afstelling en verwijdering van onderdelen)

Koellade

Bevestigd op de geleiders met twee gekartelde duimschroeven.

> draai de duimschroeven los om de lade te verwijderen.

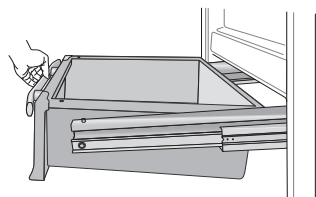

FlexMode-lade

De FlexMode-lade kan op dezelfde manier als de koellade worden verwijderd, door de duimschroeven los te draaien.

Zorg er bij het terugplaatsen van de laden voor dat de rugzijde onder de clips op de geleiders vastklikken.

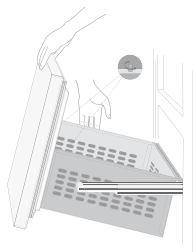

Ijsbak

Bevindt zich in de bovenste lade van het vriesvak; bij sommige modellen is hij met duimschroeven bevestigd.

> zorg ervoor dat u de ijsbak na verwijdering steeds correct terugplaatst.

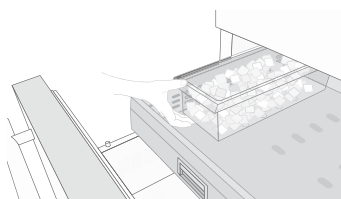

Waarschuwing

Houd uw handen of vingers niet vlakbij de ijsmaker wanneer die in werking is.

Schappen

De schappen zijn verstelbaar en kunnen gemakkelijk als volgt door de gebruiker opnieuw worden gepositioneerd:

> neem de zijkanten van het schap vast en duw het naar boven om het uit de zijrails los te maken; trek het vervolgens naar buiten.

> zet het schap hoger of lager in de gewenste positie

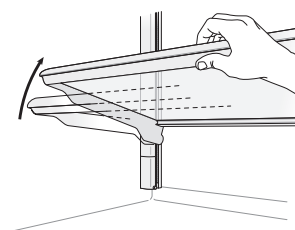

> om een schap te verwijderen moet u het eerst omhoog schuiven

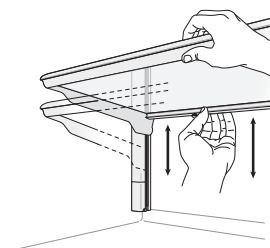

Deurvakken

De deurvakken kunnen gemakkelijk verwijderd worden voor reiniging.

> Neem de zijkanten van het deurvak vast en duw het naar boven om het uit zijn zitting los te maken; trek het vervolgens naar buiten.

> Voer de procedure in omgekeerde volgorde uit om het weer te installeren.

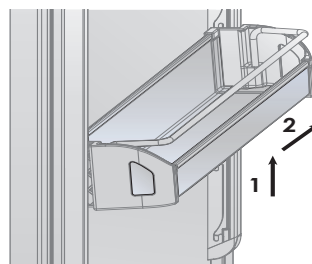

7.1 Activering en gebruik van de ijsmaker

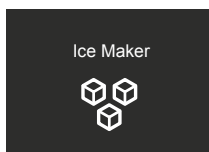

Opmerking

> Als het ijs niet vaak gebruikt wordt, is het raadzaam de ijsbak om de 8-10 dagen te legen.

Het is normaal dat sommige ijsblokjes aan elkaar plakken. Als het ijs niet vaak gebruikt wordt, kunnen oudere ijsblokjes er dof uitzien, een vreemde smaak krijgen en kleiner worden.

> De ijsmaker wordt automatisch uitgeschakeld als de Vakantie  functie is ingeschakeld.

Wanneer de ijsmaker voor de eerste keer gestart wordt, bevelen wij aan de eerste volle bak met ijs weg te gooien.

> Als de apparatuur een maand of langer uitgeschakeld geweest is, bevelen wij aan een reinigingscyclus voor water  en  filter uit te voeren.

> De ijsmaker produceert ijs als het FlexMode-compartment is ingesteld in de Freezer-modus.



Waarschuwing

De ijsmaker zal blijven werken, zelfs als de ijsbak niet werd geplaatst .

Om de ijsmaker na de installatie van het apparaat te activeren, raak de icoon Functie aan en vervolgens de icoon Ijsmaker, vanuit Functies.

Houd er rekening mee dat het 12 tot 24 uur duurt voordat de ijsproductie kan beginnen.

De productie bedraagt 10 blokjes per cyclus, met ongeveer 10 cycli in 24 uur.

De hoeveelheid is afhankelijk van de temperatuur die in de vrieskast ingesteld is, de kamertemperatuur en hoe vaak de deur geopend wordt.

Als het apparaat werkt zonder aansluiting op het waterleidingnet, controleer dan of de ijsmaker is uitgeschakeld door de icoon  aan te raken.

De ijsmaker produceert ijs tot de ijsbak vol is en zal automatisch stoppen wanneer het maximumniveau bereikt is.

Met de SuperIce  functie is het mogelijk de hoeveelheid ijs die in 24 uur geproduceerd

wordt te vergroten, terwijl de functie Set Cube Size  het mogelijk maakt de grootte van de geproduceerde ijsblokjes te selecteren.

Hebben de ijsblokjes een ongebruikelijke geur?

IJs is poreus materiaal dat geuren uit de omgeving kan absorberen. Ijsblokjes die lang in de ijsbak gelegen hebben, kunnen geuren absorberen, aan elkaar plakken en langzaam kleiner worden.

Wij raden aan geen oude ijsblokjes te gebruiken.

Andere manieren om geuren te voorkomen:

> De ijsbak moet zo nu en dan schoongemaakt worden met warm water. Controleer of u de ijsmaker uitgeschakeld hebt alvorens de bak schoon te maken. Afspoelen en afdrogen.

> Controleer de inhoud van de vrieskast op bedorven voedsel of producten waarvan de houdbaarheidsdatum verstreken is. Al het voedsel met een geur moet grondig omwikkeld worden of in luchtdichte bakken bewaard worden om geurabsorptie van andere producten te voorkomen.

> In sommige modellen moet het waterfilter mogelijk vervangen worden.

> In sommige gevallen moet de kwaliteit van de wateraansluiting in de woning gecontroleerd worden.

Werkgeluiden

Normale geluiden

> Brommend geluid: De koelkast is in werking. De ventilator van het luchtcirculatiesysteem is in werking.

> Pruttelende, zoemende, borrelende geluiden: koelmiddel stroomt door de leidingen.

> Klikkend geluid: motor schakelt in of uit. Magneetventiel op de wateraansluiting gaat open/dicht.

> Rommelend geluid: ijsblokjes vallen in de ijsblokjesbak.



Het toestel wordt aangedreven door twee onafhankelijke compressoren. Het is daarom normaal dat altijd één van de twee compressoren in werking is.



Waarschuwing

Plaats geen flessen of voedsel in de ijsbak voor snelle afkoeling. De ijsmaker zal geblokkeerd en beschadigd raken.

7. ACTIVERING EN GEBRUIK VAN DE IJSMAKER

7.2 Waterfilter

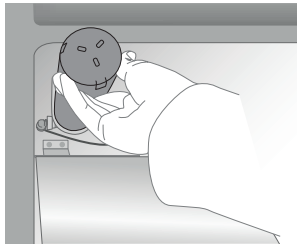

De waterfilter zorgt voor extra zuiver water voor de productie van ijsblokjes. Hij kan tot 3000 liter water filteren gedurende een periode van maximaal 12 maanden.

Vervangen van filter

Het filter (code: Z330001) bevindt zich in het koelcompartiment, boven het bovenste glaspaneel. Alvorens het filter te vervangen, moet u de ijsmaker uitschakelen door het icoon  Ice Maker aan te raken.

Open het bovenste glaspaneel en draai het filterpatroon voorzichtig een kwartslag tegen de klok in totdat het loskomt uit zijn behuizing. Het is normaal dat er een kleine hoeveelheid water uitloopt. Verwijder de dop van het nieuwe filterpatroon en plaats het in de behuizing door het voorzichtig een kwartslag met de klok mee te draaien tot het vastklikt.

Open het Menu en gebruik het  icoon om de "Manual Clean"-functie te selecteren. Verwijder op het einde van de reinigingscyclus het water uit de ijsbak en veeg de bak droog.

Als u het waterfilter niet wenst te gebruiken (bv. bij aansluiting van de koelkast op een reeds gefilterde

waterbron), wordt toch aangeraden de waterfilterfunctie in te stellen met behulp van de  icoon. Raak de icoon Reset aan en schakel de waarschuwing uit om te voorkomen dat u waarschuwingen ontvangt voor filtervervanging (gezien u het filter niet gebruikt).

Volg voor meer details en voor aanpassing van deze functie-instelling de instructies in deze handleiding in het hoofdstuk "Functies".

8.1 Verlichting

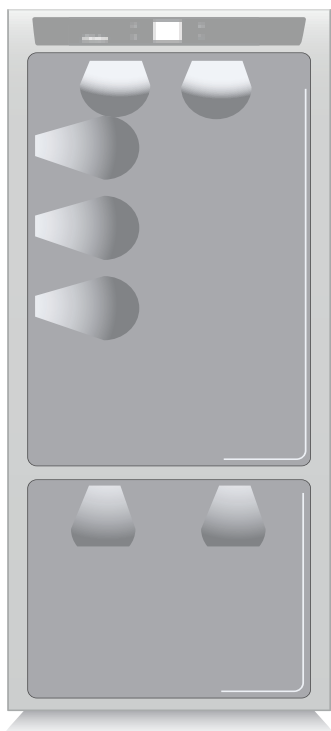

Voor de optimale interne verlichting zijn ledstroken voorzien bovenaan het koelcompartiment en reeksen ledlampjes die rechtstreeks de verschillende zones van het koelcompartiment, de koellades en vrieslade verlichten.

Bij storing en/of slijtage van het verlichtingssysteem moet de reparatie uitgevoerd worden door een gekwalificeerde Service-technicus.

9.1 Algemene instructies

Uw apparaat is ontworpen om precieze, constante temperaturen en passende vochtigheidsniveaus in alle compartimenten te verzekeren.

Bovendien zorgt de dubbele koeling ervoor dat bevroren levensmiddelen en ijs geen geuren van verse levensmiddelen absorberen en dat de vochtigheid in de koelkast niet bevriest, wat tot ijsophoping zou leiden.

Desondanks is het voor de correcte bewaring van al uw voedsel niet voldoende om een koelkast van topkwaliteit te hebben. U moet ook de regels voor correcte voedselbewaring kennen.

Houd er rekening mee dat de eigenschappen van alle levensmiddelen in de loop der tijd onvermijdelijk veranderen. Deze verandering begint al lang voordat het voedsel geconsumeerd wordt, omdat het micro-organismen bevat die bederf kunnen veroorzaken. Dit proces treedt sneller op als gevolg van onjuiste hantering en verkeerde bewaartemperaturen en vochtigheidsniveaus.

Wij raden u daarom aan de onderstaande instructies op te volgen, zodat u uw koelkast/diepvriezer op de veiligste en meest doeltreffende manier kunt gebruiken, om uw levensmiddelen zo lang mogelijk optimaal te bewaren.

Vergeet niet dat de Fresco-lade geschikt is voor bewaring van de meest delicate verse levensmiddelen, aangezien deze lade een constante gemiddelde temperatuur garandeert die dicht bij het vriespunt ligt.

Controleer regelmatig of al het voedsel in perfecte staat van bewaring verkeert. Het is meestal vrij duidelijk wanneer een levensmiddel bedorven is door schimmels, onaangename geuren en een onsmakelijk uitzicht. Desondanks zijn er gevallen waarin deze omstandigheden niet zo duidelijk zijn. Als u denkt dat een levensmiddel te lang is bewaard en misschien bedorven is, consumeer het dan niet en proef het zelfs niet, ook al ziet het er nog steeds goed uit. Bacteriën die verantwoordelijk zijn voor voedselbederf kunnen immers ook vergiftiging en ziektes veroorzaken.

Gooi het voedsel weg als u twijfelt.

9. BEWAREN VAN VOEDING

9.2 Hoe wordt de voedselkwaliteit het best gewaarborgd

Wanneer u groenten koopt

Tref altijd de volgende voorzorgsmaatregelen:

- > Plaats verpakkingen met rauw vlees, rauwe vis of gevogelte in plastic zakken zodat ze niet op andere levensmiddelen kunnen druppelen.
- > Koop vlees, gevogelte en vis op het laatste moment. Laat uw groenten na het winkelen niet achter in een warme auto. Bewaar een koeltas in uw auto en gebruik die bij erg warm weer of lange reizen.
- > Controleer de productie- en houdbaarheidsdatum van uw voedsel om zeker te zijn van de versheid.
- > Let erg goed op wanneer u vers voedsel koopt en koop alleen een hoeveelheid die tijdens uw geplande bewaarperiode geconsumeerd kan worden.
- > Laat warm voedsel indien mogelijk twee uur voordat het in de koelkast geplaatst wordt op kamertemperatuur komen, tenzij u de Shoppingfunctie van tevoren geactiveerd heeft.

Wanneer u voedsel in de koelkast plaatst

Controleer de koeltemperatuur van de diverse compartimenten op het bedieningspaneel:

- > De koeltemperatuur moet 8°C (45°F) of lager zijn en de vriestemperatuur moet -18°C (0°F) zijn
- > Volg de aanbevelingen voor de bewaartijden en temperaturen op die in de volgende tabellen staan.
- > Bewaar rauw vlees, vis en gevogelte apart van ander voedsel en vermijd mogelijk lekken of druppelen.

Wanneer u voedsel in de koelkast plaatst

- > Wanneer u vlees, vis of gevogelte in de koelkast plaatst, laat ze dan in de originele verpakking, tenzij de verpakking gescheurd of geperforeerd is. Herhaaldelijk hanteren kan tot gevolg hebben dat er bacteriën in deze voedingsmiddelen terecht komen.
- > Gebruik voor bewaring van voeding in de vrieskast best de vriesbakken.
- > Etiketteer de verpakkingen en schrijf de datum erop.
- > Plaats de levensmiddelen correct op de schappen, op een wijze dat de luchtcirculatie-openingen in het compartiment niet belemmerd worden.



Opmerkingen

Als de installatieplaats van het apparaat erg vochtig is of als er veel vocht zit in de voedingsmiddelen die in de Fresco-lade worden geplaatst, kan de bodem van het Fresco-compartiment bedekt raken met water of ijs (als de temperatuur is ingesteld tussen 0°C en -2°C).

Dit is normaal en is te wijten aan de hoge vochtigheidsgraad in het Fresco-compartiment; een hoge vochtigheidsgraad in combinatie met lage temperaturen garandeert dat voedsel langer bewaard kan worden.

Water of ijs kan vanzelf verdwijnen als de luchtvochtigheid daalt; het is ook mogelijk om het water met een theedoek te verwijderen. Mocht er zich een dun laagje ijs vormen, stel dan de temperatuur van het Fresco-compartiment in op +2°C en verwijder het water de dag erna met een theedoek.

Als de ijslaag dikker is, kan het nodig zijn het Fresco-compartiment een dag lang uit te schakelen om het ijs te laten smelten.



Waarschuwing

Als de elektriciteit na een langdurige stroomuitval weer wordt geactiveerd, zal een geluidssignaal aangeven of de temperatuur boven de normale niveaus gestegen is. Bovendien wordt de hoogste temperatuur die in de compartimenten is gemeten gedurende één minuut op het display aangegeven, zodat de gebruiker kan beslissen hoe hij de levensmiddelen het beste kan gebruiken.

Na een minuut zal het display de normale werking hervatten, terwijl de Alarmknop  zal doorgaan met knipperen.

Druk op de Alarmknop  om de hoogst geregistreeerde temperaturen weer te geven.

9.3 Tips voor het opslaan en bewaren van voeding

Temperaturen

De bedrijfstemperaturen van het apparaat zijn ingesteld op de aanbevolen waarden +5°C voor de koelkast, -18°C voor de vriezer en 0°C voor de Fresco-lade.

POSITIONERING VAN DE LEVENSMIDDELEN

Koelkastdeur

Koelcompartimentdeur

- > Bewaar eieren, boter, kaas, enz. in de bovenste en middelste gedeelten.
- > Bewaar dranken, flessen, blikken, enz., in het onderste gedeelte.

Koelcompartiment

- > Bewaar conserven, wijn, koekjes, enz., in het bovenste gedeelte.
- > Bewaar zuiverproducten, kant-en-klaarmaaltijden, gebak, vruchtensappen, bier, enz. in het centrale gedeelte.
- > Bewaar vlees, vleeswaren, enz., in het onderste gedeelte.
- > Bewaar vers en tropisch fruit, groenten, wortelen, aardappelen, uien, enz., in de fruit- en groentelade.

Vriescompartiment

- > Het soort voedsel, de hoeveelheid en de invriesdatum moeten op de bak/verpakking aangegeven worden.
- > Gebruik kleine bakken die indien mogelijk al koud zijn.
- > De hoeveelheid verse voeding die gelijktijdig ingevroren kan worden staat aangegeven op het plaatje binnenin het koelcompartiment.
- > Gebruik geschikte diepvrieszakken, aluminiumfolie, huishoudfolie voor voeding, en vriesbakken.
- > Gebruik geen papieren zakken, cellofaan dat niet voor voedingsmiddelen bestemd is, boodschappentassen of reeds gebruikte diepvrieszakken.
- > Voorkom dat bevroren voeding in contact komt met verse voeding die moet worden ingevroren.
- > Bewaar bevroren groenten, ijs, roomijs, enz., in zakken.

9. BEWAREN VAN VOEDING

VERSE VOEDING	OPSLAGRUIMTE	TIJD
Rauw vlees		
Grote stukken vlees	Koelkast - Fresco-compartiment	4 dagen
Biefstuk, gevogelte en wild	Koelkast - Fresco-compartiment	3 dagen
Gehakt	Koelkast - Fresco-compartiment	1-2 dagen
Carpaccio	Koelkast - Fresco-compartiment	Onmiddellijk
Bereid vlees		
Gekookt en gebraden vlees	Koelcompartiment	2 dagen
Sauzen op vleesbasis	Koelcompartiment	6 dagen
Vis		
Rauwe en gekookte vis	Koelkast - Fresco-compartiment	2 dagen
Overige		
Soepen en bouillons	Koelcompartiment	2 dagen
Pasta	Koelcompartiment	2 dagen
Geopende vleeswaren	Koelkast - Fresco-compartiment	3 dagen
Verse kaas	Koelkast - Fresco-compartiment	2-3 dagen
Goed gesloten belegen kaas	Koelcompartiment	Diverse maanden
Eieren (vers en ongewassen)	Koelcompartiment	2 weken
Geopende blikjes	Koelcompartiment	2-3 dagen
Rauwe groenten (in geperforeerde zakken)	Koelkast - Fresco-compartiment	1 week

BEVROREN VOEDING	OPSLAGRUIMTE	TIJD
Rundvlees, kalfsvlees, lamsvlees en geitenvlees	Vriescompartiment (steaks)	6-12 maanden
Rundvlees, kalfsvlees, lamsvlees en geitenvlees	Vriescompartiment (Vlees met bot)	4-6 maanden
Rundergehakt	Vriescompartiment	1-2 maanden
Varkensvlees	Vriescompartiment (Zonder bot)	4-6 maanden
Varkensvlees	Vriescompartiment (Met bot)	2-3 maanden
Varkensgehakt	Vriescompartiment	1-2 maanden
Vleesrestjes	Vriescompartiment	2-3 maanden

BEVROREN VOEDING	OPSLAGRUIMTE	TIJD
Hele kip en kalkoen	Vriescompartiment	8-12 maanden
Geit, eend en fazant	Vriescompartiment	4-8 maanden
Vis	Vriescompartiment	1-2 maanden
Schelpdieren	Vriescompartiment	2-3 maanden
Gekookte voeding	Vriescompartiment	1-2 maanden
Groenten	Vriescompartiment	8-12 maanden
Fruit	Vriescompartiment	6-12 maanden
Desserts en cakes	Vriescompartiment	2-3 maanden

10. ZORG EN REINIGING

10.1 Zorg en Reiniging

Gebruik voor de reiniging van de stalen onderdelen een microvezeldoek en de spons die deel uitmaakt van de bij het apparaat geleverde kit. Gebruik de doek en de spons altijd in de richting van de gesatineerde afwerking van het staal.

Veeg het staal af en toe schoon met een licht bevochtigde microvezeldoek.

Gebruik de spons niet op aluminium onderdelen, zoals de handgrepen en de profielen van de glazen schappen.

Let speciaal op om de ventilatie-openingen in het apparaat, of in de kast waarin het apparaat ingebouwd is, vrij te houden van belemmeringen.



Volg strikt de gedetailleerde instructies die deel uitmaken van de meegeleverde kit en gebruik nooit schuurmiddelen of metaalachtige producten, die permanent krassen en beschadigen van de gesatineerde afwerking kunnen veroorzaken.

Sluit het apparaat af van de elektrische stroomvoorziening alvorens enige reinigingswerkzaamheden uit te voeren.

Zorg ervoor dat het koelcircuit op geen enkele wijze schade oploopt.



Waarschuwing

Gebruik geen reinigingsmiddelen op basis van chloor, of gelijkaardige middelen die chloor bevatten (bleekmiddel, hypochloriet, enz.).

10.2 Reiniging van de binnenkant

Reinig de interne en verwijderbare onderdelen van het apparaat door ze af te wassen met een oplossing van lauw water en een kleine hoeveelheid afwasmiddel.

Spoelen en onmiddellijk afdrogen.

Gebruik geen mechanische apparaten of andere methoden om ontdooiing te versnellen.



Waarschuwing

Gebruik geen water op de elektrische onderdelen, de verlichting of het bedieningspaneel.



Waarschuwing

Gebruik geen reinigingsmiddelen op basis van chloor, of gelijkaardige middelen die chloor bevatten (bleekmiddel, hypochloriet, enz.).



Breng koude glazen onderdelen niet in contact met heet water.

Was geen onderdelen van de koelkast in een afwasmachine omdat ze daardoor beschadigd of onherstelbaar vervormd kunnen raken.

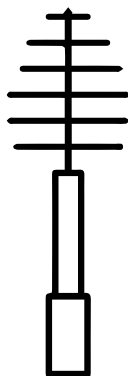

10.3 Reiniging van ventilatierooster, filter en condensor

Voor een correcte werking van het toestel moeten het ventilatierooster, het filter en de condensor periodiek worden gereinigd.

Een waarschuwing voor deze periodieke reiniging, die om de 6 maanden moet worden uitgevoerd, wordt gegeven via een geluidsalarm en een melding op het display. Deze waarschuwing kan worden uitgeschakeld en de resterende tijd voor de volgende vereiste reiniging kan worden weergegeven.

De condensor bevindt zich achter het frontale ventilatierooster (aan de onderzijde van het apparaat).

Gebruik voor de reiniging ervan een stofzuiger met een zacht borstelhulpstuk op het maximum vermogen en zuig langs de luchtspleten. Als er veel stof is, kan het ventilatierooster verwijderd worden om het filter grondiger te kunnen reinigen.

Nadat het apparaat is geïnstalleerd en ingeschakeld, kunt u de waarschuwing voor het reinigen van de condensor instellen in de onderhoudsinstellingen .

Als het alarm is ingeschakeld, zal het om de 6 maanden afgaan om u te informeren dat het tijd is om de condensor te reinigen.

Raak na de reiniging de icoon Reset aan om het waarschuwingssignaal na 6 maanden opnieuw te activeren.

Als u niet wilt dat de reinigingswaarschuwing van de condensor nogmaals afgaat, druk dan op "Off".

Voor de gebruiksaanwijzing van de onderhoudspagina: zie functie 9 in sectie 5.2.

Raadpleeg de instructies in paragraaf 11.2.

De onderste condensor

Volg voor de reiniging van de condensor deze instructies:

- > Schakel het apparaat uit door gedurende circa 3 seconden op de ⏻-knop op het hoofdbedieningspaneel te drukken.
- > Wacht circa 30 minuten tot de condensor afkoelt tot de kamertemperatuur.
- > Verwijder het verwijderbare rooster onder de deur.

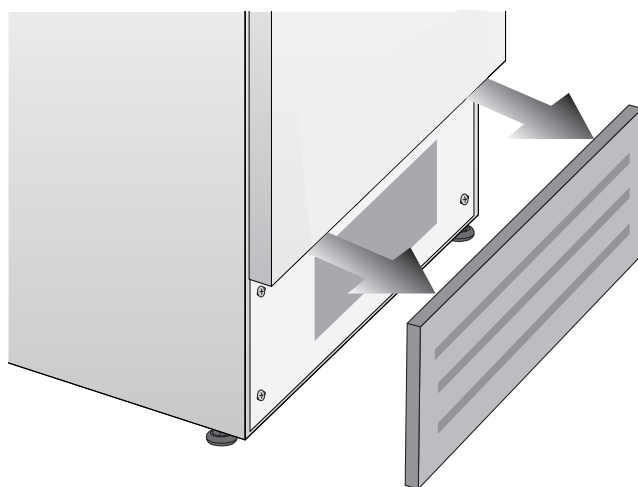

- > Reinig grondig door het opgehoopte stof volledig te verwijderen zoals geïllustreerd op de afbeelding en let op om geen schade toe te brengen aan de condensor.

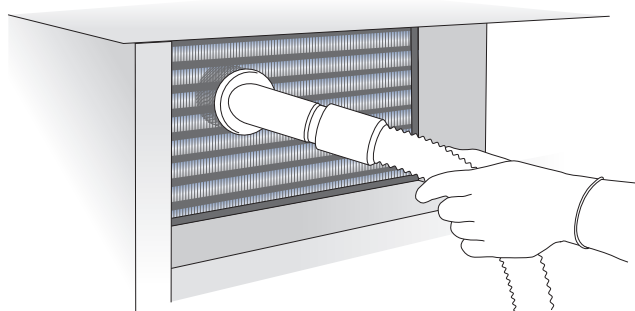

- > Start het apparaat terug op door nogmaals 3 seconden op de ⏻-knop te drukken.



Waarschuwing

De randen van de condensor zijn scherp, gebruiktijdens de reiniging van de condensor dus een geschikt beschermingsmiddel voor uw handen en de armen.

11. GIDS VOOR PROBLEEMOPLOSSING

11.1 Gids voor probleemoplossing

Als u storingen in uw apparaat bemerkt, gebruik deze gids dan alvorens om bijstandsdienst te bellen: deze gids kan u helpen om het probleem zelf op te lossen of kan belangrijke informatie verstrekken voor de service-technicus, om een snelle en doeltreffende reparatie mogelijk te maken.

Meldingen op het display en geluidsalarmen.

Een storing wordt doorgaans aangegeven op het display.

Problemen die niet door de gebruiker verholpen kunnen worden, worden gemeld met een foutcode. Houd er echter rekening mee dat deze kunnen verschijnen in meldingen of alarmen onder

bijzondere gebruiksomstandigheden of tijdens het opstarten. Schakel in zulk geval het geluidsalarm uit door op de toets  te drukken, laat het apparaat ingeschakeld en open de deuren zo weinig mogelijk gedurende 10-12 uur.

De koelkast of de vriezer werkt niet.

Is het apparaat aangesloten op de elektrische stroomvoorziening?

Wordt er stroom geleverd door het stopcontact?

Is de -knop ingeschakeld?

Staat het apparaat in de 'Demo'-modus?

De koelkast of vriezer is warmer dan gebruikelijk.

Staat er een storingscode op het display?

Is de temperatuur correct afgesteld?

Waren de deuren of de laden lange tijd geopend?

Is kort geleden een grote hoeveelheid voedsel geplaatst in het apparaat?

Staat het apparaat in de 'Demo'-modus?

Het apparaat blijft lang draaien.

Houd er rekening mee dat het normaal is dat de compressor bij heel warm weer en zeer hoge temperaturen in de ruimte lange tijd in werking blijft.

Waren de deuren of de laden lange tijd geopend?

Is kort geleden een grote hoeveelheid voedsel geplaatst in het apparaat?

Controleer of de deuren gesloten zijn en of er geen voeding of recipiënten een belemmering vormen voor de perfecte sluiting van de deur.

Staat één of meerder compartimenten in de Shoppingmodus?

Als u vreemde geluiden hoort.

Het is normaal om tijdens de werking of tijdens de ontdooiingsfase geluiden te horen die afkomstig

zijn van de ventilatoren of de compressors. Het geluid kan harder zijn, afhankelijk van de positie van het apparaat en de omringende omgeving.

Condens binnen en buiten de koelkast.

Als het klimaat erg vochtig is, is condensvorming normaal. Het langdurig open houden van de deur of de laden kan bijdragen aan condensvorming. Controleer hoe dan ook of de deuren altijd volledig gesloten zijn.

IJs- of rijpvorming in de koelkast of vriezer.

Hebt u de deuren lange tijd open laten staan?

Zijn de deuren volledig dicht?

Als de deuren niet volledig dichtgaan, neem dan contact op met uw installateur.

Bij rijp- of ijsvorming in het Fresco-compartiment door het veelvuldig en langdurig openen van de deuren, moet u de Fresco-functie uitschakelen met de toets op het bedieningspaneel. Wacht tot de rijp of het ijs is gesmolten, verwijder vervolgens de lade en droog de zijpanelen en de bodem van het compartiment.

Onaangename geuren in de koelkast.

Reinig het apparaat volledig, in overeenstemming met de instructies.

Dek alle voedingsmiddelen hermetisch af. Bewaar de voeding niet langdurig.

De deuren gaan moeilijk open.

Het apparaat is ontworpen om volledig hermetisch gesloten te worden. Een luchtledige conditie kan ontstaan met gesloten deuren: wacht in dat geval enkele seconden tot de druk stabiliseert alvorens de deur te openen.

Het apparaat koelt maar de verlichting en het display werken niet.

Controleer of het apparaat per ongeluk in de Sabbatmodus staat.

De ijsmaker werkt niet.

Controleer of de ijsmaker aan staat (icoon ).

Druk op de knop om de ijsmaker terug aan te schakelen.

Controleer of het apparaat op de waterleidingnet aangesloten is.

De IJsmaker produceert geen voldoende hoeveelheid ijs.

De ijsmaker produceert gemiddeld om de twee en een half uur 10 ijsblokjes.

De ijsblokjes vriezen samen tot één blok.

Als het ijs niet vaak gebruikt wordt, is het mogelijk dat blokken ijs ontstaan. We raden aan om de grote ijsblok te verwijderen en de ijsmaker de bak opnieuw te laten vullen met ijsblokjes.

Het ijs heeft een ongebruikelijke smaak of kleur.

Wanneer de ijsmaker voor de eerste keer gestart wordt, raden we aan de eerste volle bak met ijsblokjes weg te gooien.

Als de vrieskast langer dan een maand werd uitgeschakeld, of als het filterpatroon langer dan zes maanden niet is vervangen, is het mogelijk nodig het te vervangen.

Neem contact op met een loodgieter of een expert op het gebied van waterbehandeling en controleer of het probleem niet te wijten is aan het waterleidingnet.



Als het door u gekochte apparaat als showroom-model gebruikt is, kan het mogelijk in een speciale energiebesparingsmodus staan, die Demomodus genoemd wordt, waarin het apparaat lijkt te werken (de verlichting werkt en er worden onechte temperaturen weergegeven), maar er vindt geen daadwerkelijke koeling plaats. Als u vermoedt dat uw apparaat in de Demomodus staat, neem dan contact op met uw verkooppunt zodat ze u kunnen helpen deze instelling uit te schakelen.

11. GIDS VOOR PROBLEEMOPLOSSING

11.2 Storingsmeldingen op het display

Weergegeven bericht	Beschrijving storing
Power Failure!!	Langdurige onderbreking van de elektriciteit Het apparaat hervat de werking automatisch en het display toont de hoogste temperaturen die bereikt zijn
Upper unit open	Koelkastdeur open Dit bericht verschijnt wanneer de deur een paar minuten open staat
Lower unit open	Vrieskastdeur open Dit bericht verschijnt wanneer de deur een paar minuten open staat
Replace filter	Filterpatroon vervangen Dit bericht verschijnt wanneer slechts 30% van de filtercapaciteit overblijft
Fresco too warm	Fresco te warm Zie Gids voor probleemoplossing
Fresco too cold	Fresco te koud Wacht 12 uur: bel de Klantendienst voor advies als de storing aanhoudt.
Refrigerator too warm	Koelcompartiment te warm Zie Gids voor probleemoplossing
Refrigerator too cold	Koelcompartiment te koud Wacht 12 uur: bel de Klantendienst voor advies als de storing aanhoudt.
Lower unit too warm	Vriezer te warm Zie Gids voor probleemoplossing
Lower unit too cold	Vriezer te koud Wacht 12 uur: bel de Klantendienst voor advies als de storing aanhoudt.
Error Code...	Problemen met de werking Bel de Klantendienst, die u kan helpen het probleem op te lossen, of u in contact brengt met de dichtstbijzijnde servicemonteur.
Check condenser	Check Condensor Het display geeft om de 6 maanden het bericht "Check Cond" weer. Reinig de condensor en houd de Enter (✓) toets 5 seconden ingedrukt om te resetten.

- > Raak bij fouten de knop Alarm  aan: het display geeft de foutmelding met de numerieke foutcode weer.
- > Het bericht wordt gedurende 3 seconden getoond, waarna het beginscherm weer verschijnt.
- > Druk om het bericht op het scherm te houden op de info () toets op het display. Het bericht zal 30 seconden op het scherm getoond worden waarna teruggekeerd wordt naar het beginscherm.
- > Als er meer dan één foutmelding aanwezig is, toont het display de verschillende foutmeldingen in chronologische volgorde.

1 VIGTIGE OPLYSNINGER OM SIKKERHED OG MILJØ	204
1.1 For din sikkerhed	204
1.2 Vigtig information når du anvender apparatet	205
1.3 Vær opmærksom på miljøet	206
1.4 Rengøring, desinficering og vedligeholdelse af ismaskinen	206
1.5 Information til de tilsynsførende myndigheder	207
1.6 Sådan sparer du på energien	207
2 INSTALLATION	208
2.1 Installation	208
2.2 Tilslutning til vandforsyningen	208
2.3 Tilslutning til den elektriske strømforsyning	209
2.4 Kølemiddel	209
3 INDEN START	210
3.1 Kend dit køleskab	210
3.2 Producentens ansvar	210
3.3 Teknisk support	210
3.4 Tekniske data	210
3.5 Produktets typeskilt	211
3.6 Oversigt over primære komponenter	212
3.7 Elektronisk styring	213
3.8 Primært betjeningspanel	213
4 TÆNDING OG SLUKNING AF APPARATET	214
4.1 Tænde og slukke	214
4.2 Sådan justeres temperaturen til forskellige behov	216
4.3 Advarselsmeddelelser på displayet	217
5 TILPASNING AF FUNKTIONER OG INDSTILLINGER	218
5.1 Funktioner	218
5.2 Indstillinger	224
6 INDVENDIGT UDSEENDE	230
6.1 Indvendigt udseende (placering, justering og fjernelse af komponenter)	230
7 AKTIVERING OG BRUG AF ISMASKINEN	231
7.1 Aktivering og brug af ismaskinen	231
7.2 Vandfilter	232
8 BELYSNING	233
8.1 Belysning	233
9 OPBEVARING AF FØDEVARER	233
9.1 Generelle anvisninger.....	233
9.2 Sådan garanterer du bedst fødevarekvaliteten.....	234
9.3 Tips til opbevaring og konservering af fødevarer.....	235
10 PLEJE OG RENGØRING	238
10.1 Pleje og rengøring	238
10.2 Indvendig rengøring	238
10.3 Rengøring af ventilationsgitter, filter og kondensør	239
11 FEJLFINDINGSVEJLEDNING	240
11.1 Fejlfindingsvejledning	240
11.2 Fejlfunktioner der vises på displayet	242

1.1 For din sikkerhed

- > Hvis dette apparat erstatter et eksisterende apparat, som skal fjernes eller bortskaffes, skal du skære det gamle apparats strømforsyningskabel over. Dette vil gøre det umuligt at lukke døren og sikre, at den ikke bliver en farlig fælde for børn. Tag de samme forholdsregler når det nye apparat er slidt op.
- > Apparatet er ikke designet til at fungere med eksterne timere eller med fjernbetjeningssystemer.
- > Dette apparat er designet til at køle drikkevarer og fødevarer og er beregnet til husholdningsbrug.
- > Apparat er beregnet til køling og opbevaring af friske og frosne fødevarer i hjemmet. Enhver anden anvendelse betragtes som forkert.
- > Apparatet skal installeres i henhold til anvisningerne i installationsvejledningen.
- Man skal være forsigtig med ikke at blokere ventilationsåbningerne på apparatet eller på de indbyggede enheder.**
- > Apparatet er udstyret med et koncentreret belysningsystem med LED-lamper. Se ikke direkte ind i disse lamper, når de er tændt, da dette kan forårsage skader på synet. Denne advarsel findes også på etiketten, der sidder på indersiden af køleskabsdøren.
- > Rør ikke ved de indvendige rustfrie ståloverflader med våde eller fugtige hænder, når fryseren fungerer, da huden kan sidde fast på de meget kolde overflader.
- > Brug ikke nogen form for elektrisk udstyr inde i rummene til opbevaring af fødevarerne.
- > Når du placerer hylderne, skal du være forsigtig med ikke at placere fingrene i skinnerne til hylderne.
- > Anbring ikke beholdere med brandfarlig væske i nærheden af apparatet.
- > Forsøg aldrig at slukke flammer/ild med vand: Sluk for apparatet og dæk ilden til med et ildfast tæppe.

- > Sluk helt for apparatet, og tag strømforsyningskablet ud, når apparatet rengøres. Hvis stikket hvor apparatet er tilkoblet ikke let kan nås, er det en god ide at slukke for hovedafbryderen i hjemmet eller at slukke for den sikring, der styrer stikkontakten, som apparatet er tilsluttet.
- > Emballagematerialerne kan være farlige for børn. Lad ikke børn lege med plastposer, plastfilm eller skum.
- > Eventuelle reparationer skal udføres af en kvalificeret servicetekniker.
- > Apparatet er ikke beregnet til brug af personer (inklusive børn) med nedsatte fysiske, sensoriske eller mentale evner, eller med manglende erfaring

og viden, medmindre de er under opsyn eller har fået anvisninger om brugen af apparatet af en person, der er ansvarlig for deres sikkerhed. Børn bør være under opsyn for at sikre, at de ikke leger med apparatet.

- > Sørg for ikke at beskadige apparatets kølemiddelkredsløb.
- > Opbevar ikke eksplosive stoffer, f.eks. aerosoldåser med et brandfarligt drivmiddel i apparatet.
- > Hvis strømkablet til dette apparat er beskadiget, skal det udskiftes af producenten, kundeservice eller en tilsvarende kvalificeret person. Forkert installation og reparation kan bringe brugeren i betydelig risiko.
- > Reparationer må kun udføres af producenten, kundeservice eller en lignende kvalificeret person.
- > Tilslut til en jordet 2-benet stikkontakt.
- > Fjern ikke jordstikbenet.
- > Brug ikke en adapter.
- > Brug ikke forlængertledning.
- > Frakobl alle enheder inden serviceindgreb.
- > Hvis den medfølgende ledning er beskadiget, skal den udskiftes af fabrikanten, en godkendt servicerepræsentant eller en anden tilsvarende kvalificeret person for at undgå farer.
- > Børn bør være under opsyn for at sikre, at de ikke leger med apparatet.
- > Fortag ikke ændringer på dette apparat.
- > Kom ikke spidse metalgenstande (køkkenredskaber eller bestik) ind i åbningerne på apparatet.
- > Rør ikke ved frosne produkter (især med våde hænder) eller kom dem direkte i munden.
- > Opbevar ikke brandfarlige, eksplosive eller flygtige stoffer inde i apparatet.
- > Opbevar ikke eksplosive stoffer, som f.eks. spraydåser, med brandfarlige drivmidler, i apparatet.
- > Flasker med drikkevarer med et højt alkoholindhold skal lukkes tæt og opbevares lodret.
- > Organiske forbindelser, syrer og æteriske olier kan nedbryde pakninger og plastoverflader, hvis de kommer i kontakt med disse dele over en længere periode.
- > Sluk for apparatet, og tag stikket ud af stikkontakten før rengøring eller vedligeholdelse.
- > Træk ikke i kablet for at frakoble apparatet fra stikkontakten.

1.2 Vigtig information når du anvender apparatet

- > Rengøring og vedligeholdelse, der skal udføres af brugeren, må ikke udføres af børn, der ikke er under opsyn.
- > Brug aldrig elektriske apparater inde i apparatet (f.eks. varmelegeme, elektrisk ismaskine osv.). Eksplosionsfare!
- > Foretag aldrig afrimning eller rengøring af apparatet med en damprenser! Dampen kan trænge ind i elektriske dele og forårsage kortslutning. Risiko for elektrisk stød!
- > Brug ikke spidse eller skarpe instrumenter til at fjerne frost eller is. Du kan beskadige kølerørene. Lækkende kølemiddel kan forårsage øjenskader eller antændelse.
- > Pas på, at der ikke sidder nogen genstande fast i dørene.
- > Opbevar ikke produkter, der indeholder brandfarlige drivmidler (f.eks. spraydåser) eller eksplosive stoffer i apparatet. Eksplosionsfare!
- > Du må ikke stå på eller læne dig tungt mod apparatets bund, skuffer eller døre osv.
- > Træk stikket ud af stikkontakten, eller sluk for sikringen, inden apparatet rengøres. Træk ikke strømkablet ud ved at trække direkte i ledningen.
- > Flasker med drikkevarer med et højt alkoholindhold skal lukkes tæt og opbevares lodret.
- > Hold plastikdele og dørens pakning fri for olie og fedt. Plastikdele og dørens pakning kan blive porøse.
- > Tildæk eller blokér aldrig apparatets ventilationsåbninger.
- > I henhold til gældende regler må børn mellem 3 og 8 år tage fødevarer ud af eller sætte dem i apparatet, men det frarådes stærkt at lade børn under 8 år udføre disse handlinger eller bruge apparatet i almindelighed.
- > Hold børn under 8 år på sikker afstand, medmindre de konstant er under opsyn og sørg for, at de ikke leger med apparatet.
- > Brug ikke andre mekaniske, elektriske eller kemiske anordninger end dem, der anbefales af producenten, for at fremskynde afrimningsprocessen.
- > Beskadig ikke kølekredsløbet (uanset om der er adgang til det eller ej).
- > Brug ikke elektriske apparater inde i opbevaringsrummene til fødevarer, medmindre disse er af en type, der anbefales af producenten.
- > I tilfælde af beskadigelse af kølekredsløbet, undgå brug af åben ild og ventiler området korrekt.
- > Brug ikke apparatet eller dele af det på andre

- måder end dem, der er angivet i denne vejledning.
- > Hvis døren holdes åben i længere perioder, kan det få temperaturen i apparatets rum til at stige markant.
- > Rengør overflader, der kan komme i kontakt med fødevarer og tilgængelige afløbssystemer regelmæssigt.
- > Opbevar rådt kød og fisk i passende beholdere i køleskabet, så de ikke kommer i kontakt med andre fødevarer eller drypper på dem.
- > Hvis apparatet står tomt i længere tid, skal du slukke for det, foretage afrimning, rengøre det, tørre det og lade døren stå åben, for at forhindre, at der udvikler sig skimmel indvendigt.
- > Lad aldrig skarpe metalgenstande som knive, gafler, skeer og låg ligge i apparatet under brug.
- > Brug ikke slibende eller ætsende rengøringsmidler (f.eks. skurepulvere, pletfjernere eller metalliske skurepuder og -svampe) på glasdele.
- > Sid ikke på apparatet.
- > Sid ikke på eller læn dig op ad døren eller åbne skuffer.
- > Hæng ikke i døren og brug den ikke til at flytte apparatet.
- > Brug ikke elektriske apparater (f.eks. hårtørrer) eller spray til afrimning; plastikdelene kan blive beskadiget.
- > Brug ikke apparatet til at afkøle rum, uanset årsagen.
- > Tag altid stikket ud af apparatet i tilfælde af funktionsfejl eller ved rengøring eller vedligeholdelse.
- > Opbevar ikke væsker i dåser eller glasbeholdere i fryseren.
- > Anbring ikke tunge genstande oven på apparatet.

1. VIGTIGE OPLYSNINGER OM SIKKERHED OG MILJØ

Symboler anvendt i guiden:



Bemærk

Anbefalinger for korrekt brug af apparatet



Vigtigt

Oplysninger til at forhindre skader på apparatet



Advarsel

Oplysninger til at forhindre personskade

1.3 Vær opmærksom på miljøet



> Dette apparat er i overensstemmelse med det europæiske WEEE -direktiv (2012/19/ EU) og skal bortskaffes adskilt fra andet affald ved slutningen af apparatets levetid.

> Apparatet indeholder ikke stoffer i tilstrækkelige mængder til at blive betragtet som sundheds- og miljøfarlige, i overensstemmelse med de gældende europæiske direktiver.

> Vær særlig opmærksom på den korrekte procedure for bortskaffelse for alle materialerne i emballagen.



Strømspænding

Fare for elektrisk stød

Afbryd strømforsyningen.
Frakobl apparatet.

> Apparatet må ikke bortskaffes sammen med det almindelige husholdningsaffald. Tag kontakt til de lokale centre for affaldsbortskaffelse, for at få bortskaffet genanvendeligt affald.

> Sådan bortskaffes apparatet: Skær strømkablet over og fjern det.

> Inden bortskaffelse skal du strømkablet klippes over og det skal gøres umuligt at lukke døren.

> Undgå beskadigelse af kølekredsløbet under bortskaffelse.

> Apparatet indeholder ikke stoffer der er farlige for ozonlaget, hverken i kølekredsløbet eller i isoleringen.

> Vores apparater er pakket i ikke-forurenende og genanvendelige materialer.

> Aflever emballagen til den relevante genbrugsstation.



Plastikemballage

Fare for kvælning

Efterlad ikke emballagen eller nogen del af den uden opsyn.

Lad ikke børn lege med plastikposerne.

1.4 Rengøring, desinficering og vedligeholdelse af ismaskinen

Manglende overholdelse af instruktionerne vedrørende desinfektion kan kompromittere den hygiejniske sikkerhed for det anvendte vand.

> Når du bruger apparatet første gang, og hver gang filteret skiftes, anbefales det at lade vandet strømme i kredsløbet ved hjælp af "Manuel rengøring" og kassere den is, der er produceret i de første 24 timer.

> Rengør isspanden eller skuffen regelmæssigt: brug kun drikkevand.

> Filteret skal udskiftes, som angivet på betjeningspanelet, eller når isdispenseren ikke har været brugt i mere end 30 dage.

> Hver gang filteret udskiftes skal du desinficere ismaskinesystemet ved hjælp af et desinfektionsmiddel af fødevarekvalitet (med natriumhypochlorit), der ikke ændrer på materialernes egenskaber. Skyl med mindst 2 liter vand før brug.

> Der bør kun bruges originale reservedele fra producenten, når komponenter udskiftes på is- og vandbeholderen.

> Ethvert indgreb på apparatet skal udføres af en kvalificeret tekniker eller af personale udpeget af kundeservice.



Advarsel

For at undgå kontaminering af fødevarerne skal du overholde følgende oplysninger og instruktioner:

> Åbning af døren over længere perioder kan forårsage en betydelig stigning i temperaturen i apparatets forskellige rum.

> Rengør regelmæssigt overflader, der kan komme i kontakt med fødevarer og tilgængelige afløbssystemer.

> Opbevar råtkød og fiskipassende beholdere i køleskabet, så de ikke kommer i kontakt med andre fødevarer eller drypper på dem.

> Rum til to-stjernede frosne fødevarer, er velegnede til opbevaring af færdigfrosne fødevarer, opbevaring eller fremstilling af is og fremstilling af isterninger.

> Rum til en-, to- og tre-stjernede frosne fødevarer, er ikke egnede til frysning af friske fødevarer.

> Hvis køleskabet efterlades tomt i en længere periode, skal du slukke, afrime, rengøre og tørre det og lade døren stå åben, for at forhindre, at der udvikler sig skimmel i apparatet.

1.5 Information til de tilsynsførende myndigheder

> For test af EcoDesign, skal installationen og opstillingen af apparatet være i overensstemmelse med standarden EN 62552.

> Ventilationskrav, mål og minimumsafstand fra bagvæggen, er angivet i kapitlet "Installation" i denne vejledning.

> Tag kontakt til producenten for at få yderligere oplysninger.

1.6 Sådan sparer du på energien

> Korrekt brug af apparatet, korrekt indpakning af fødevarer, en konstant temperatur og fødevarehygiejne har alle indflydelse på kvaliteten af opbevaringen.

> Hold det antal gange, dørene åbnes, og den tid, de forbliver åbne på et minimum for at beskytte rummene mod overdreven opvarmning.

> Rengør regelmæssigt kondenseringsenheden (hvis den er tilgængelig) bag på apparatet, for at forhindre, at apparatet virker mindre effektivt.

> Optø frosne madvarer i kølerummet for at udnytte den kulde, der er i de frosne madvarer.

2. INSTALLATION

2.1 Installation

Sørg for, at installationen udføres korrekt, i overensstemmelse med alle instruktionerne i den specifikke installationsvejledning, der følger med apparatet.



Advarsel

Tilslut altid vandet før strømmen tilsluttes.

Apparatet skal tilsluttes jord i overensstemmelse med sikkerhedsstandarderne for det elektriske system.

- Anbring apparatet med hjælp fra en anden person.
- Brug aldrig den åbne dør til at løfte apparatet på plads, når det monteres.
- Undgå at lægge for meget tryk på døren, når den er åben.
- Apparatet må ikke installeres i nærheden af varmekilder. Hvis dette ikke er muligt, skal der anvendes passende isolering.
- Apparatet må ikke udsættes for direkte sollys.
- Brug ikke apparatet udendørs.
- Installation og service skal udføres af kvalificeret personale i overensstemmelse med gældende standarder.
- Sørg for, at en autoriseret tekniker udfører den elektriske tilslutning.
- Hvis strømforsyningsledningen er beskadiget, skal du sikre dig mod enhver risici ved straks at kontakte teknisk support, som vil udskifte det for at forhindre enhver risiko.
- Tag altid de nødvendige/påkrævede personlige værnemidler (PPE) på, før du udfører nogen form for indgreb på apparatet (installation, vedligeholdelse, opstilling eller håndtering).
- Før du udfører noget indgreb på apparatet, skal du slukke for strømforsyningen.
- Apparatet må bruges op til en maksimal højde på 4.000 meter over havets overflade.
- Hvis det installeres i nærheden af et andet køleskab eller en anden fryser, skal det holdes i en afstand på mindst 2 cm.
- Forsøg ikke at reparere apparatet selv eller uden hjælp fra en kvalificeret tekniker.
- Brug/installér ikke apparatet udendørs.
- **FORSIGTIG:** Sørg for, at strømforsyningsledningen ikke bliver fanget eller beskadiget, når apparatet placeres.
- For at sikre, at apparatet er stabilt, skal det opstilles og sikres korrekt som beskrevet i anvisningerne i denne vejledning.

2.2 Tilslutning til vandforsyningen

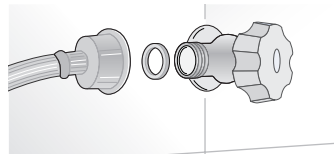

Modeller, der er udstyret med en ismaskine, kræver tilslutning til vandforsyningssystemet i huset hvor apparatet er placeret. Denne forbindelse kan kun ske via den indbyggede 1/4" vandledning. Systemtrykket skal være på mellem 0.05 Mpa og 0.5 Mpa (mellem 0,5 bar og 5 bar). Ethvert tryk uden for dette område kan få vandsystemet til at fungere forkert eller lække. Apparatet må kun forsynes med drikkevand.



Advarsel

Apparatet må kun forsynes med drikkevand.



Advarsel

Sørg for, at installationen udføres korrekt, i overensstemmelse med alle instruktionerne i den specifikke installationsvejledning, der følger med apparatet.



Advarsel

Forsøg ikke at bruge en lokalt fremskaffet gevindadapter til haveslangen eller lignende forsyningsledning. Det vil beskadige gevindene på ventilen på apparatets vandtilslutning.

2.3 Tilslutning til den elektriske strømforsyning

Apparatet er udstyret med et 16A stik af typen Schuko, og skal tilsluttes strømforsyningen via et tilsvarende Schuko-stik.

Brug ikke forlængerledninger og/eller adaptere til den elektriske tilslutning.

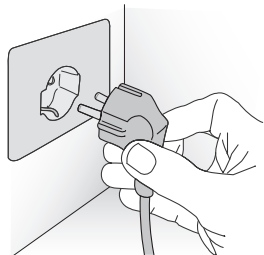

Vigtigt

Brug ikke forlængerledninger og/eller adaptere til den elektriske tilslutning.

2.4 Kølemiddel

Apparatets kølemiddelkredsløb indeholder kølemidlet isobutan (R600a), en naturgas med en høj grad af miljøkompatibilitet, som ikke desto mindre er brandfarlig.

> Under transport og installation af apparatet skal det kontrolleres, at ingen af kølemiddelkredsløbets komponenter bliver beskadiget.

> Hvis kølekredsløbet skulle blive beskadiget:

- undgå åben ild og antændelseskilder;
- foretag grundig ventilering af rummet hvor apparatet er placeret.



ISO 7010 W021



Advarsel:

Brandfare / Brandbare materialer.



Vigtigt

Vær særlig forsigtig under transport, installation og/eller rengøring for at undgå at beskadige kølekredsløbet.

3. INDEN START

3.1 Kend dit køleskab

Tillykke med købet af dit nye køleskab. Du kan nu få glæde af vores innovative kolde opbevaringssystem, som giver dig mulighed for at opbevare fødevarer på den bedst mulige måde.

Denne vejledning besvarer de fleste af dine spørgsmål om produktets funktioner. Hvis du har brug for yderligere oplysninger eller teknisk assistance, skal du kontakte din forhandler eller du kan besøge vores hjemmeside:

> i Italien

<https://it.bertazzoni.com/altro/assistenza-e-manutenzione>

> i Storbritannien

<https://uk.bertazzoni.com/more/care-service>

> i Frankrig

<https://fr.bertazzoni.com/customer-care>

> i Spanien

<https://universal.bertazzoni.com/more/care-service>

> i Holland

<https://nl.bertazzoni.com/zorg-en-service>

> i Sverige

<https://se.bertazzoni.com/more/care-service>

> i Danmark

<https://dk.bertazzoni.com/more/care-service>

3.2 Producentens ansvar

Producenten fralægger sig ethvert ansvar for personskade eller tingskade forårsaget af:

- > andre anvendelser af apparatet end de specificerede
- > manglende overholdelse af instruktionerne i brugsanvisningen
- > manipulering af nogen del af apparatet
- > brug af ikke-originale reservedele.

3.3 Teknisk support

- > I tilfælde af at apparatet ikke virker, skal du kontakte teknisk support. Reparationen må kun udføres af kvalificeret personale.
- > Sørg for, at du har model- og serienummeret ved hånden (kan ses på typeskiltet).
- > Brug kun originale reservedele.
- > Forsøg ikke selv at reparere apparatet uden hjælp fra en kvalificeret tekniker. Det kan være farligt og kan ugyldiggøre garantien.

- > Originale reservedele vil være tilgængelige i 10 år efter, at modellen ophører med at blive fremstillet.
- > Følgende reservedele er kun tilgængelige for autoriserede reparationsteknikere: printkort, termostater, temperaturfølere, hængsler, lamper, dørhåndtag.



Vigtigt

Før du ringer, skal du notere apparatets serienummer, som findes på garantibeviset og på serienummerpladen, der sidder inde i kølerummet på siden modsat døråbningen. Inden du ringer op, bedes du sørge for at have følgende oplysninger klar:

- Købsdato
- Navn på forhandleren

3.4 Tekniske data



Kølemiddeltypen, kapaciteten og andre tekniske data fremgår af produktetiketten og kan også ses ved at scanne QR-koden på energimærket.

3.5 Produktets typeskilt

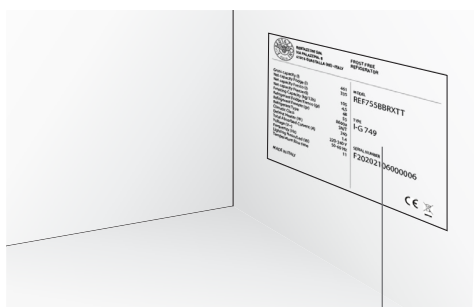
Produktets typeskilt viser de tekniske data, serienummeret og modellen. Typeskiltet må aldrig fjernes.



Placering af serienummeret inde i rummet.

 BERTAZZONI SPA VIA PALAZZINA, 8 41016 GUASTALLA (RE) -ITALY		FROST FREE REFRIGERATOR		
Gross capacity (l)	461	MODEL	REF755BRRXTT	Model
Net capacity Fridge (l)	335			
Net capacity Fresco (l)				
Net capacity Freezer(l)	105	TYPE	I-G 749	Type
Freezing Capacity (kg/12h)	4,5			
Refrigerant Fridge/Fresco (gr)	48			
Refrigerant Freezer (gr)	55			
Refrigerant Type	R600a	SERIAL NUMBER	F20202106000006	Serienummer
Climatic Class	SN/T			
Defrost Heater (W)	240			
Total Absorbed Current (A)	1.4			
Voltage (V~)	220-240 V			
Frequenzy (Hz)	50-60 Hz			
Lighting Neon/Led (W)	11			
Temperature Rise time				
MADE IN ITALY		 		Funktioner

Klimaklasser

- > SN (Sub Normal) fra + 10 °C til + 32 °C
- > N (Normal) fra + 16 °C til + 32 °C
- > ST (Sub Tropisk) fra + 18 °C til + 38 °C
- > T (Tropisk) fra + 18 °C til + 43 °C

3. INDEN START

3.6 Oversigt over primære komponenter

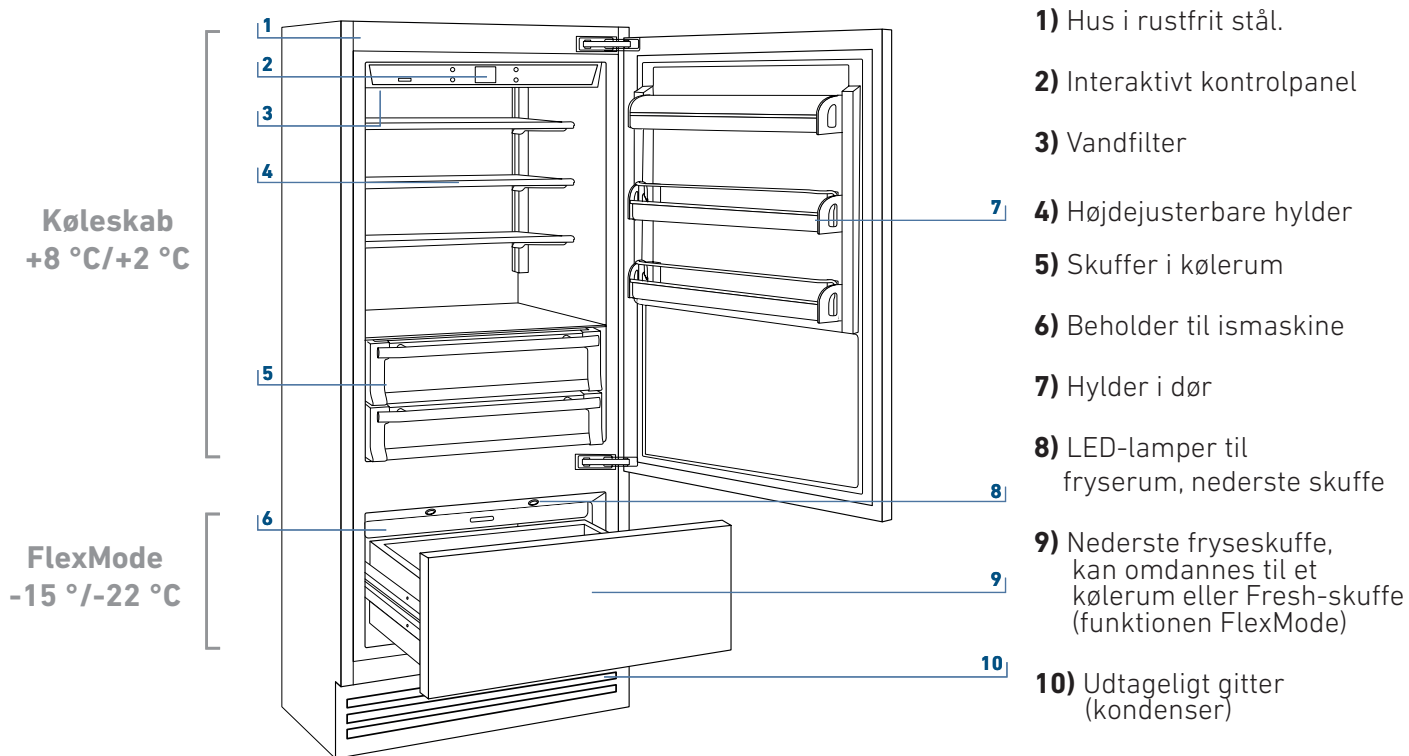

3.7 Elektronisk styring

Det innovative elektroniske kontrolsystem holder temperaturen konstant i rummene og viser den på kontrolpanelet. Det muliggør også brugerinteraktion ved at gøre det muligt at tilpasse indstillingerne for de forskellige funktioner, og du kan vælge at få visuelle eller akustiske meddelelser, hvis der skulle opstå funktionsfejl på apparatet.

3.8 Primært betjeningspanel

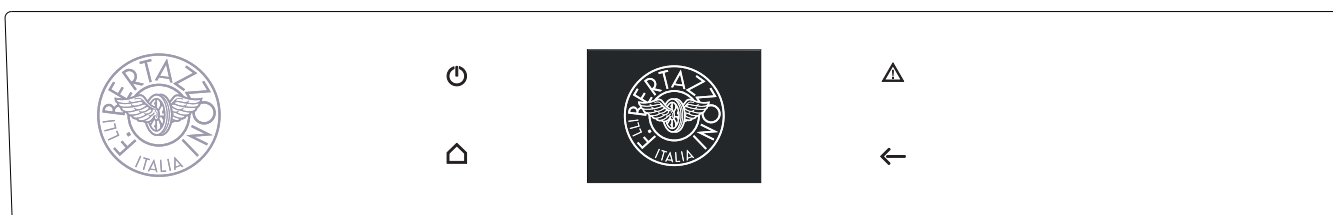

Tænde/slukke:

Tryk på ikonet for at tænde eller slukke for enheden.



Home

Tryk på ikonet Home for at gå tilbage til Home-skærbilledet.



Alarm

Tryk på ikonet for at se funktionerne for alarmlydene og deaktivere dem.



Tilbage

Tryk på pileikonet for at gå tilbage til det forrige skærbillede.

4. TÆNDING OG SLUKNING AF APPARATET

4.1 Tænde og slukke

Første gang enheden startes

Tryk på knappen . Følgende startskærbilleder vises:



1) Bertazzoni Logo

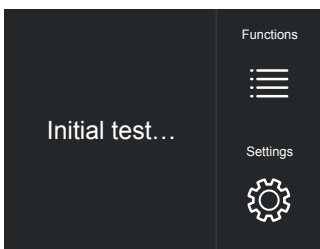

2) Initial test (varer 3 minutter).

3) Home-skærmen vises og viser den temperatur som er målt inde i kølerummene. Enheden starter automatisk at køle ned, indtil den når de indstillede temperaturer.

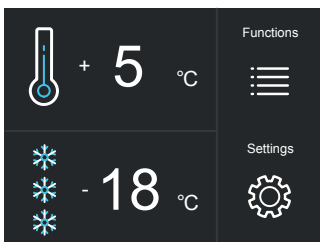

4) Skærbillede Home.

- kølerum
+5 °C

- FlexMode-rum
-18 °C

FlexMode-rummet er indstillet til frysertilstand [-18 ° (0°F)]. For at ændre denne indstilling, se funktion 5 i afsnit 5.1.

Når apparatet tændes første gang, anbefales det at vente i mindst 12 timer inden dørene åbnes eller der placeres fødevarer inde i enheden. Under denne periode skal fejlmeddelelserne deaktiveres ved at trykke på Alarmknappen .

Slukke for enheden



1) Tryk på knappen Off .

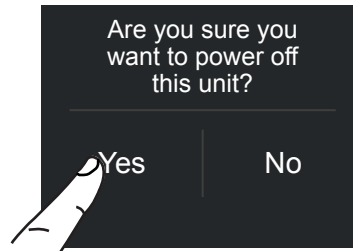

2) Tryk på "Yes", for at slukke.



3) Bekræft slukning ved at trykke på "Yes".

 Når enheden er slukket, vises der ingen advarselmeddelelser, som angiver, at apparatet er tilsluttet en elektrisk stikkontakt.

Kun slukke for køleskabet

Kølerummet kan slukkes individuelt, hvorimod FlexMode-skuffen ikke kan slukkes, medmindre hele enheden slukkes.

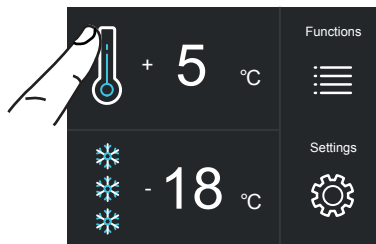

1) Skærbillede Home.

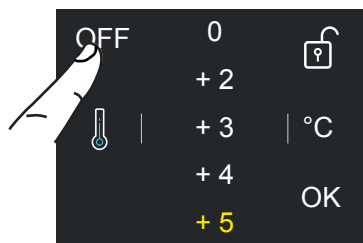

2) Tryk på "Off".

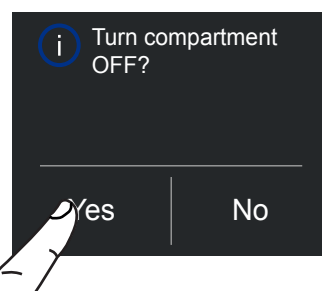

3) Tryk på "Yes", for at slukke for rummet.

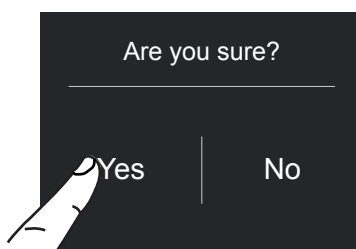

4) Tryk på "Yes", for at bekræfte slukning.

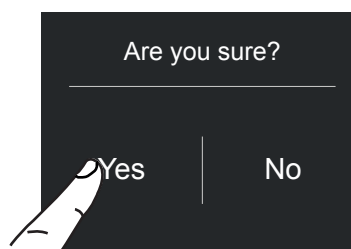

4) Tryk på "Yes", for at bekræfte aktivering.

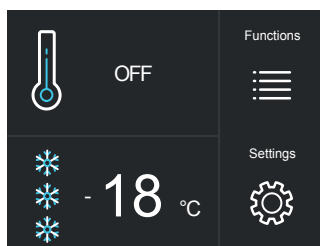

5) På skærmbilledet Home vises ikonet Off , hvilket betyder, at kølerummet er slukket.

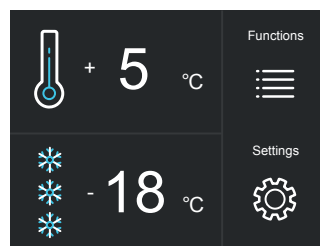

5) Kølerummet vil nu tænde igen. Home-skærmbilledet vises igen.

Tænde for køleskabet igen

For igen at tænde for enheden skal du trykke på -knappen. Displayet tændes, og startskærmen og home-skærmen vil blive vist, og igen vise den målte temperatur inde i kølerummene. Køleskabet begynder at køle ned, indtil det når de indstillede temperaturer.

Tænde for rummet igen

Hvis du vil tænde for køleskabet igen:

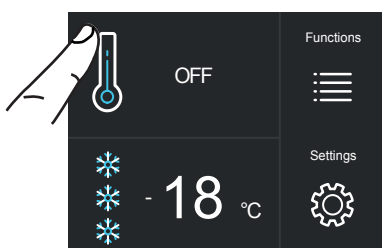

1) Skærmbillede Home. For at tænde for kølerummet igen, skal du for eksempel trykke på "Off".

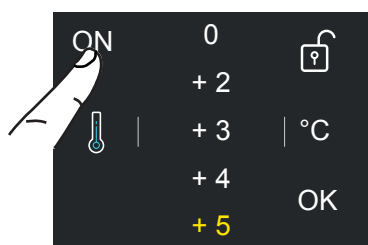

2) Tryk på "On".

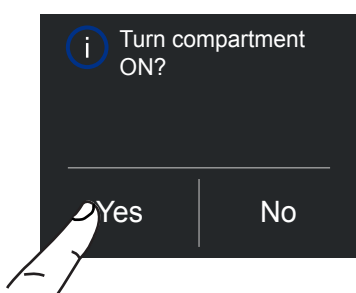

3) Tryk på "Yes".

Slukning for en længere periode

Under længere perioder, hvor apparatet ikke anvendes, anbefales det at slukke køleskabet ved at trykke på knappen  i tre sekunder og trække stikket ud af stikkontakten eller slukke på hovedafbryderen, der betjener stikkontakten. Tøm køleskabet helt, rengør og tør det, og lad dørene og skufferne stå delvis åbne for at forhindre ubehagelig lugt.



Hvis der vises en anden meddelelse end Standby ved den første opstart, betyder det, at apparatet allerede har startet køleprocessen.

Under den første opstart er det ikke muligt at bruge menuen til at ændre fabriksindstillingerne, før den forudindstillede temperatur er nået.



Hver gang apparatet tændes, gennemgår det en procedure med selvdiagnosticering, der varer tre minutter, før apparatet starter helt.

Hvis kun kølerummet er slukket, vil den pågældende blæser fortsætte med at køre for at forhindre de ubehagelige lugte og skimmelsvamp i at udvikle sig.

4. TÆNDE FOR APPARATET

4.2 Sådan justeres temperaturen til forskellige behov

Hver model er blevet omhyggeligt testet, inden den forlader fabrikken, og er justeret på en sådan måde, at den sikrer høj ydeevne og lavt strømforbrug. Normalt er det ikke nødvendigt at ændre indstillingerne.

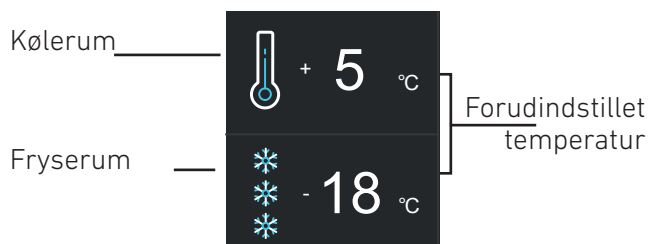

Ændring af rummets temperatur

Eksempel: Sådan ændres temperaturen i kølerummet.

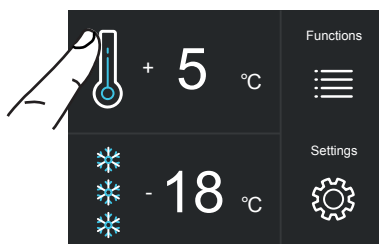

1) Skærmbillede Home. Tryk på ikonet  for kølerummet.

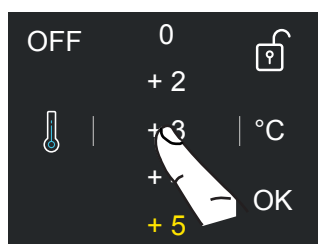

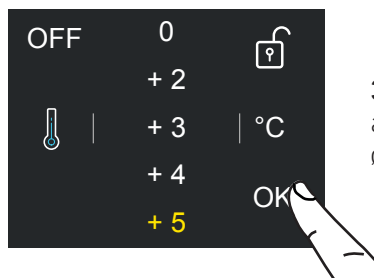

2) Rul op/ned for at vælge den ønskede temperatur

(køleskab: fra +2 °C til +8 °C)



3) Tryk på "OK" for at bekræfte den ønskede temperatur.

Den samme fremgangsmåde bruges til at indstille temperaturen i FlexMode-skuffen  i Fresh-tilstand (fra -2 °C til + 2 °C) eller i fryser-tilstand (fra -15 °C til -22 °C).

 Den viste temperatur kan variere lidt i forhold til den indstillede temperatur efter hyppige åbninger af dørene eller ved isætning af fødevarer, der har stuetemperatur eller store mængder af fødevarer.

6 til 12 timer er nødvendige for at nå den valgte temperatur.

Hængelås-ikon

Hængelås-ikonet vises, når temperaturen er indstillet.

Den åbne/lukkede hængelås angiver, om det i øjeblikket er muligt at ændre rummets temperatur.



Normalt vises der en gul hængelås. I så fald kan du rulle op eller ned med en finger på displayet, vælge den ønskede temperatur og trykke på OK for at bekræfte.

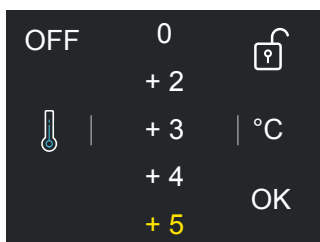

En lukket hængelås kan dog ses, hvis brugeren har aktiveret visse funktioner, der ændrer indstillingerne for køle- og fryserum. I dette tilfælde vil brugeren ikke længere kunne ændre temperaturen i rummene.

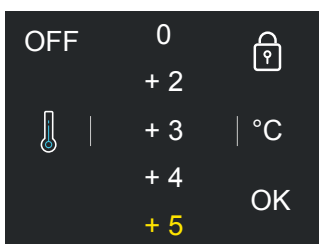

Hvis brugeren trykker på ikonet Funktioner og indstiller en specifik funktion (Ferie, Shopping, FlexMode osv.), vil en lukket gul hængelås blive vist, og det vil ikke længere være muligt at ændre temperaturen i rummene, før funktionen er afsluttet eller manuelt slås fra.

4.3 Advarselsmeddelelser på displayet

Et indbygget kontrolsystem giver information ved hjælp af advarselsslamper eller tekstmeddelelser, vist på displayet.

Den indtalte meddelelse, der ledsager nogle af advarslerne, kan slås fra ved at trykke på alarmknappen  på det primære betjeningspanel. Du finder listen over advarselsmeddelelser i slutningen af denne vejledning.



5. TILPASNING AF FUNKTIONER OG INDSTILLINGER

TIPS TIL BRUG AF DISPLAYET

Du kan skræddersy betjeningen af apparatet, så den passer til de forskellige måder, du måske ønsker at bruge apparatet på.

5.1 Funktioner

Efter at have trykket på ikonet  Functions (Funktioner), på skærbilledet Home, vil brugeren få vist ikonerne for følgende tilgængelige funktioner.

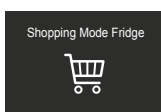

1) Shopping Mode Fridge (Shopping-tilstand)

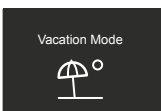

2) Vacation Mode (Ferie)

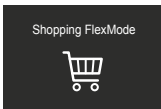

3) Shopping FlexMode

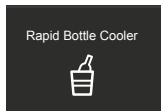

4) Rapid Bottle Cooler (Flaskekøler)

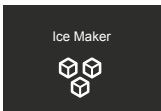

5) Ice Maker (Ismaskine)

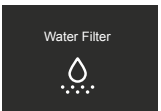

6) Water Filter (Vandfilter)

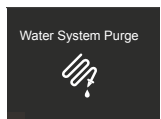

7) Water System Purge (Rengøring af kredsløb)

1) Shopping-tilstand-køleskab

Denne funktion sænker køleskabets temperatur til +2 °C (36°F) i mellem 1 og 12 timer, hvilket muliggør hurtigere afkøling af mad, der lige er blevet anbragt i det. Når det indstillede antal timer er gået, deaktiveres funktionen automatisk og køleskabet vender tilbage til den tidligere indstillede temperatur. Det er muligt at indstille en tidsbestemt aktivering af funktionen.

Efter en længere periode uden strøm, skal funktionen genaktiveres.

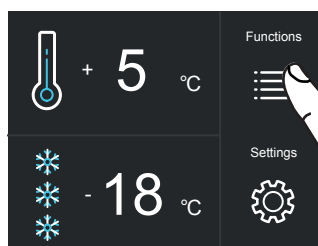

A) Skærbillede Home. Tryk på ikonet Functions.

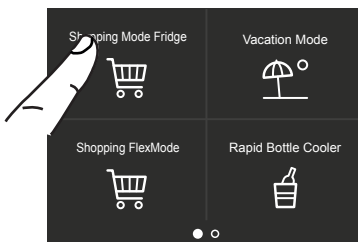

B) Tryk på ikonet Shopping Mode Fridge.



C) Tryk på "Yes", for at aktivere funktionen.

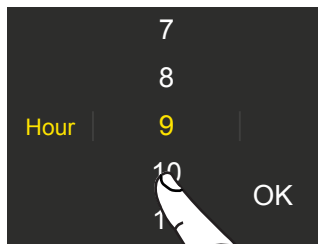

D) Rul op/ned for at indstille den ønskede tid og tryk herefter på "OK".

Det er muligt at programmere denne funktion 1 til 24 timer i forvejen.

2) Ferie

Denne funktion (anbefales ved længerevarende fravær, da den giver betydelige energibesparelser), bringer køleskabets temperatur til +14°C (57,2°F)

Det er muligt at programmere varigheden, eller den kan deaktiveres manuelt når du vender tilbage efter en periode med fravær. Denne funktion forbliver aktiv, selvom der i fraværperioden er en langvarig strømafbrydelse.

Det er muligt at programmere en periode fra 1 til 90 dage.

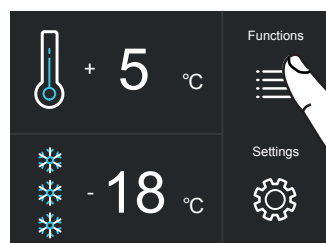

A) Skærmbillede Home. Tryk på ikonet Functions.

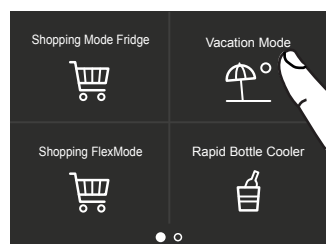

B) Tryk på ikonet Vacation Mode.

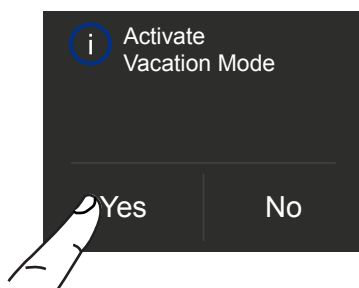

C) Tryk på knappen Yes, for at aktivere funktionen.

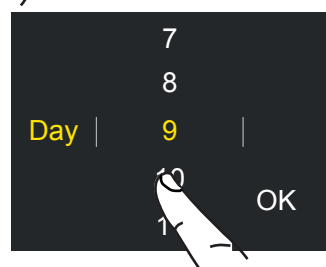

D) Rul op/ned for at indstille den ønskede tid (i dage) og tryk herefter på "OK".

Det er muligt at programmere en periode fra 1 til 90 dage.

3) Shopping FlexMode

Funktionen skal aktiveres mindst 24 timer før indsættelse af varer ved stuetemperatur i fryseren eller flere timer før indfrysning af tidligere frosne varer, der har været udsat for en lettere temperaturstigning.

Funktionen deaktiveres automatisk, når den programmerede tidsperiode er udløbet. Det er muligt at programmere en tidsbestemt aktivering af funktionen.

Hvis funktionen afbrydes af en længerevarende strømafbrydelse, skal den genaktiveres.

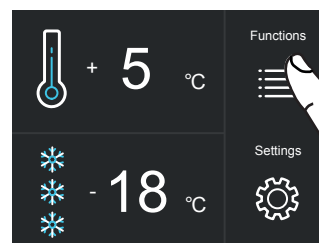

A) Skærmbillede Home. Tryk på ikonet Functions.

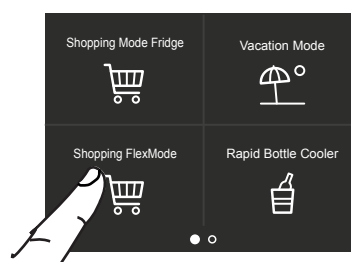

B) Tryk på ikonet Shopping-tilstand FlexMode.

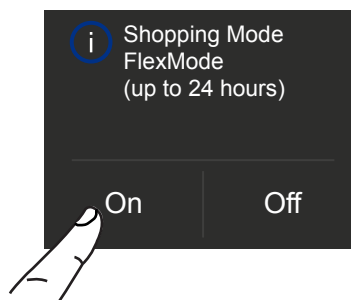

C) Tryk på knappen On, for at aktivere funktionen.

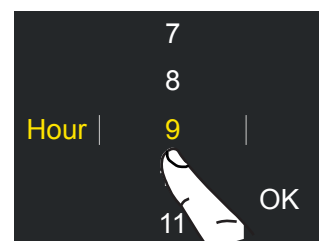

D) Rul op/ned for at indstille den ønskede tid (i timer) og tryk herefter på "OK".

Det er muligt at programmere en periode fra 1 til 24 timer.

5. TILPASNING AF FUNKTIONER OG INDSTILLINGER

4) Hurtig flaskekøler

Denne funktion kan aktiveres, når det er nødvendigt at afkøle drikkevarer hurtigt, ved at placere dem i fryseren.

Det er muligt at vælge en varighed på 1 til 45 minutter.

Der vil blive afgivet et lydssignal, når den optimale temperatur er nået.

Når du har fjernet drikkevarerne, skal du deaktivere signalet ved at trykke på Alarmknappen .

5) Tænde for ismaskinen

Der bør udføres en forvask af vandkredsløbet, før Ismaskinen tændes første gang. Efter et par minutter kan ismaskinen tændes. (Se afsnit 7.1)

 **Vigtigt**
Aktivér ikke ismaskinen medmindre apparatet er tilsluttet vandledningen.

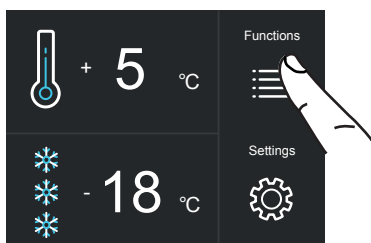

A) Skærmbillede Home. Tryk på ikonet Functions.

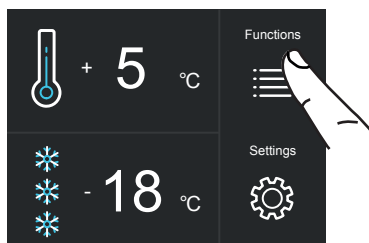

A) Skærmbillede Home. Tryk på ikonet Functions.



B) Tryk på ikonet Rapid Bottle Cooler.

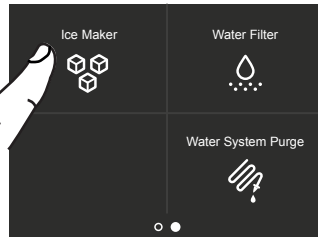

B) Rul to gange mod høje og tryk på ikonet Ice Maker.

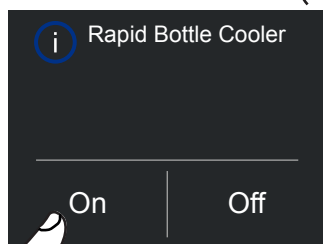

C) Tryk på knappen On, for at aktivere funktionen.

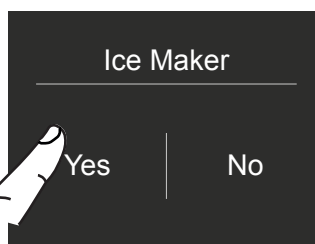

C) Tryk på knappen Yes, for at tænde ismaskinen.

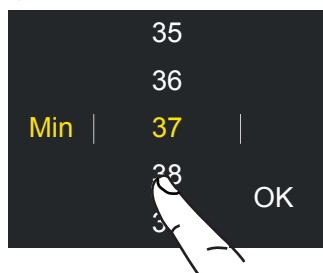

D) Rul op/ned for at indstille den ønskede tid (i minutter) og tryk herefter på "OK".

5a) Indstilling af størrelsen på isternerne - SuperIce

Funktionen Ismaskine, gør det muligt at vælge isterningernes størrelse ved at vælge mellem Store eller Mellem (basisindstilling) og aktivering af funktionen SuperIce, hvilket øger mængden af produceret is.

Funktionen SuperIce deaktiveres automatisk efter 48 timer.

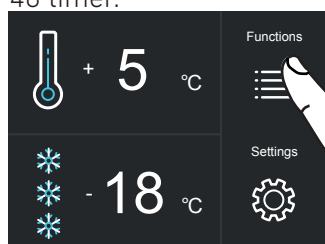

A) Skærmbillede Home. Tryk på ikonet Functions.

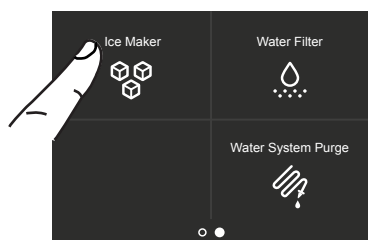

B) Rul to gange mod højre og tryk på ikonet Ice Maker.

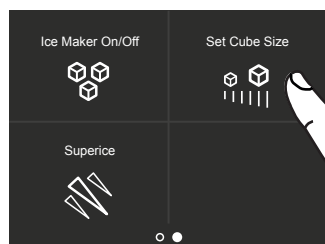

C) Tryk på ikonet Set Cube Size (Indstil størrelse isterning). Standard størrelsen for isterninger er "mellem".



D) Tryk på ikonet mellem/stor for at vælge den ønskede størrelse på isternerne.

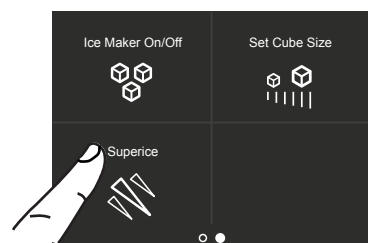

E) Hvis du vil øge mængden af produceret is, skal du trykke på SuperIce-ikonet. Dette vil gøre det muligt for fryseren at producere mere is, op til 1,5 kg om dagen.

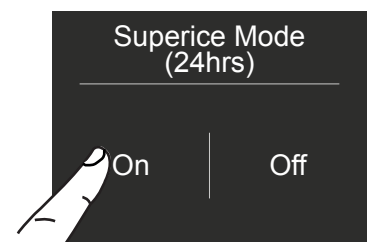

F) Bekræft, om funktionen skal aktiveres eller ej, ved at trykke på On- eller Off-knappen.

6) Aktivere påmindelsen vandfilter

Vandfilteret er vigtigt for at rense det vand, der bruges til at lave is eller til at rense kredsløbet. Displayet giver dig mulighed for at aktivere en advarsel for at minde dig om den tid, der er tilbage, før filteret er opbrugt og skal udskiftes.

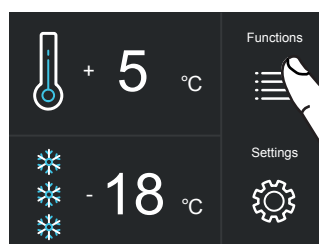

A) Skærmbillede Home. Tryk på ikonet Functions.

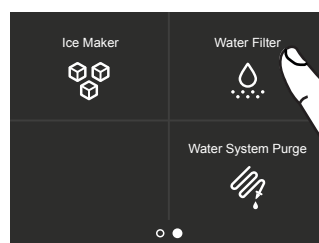

B) Stryg en gang til højre, og tryk derefter på ikonet Water Filter.

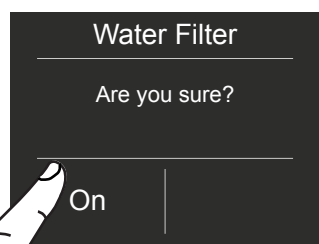

C) Bekræft funktionen eller ej ved at trykke på knappen On.



D) Bekræft funktionen ved at trykke på knappen Yes.

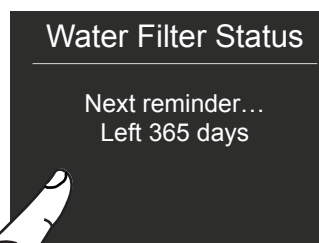

E) Antallet af dage, der er tilbage før den næste filterudskiftningsdato, vises.

Tryk på knappen Home .

5. TILPASNING AF FUNKTIONER OG INDSTILLINGER

6a) Deaktivering af påmindelsen vandfilter

Følg disse trin for at deaktivere en aktiv filterpåmindelsesnedtælling:

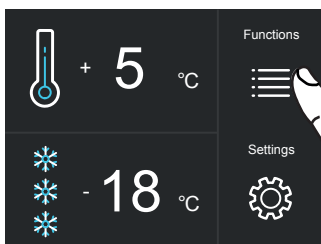

A) Skærbillede Home. Tryk på ikonet Functions.

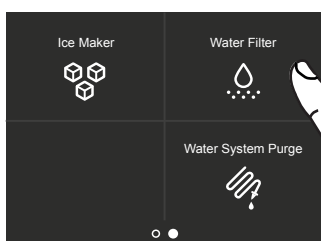

B) Stryg en gang til højre, og tryk derefter på ikonet Water Filter.

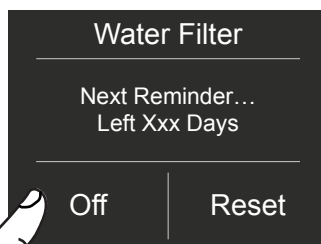

C) Tryk på "Off" for at deaktivere påmindelsen vandfilter.

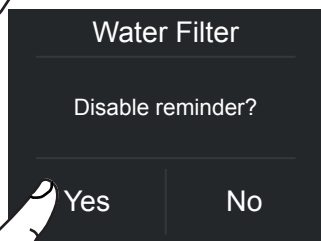

D) Bekræft funktionen ved at trykke på knappen Yes.

6b) Nulstilling af filteret

Funktionen Nulstil filter indstiller den tid, der er tilbage, før filteret skal udskiftes, til nul. Måleren skal nulstilles, hver gang patronen udskiftes.

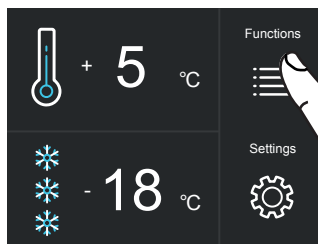

A) Skærbillede Home. Tryk på ikonet Functions.

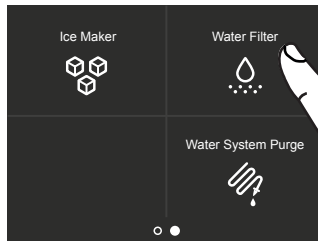

B) Stryg en gang til højre, og tryk derefter på ikonet Water Filter.

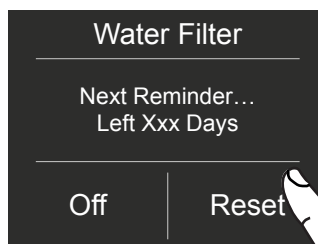

C) Tryk på knappen Reset (nulstil).

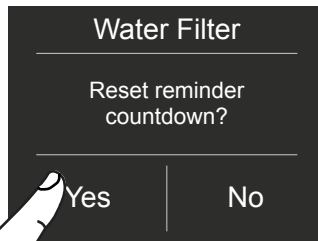

D) Tryk på knappen Yes, for at fortsætte.

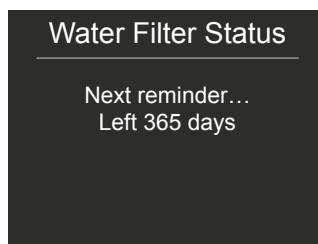

E) Du får vist hele vandfilterpatronens levetid.

Tryk på knappen Home  for at gå tilbage til hovedskærmen eller tryk på "Yes" for at deaktivere filterpåmindelse.

7) Manuel rengøring af vandfilteret

Hvis isproduktion har været slået fra eller ubrugt i en længere periode, anbefales det at køre funktionen manuel rengøring.

Inden du fortsætter, er det vigtigt at slukke for ismaskinen.

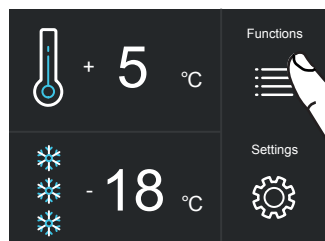

A) Skærmbillede Home. Tryk på ikonet Functions.

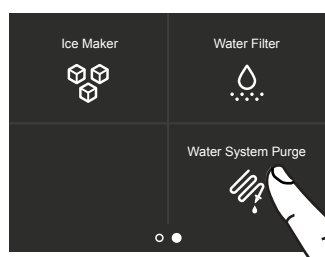

B) Tryk på ikonet System Purge (Rens vandsystem).

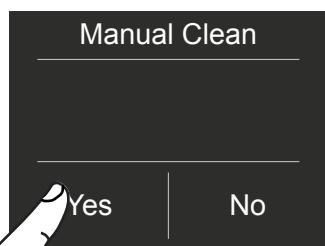

C) Tryk på "Yes", for at aktivere manuel rengøring.

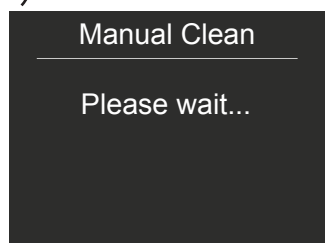

D) Vent venligst...

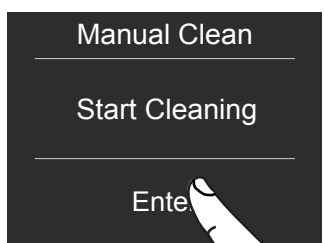

E) Tryk på "OK" for at starte rengøringen.

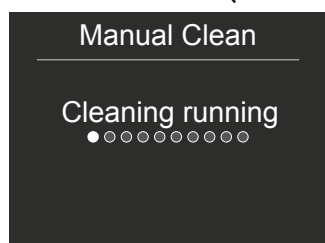

F) Rengøring i gang...

Cleaning completed

Empty water from ice bin.
Replace ice bin and press OK.



G) Når rengøringen er færdig, skal du trykke på "OK" og tømme eventuelt vand fra isbeholderen.

Cleaning completed

Please wait...

H) Efter et par sekunder vises skærmbilledet med hovedmenuen.

Gentag rengøringen, indtil vandet i isrummets bakke er rent.



Anbring isbakken eller en passende skål til at opsamle vand korrekt under ismaskinen, og luk derefter skuffen. Rengør isbakken, når processen er færdig.

Bypass filter

Det indbyggede filtreringssystem kan omgås, når hjemmets vandsystem leverer vand af fremragende kvalitet. Du kan ganske enkelt fjerne vandfilteret fra adapteren, og systemet vil automatisk omgå patronen.

5. TILPASNING AF FUNKTIONER OG INDSTILLINGER

5.2 Indstillinger (Settings)

Du kan skræddersy betjeningen af køleskabet, så den passer til de forskellige måder, du ønsker at bruge det på.

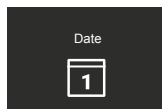

1) Date (Dato)

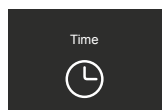

2) Time (Tid)



3) Celsius og Fahrenheit

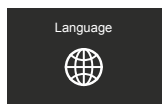

4) Language (Sprog)

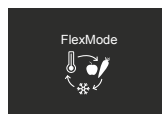

5) FlexMode

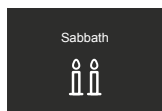

6) Sabbath

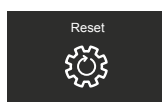

7) Reset (Nulstil)

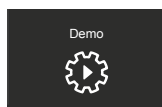

8) Demo-tilstand

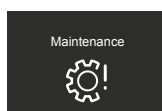

9) Maintenance (Vedligeholdelse)

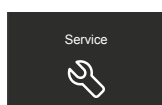

10) Service

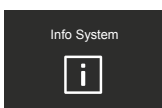

11) Info System

1) Dato

Displayet viser datoen i formatet dag:måned:år.

Du kan ændre indstillingerne ved at trykke på displayet.

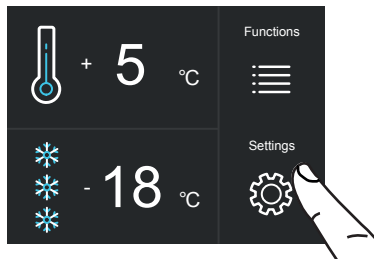

A) Skærmbillede Home. Tryk på ikonet Settings.

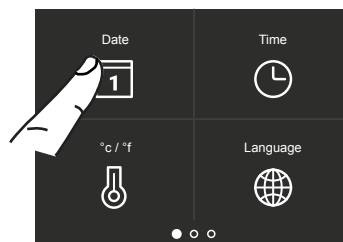

B) Tryk på ikonet Date.

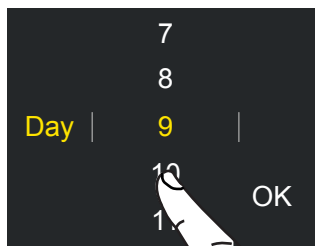

C) Rul op eller ned for at vælge det ønskede sprog, og tryk på "OK".

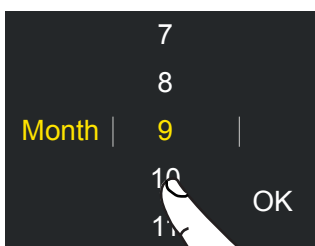

D) Rul op eller ned for at vælge den ønskede måned og tryk derefter på "OK".

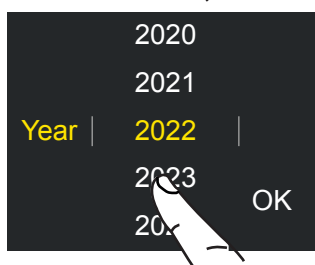

E) Rul op eller ned for at vælge det ønskede år og tryk derefter på "OK".

2) Tid

Displayet viser timer og minutter i formatet tt:mm. Funktionen gør det muligt at vælge ur i 12 eller 24 timers format.

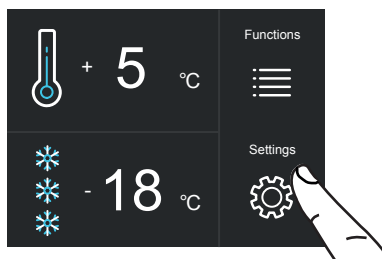

A) Skærmbillede Home. Tryk på ikonet Settings.

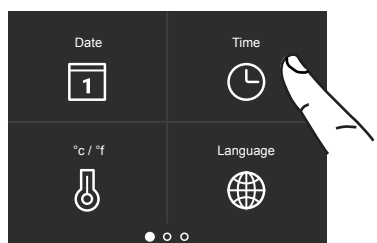

B) Tryk på ikonet Time.

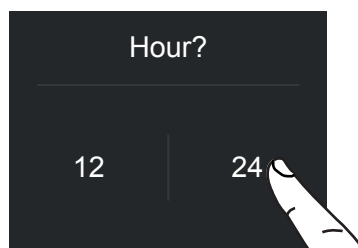

C) Tryk på den måde, du ønsker tiden vist på: 12 eller 24 timer.

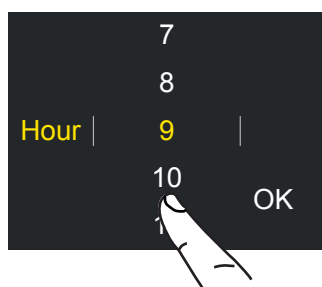

D) Rul op/ned for at indstille timerne og tryk derefter på "OK".

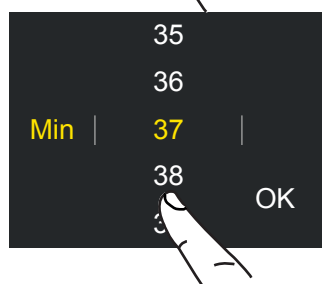

E) Rul op/ned for at indstille minutterne og tryk derefter på "OK".

3) SET °C/°F

Denne funktion gør det muligt at få vist temperaturen i grader Celsius eller Fahrenheit. Som standard er apparatet indstillet til at vise i grader Celsius.

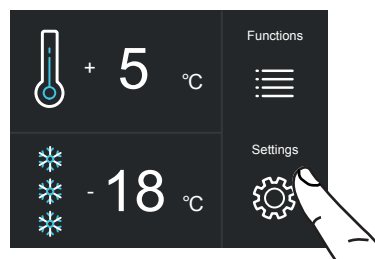

A) Skærmbillede Home. Tryk på ikonet Settings.

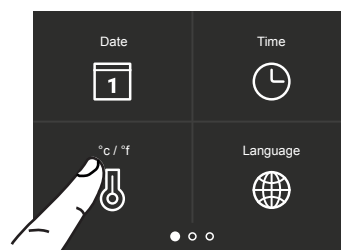

B) Tryk på ikonet °C/°F.

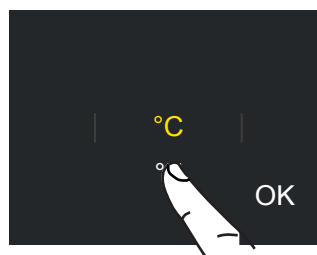

C) Rul op / ned for at vælge enten Celsius eller Fahrenheit, og tryk derefter på "OK".

5. TILPASNING AF FUNKTIONER OG INDSTILLINGER

4) Sprog

For at indstille sproget der anvendes på køleskabet, skal du blot trykke på knappen Indstillinger på displayet.

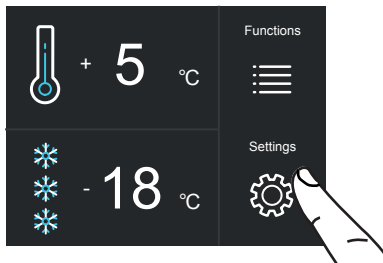

A) Skærmbillede Home. Tryk på ikonet Settings.

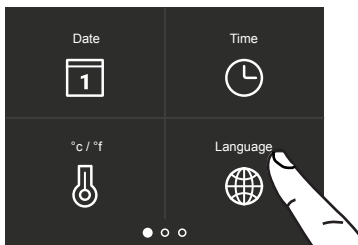

B) Tryk på ikonet Language.



C) Rul op / ned for at vælge det ønskede sprog, og tryk på "OK".

5) FlexMode

Fryserummet (fra -15 °C til -22 °C) kan efter behov omdannes til et køleskab (fra + 2 °C til + 8 °C) eller et Fresh-rum (fra -2 °C til + 2 °C).

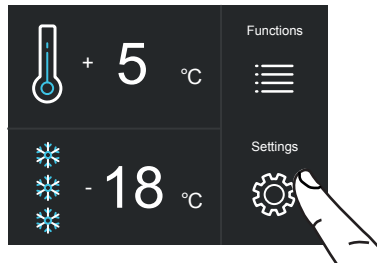

A) Skærmbillede Home. Tryk på ikonet Settings.

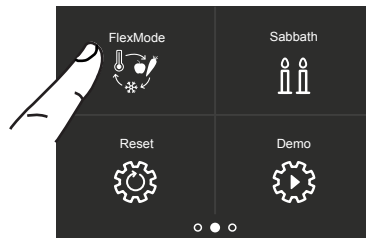

B) Stryg to gange til højre og tryk på FlexMode-knappen.

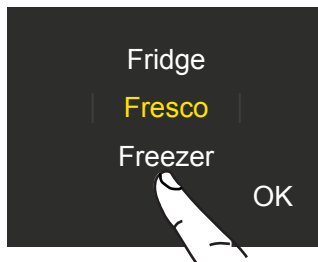

C) Rul op/ned og vælg en af de tre funktioner.



C) Tryk på "Yes", for at bekræfte funktionen.

6) Sabbath-tilstand

Funktionen gør det muligt at overholde visse religiøse regler, der kræver, at apparatet ikke kan påvirkes af åbning eller lukning af dørene (termostatstyringen, den indvendige belysning og ismaskinen slås alle fra).

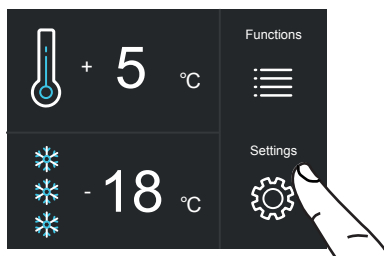

A) Skærmbillede Home. Tryk på ikonet Settings.

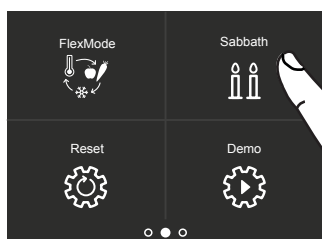

B) Stryg til højre to gange og tryk på ikonet Sabbath.

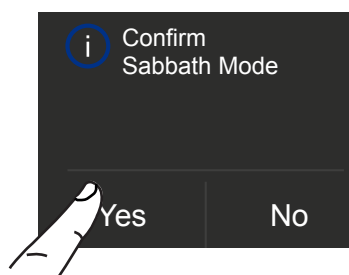

C) Tryk på knappen Yes, for at aktivere funktionen.

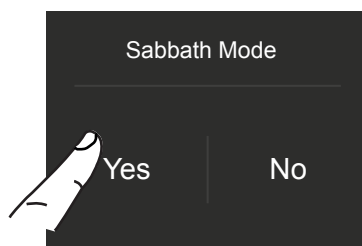

D) Tryk på ikonet Yes, for at aktivere funktionen.

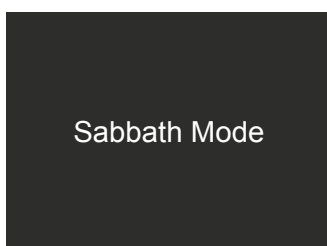

E) Køleskabet vil fungere i overensstemmelse med denne konfiguration.

7) Nulstil

Gør det muligt at gendanne standard fabriksindstillingerne og annullere alle ændringer foretaget derefter.

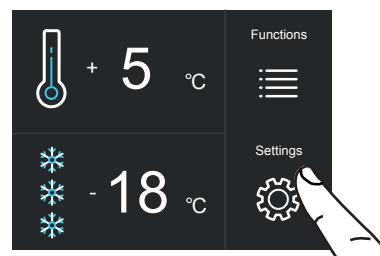

A) Skærmbillede Home. Tryk på ikonet Settings.

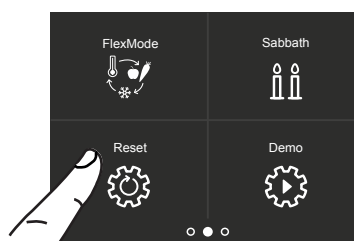

B) Stryg til højre to gange og tryk på ikonet Reset (Nulstil).

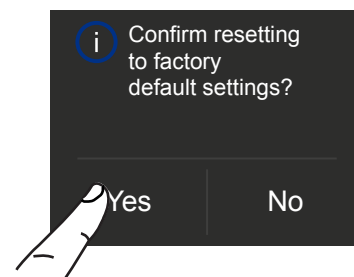

C) Tryk på knappen Yes.

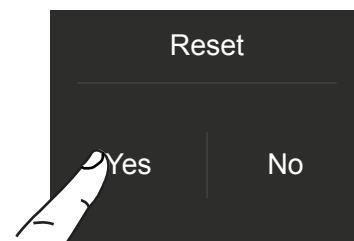

D) Tryk på ikonet Yes.

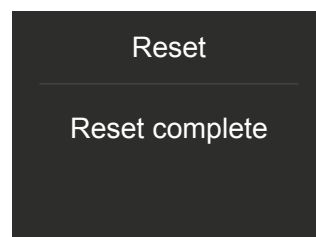

E) Nulstillingen er udført. Fabriksindstillingerne for køleskabet er blevet genoprettet.



Vigtigt

Hvis du gendanner standardindstillingerne ("Nulstil"), skal du nulstille FlexModeskuffens funktion til køleskabs- eller Fresh-tilstand, hvis en af disse to indstillinger var blevet valgt før nulstillingen.

5. TILPASNING AF FUNKTIONER OG INDSTILLINGER

8) Demo-tilstand

Du kan simulere køleskabsdrift i showrooms eller i forbindelse med messer.

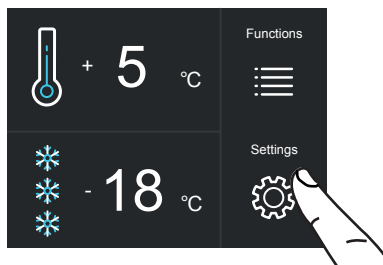

A) Skærmbillede Home. Tryk på ikonet Settings.

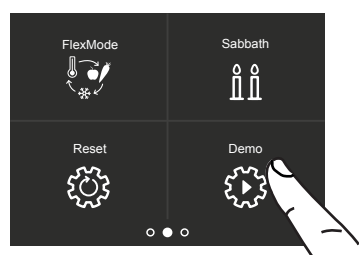

B) Stryg til højre to gange og tryk på Demo-tilstand.

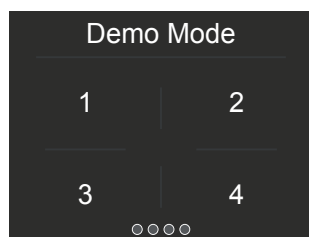

C) Indtast adgangskoden for at aktivere.

(Standard adgangskode: 1-2-3-4)

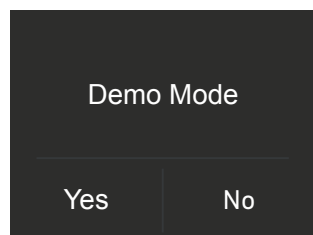

D) Tryk på "Yes" eller "No".

9) Vedligeholdelse (der gøres opmærksom på det med en advarsel).

For at hele apparatet skal fungere som planlagt, er det vigtigt med jævne mellemrum at rense dækslet på fodpanelet, filteret og kondensoren. Enhedens standardindstilling er "Advarsel slået fra". En påmindelse om at rengøring er nødvendig hver 6. måned sker via en lydadvarel og en besked på displayet. Det er muligt at slå advarslen fra og se den resterende tid indtil den næste påkrævede rengøring.

Se detaljerne på de følgende sider.

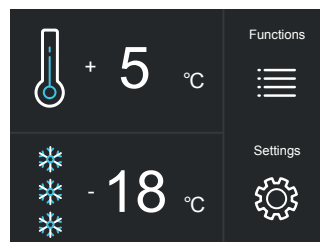

A) Skærmbillede Home. Tryk på ikonet Settings.

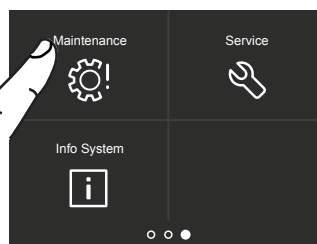

B) Stryg tre gange til højre, og tryk på ikonet vedligeholdelse.

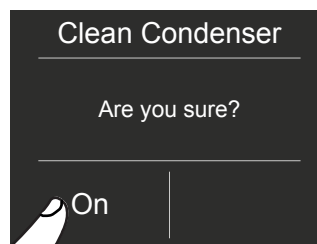

C) For aktivering, tryk på "Yes".

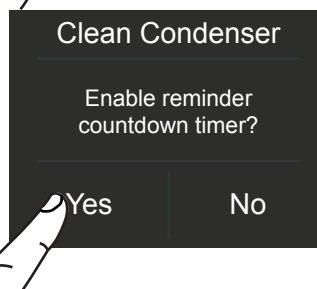

D) For aktivering, tryk på "Yes".

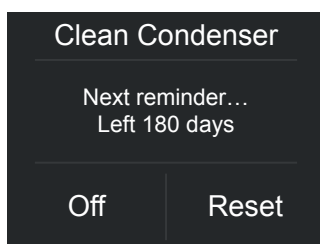

E) Displayet viser den resterende tid indtil næste rengøring.

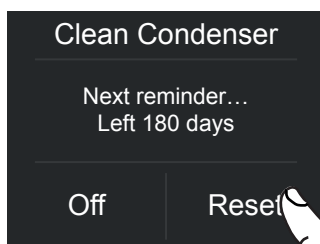

F) Men hvis du vil deaktivere en advarsel, der tidligere er konfigureret, skal du trykke på ikonet Reset (Nulstil).

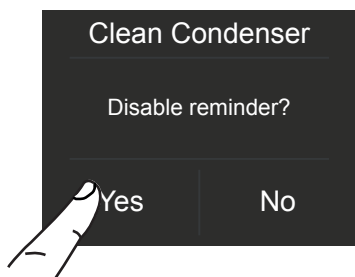

G) For at deaktivere advarslen, tryk på knappen Yes.

11) Info System

Funktionen Info System viser produktdata, som f.eks. softwarekode, serienummer og køleskabets fabrikkode.

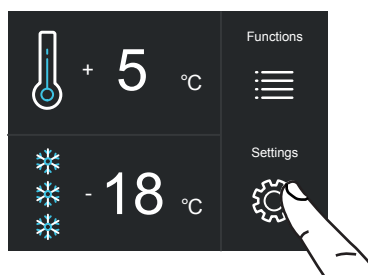

A) Skærmbillede Home. Tryk på ikonet Settings.

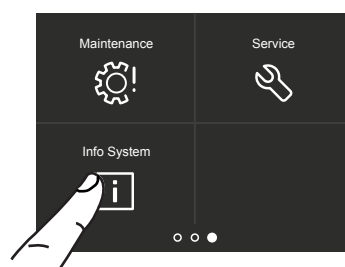

B) Tryk på ikonet Info System.

Sk Power	HW: 0504 SW: 0518
Sk User	HW: 1002 SW: 1069 - G1011

C) Information om enheden vises.

10) Service

Servicefunktionen  er forbeholdt kundesupport.

6. INDVENDIGT UDSEENDE

6.1 Indvendigt udseende (placering, justering og fjernelse af komponenter)

Køleskabsskuffe

Monteret på glideskinnerne med to fingerskruer med riflet hoved.

> skru fingerskruerne ud for at tage skuffen ud.

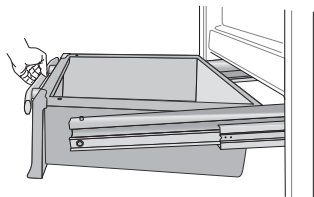

FlexMode-skuffe

FlexMode-skuffen kan tages ud ved at bruge den samme metode, som bruges til køleskabsskuffen, ved at skrue fingerskruerne af.

Når du sætter skufferne i igen, skal du sørge for, at skuffernes bagside går i indgreb under clipsene på glideskinnerne.

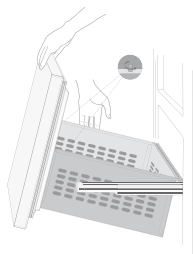

Isbakke

Placeret i den øverste skuffe i fryserummet; på nogle modeller er den monteret ved hjælp af fingerskruer.

> Når du sætter den i igen efter at have taget den ud, skal du sørge for at sætte den korrekt i igen.

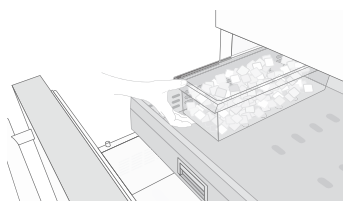

Advarsel

Placer ikke hænder eller fingre i nærheden af ismaskinen, når den er i funktion.

Hylde

Hylde er justerbare og kan let placeres af brugeren hvor det ønskes, på følgende måde:

> Tag fat i siderne af hylden, og skub den opad for at løsne den fra sideskinnerne, og træk den derefter udad.

> Løft eller sænk hylden til den ønskede position.

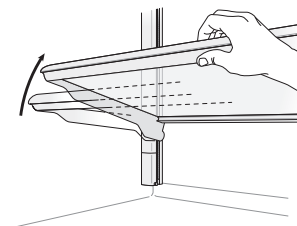

> For at tage en hylde ud er det nødvendigt at skubbe den opad.

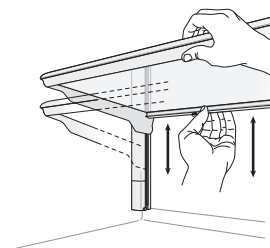

Hylde i dør

Dørhylderne kan let tages ud for rengøring.

> Tag fat i siderne af dørhylden, og skub den opad for at løsne den fra sit leje, og træk den derefter udad.

> Udfør handlingen i omvendt rækkefølge for at sætte beholderen i igen.

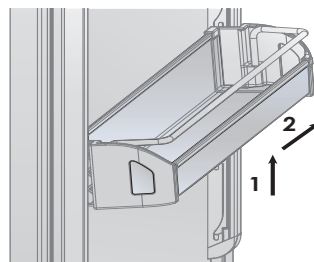

7.1 Aktivering og brug af ismaskinen

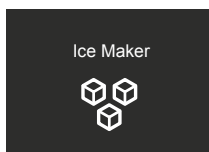



Bemærk

> Hvis isen ikke bruges ofte, anbefales det at tømme isbakken en gang hver 8.-10. dag. Det er normalt, at nogle af isterningerne klæber fast til hinanden. Hvis isen ikke bruges ofte, kan de ældre isterninger blive uigennemsigtige og vil have en mærkelig smag og blive mindre.

> Ismaskinen slukker automatisk, hvis Feriefunktionen  aktiveres.

Når ismaskinen startes første gang, anbefales det at bortskaffe den første fulde beholder med is.

> Hvis udstyret har været slukket i en måned eller mere, anbefales det at udføre en cyklus med rengøring af vand  og filter .

> Ismaskinen producerer is, hvis FlexModetrummet er indstillet til Frysertilstand.



Advarsel

Ismaskinen fortsætter med at fungere, selvom isbeholderen ikke er på plads.

For at aktivere ismaskinen efter installationen af apparatet, skal du trykke på ikonet funktion og derefter på ikonet ismaskine fra funktionerne . Bemærk, at der kræves 12 til 24 timer, før isproduktionen kan begynde.

Produktionen er på 10 terninger pr. cyklus med cirka 10 cyklusser på 24 timer.

Udbyttet afhænger af den indstillede temperatur i fryseren, rumtemperaturen og hvor ofte døren åbnes.

Hvis apparatet fungerer uden at være tilsluttet vandsystemet, skal du sørge for, at ismaskinen er deaktiveret ved at trykke på ikonet .

Ismaskinen producerer is, indtil isbakken er fuld og stopper derefter automatisk, når det maksimale niveau er nået.

Med funktionen SuperIce  er det muligt at øge mængden af is, der produceres inden for 24 timer, mens funktionen Indstil størrelse isterning  tillader valg af størrelsen på de producerede isterninger.

Har isterningerne en usædvanlig lugt?

Is er et porøst materiale, der kan absorbere lugt fra omgivelserne. Isterninger, der har ligget i isterningebeholderen i lang tid, kan absorbere lugt, klæbe sammen og langsomt blive mindre.

Vi anbefaler, at gamle isterninger ikke bruges.

Andre midler til at forhindre lugte:

> Isterningebeholderen skal rengøres lejlighedsvis med varmt vand. Sørg for at slukke for ismaskinen, før beholderen tømmes. Skyl og tør af.

> Kontroller indholdet i fryseren for ødelagt eller forældede fødevarer. Alle fødevarer med kraftig lugt skal pakkes grundigt ind eller opbevares i lufttætte beholdere, for at forhindre at der dannes lugtgener.

> Vandfilteret skal muligvis udskiftes på nogle modeller.

> I nogle tilfælde bør kvaliteten af vandtilslutningen i huset kontrolleres.

Driftsstøj

Normal støj

> Brummen: Kølesystemet kører. Ventilatoren i systemet til recirkulation af luften kører.

> Boblende, brummende eller gurglende lyde: Kølemiddel strømmer gennem rørene.

> Kliklyde: Motoren tænder eller slukker. Magnetventilen på vandtilslutningen åbner/lukker.

> Rumlen: isterninger falder ned i isterningebeholderen.



Apparatet drives af to uafhængige kompressorer. Det er derfor normalt altid at have en af de to kompressorer i drift.



Advarsel

Anbring ikke flasker eller mad i isterningebeholderen til hurtig afkøling. Ismaskinen kan blive blokeret og blive beskadiget.

7. AKTIVERING OG BRUG AF ISMASKINEN

7.2 Vandfilter

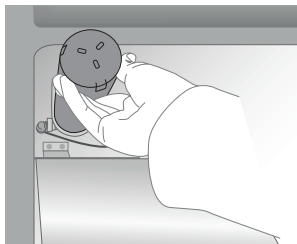



Vandfilteret gør det muligt at have vand af høj kvalitet til isterningproduktion. Det kan filtrere op til 3000 liter vand over en periode på højst 12 måneder.

Filterudskiftning

Filteret (kode: Z330001) sidder inde i køleskabet, over det øverste glaspanel. Før du skifter filteret, skal du slukke for ismaskinen ved at røre ved  ismaskineikonet.

Åbn det øverste glaspanel, og drej forsigtigt filterpatronen en kvart omgang mod uret indtil den løsner sig fra huset. Det er normalt, at der kommer en lille mængde vand ud. Fjern hættten fra den nye patron, og sæt den ind i huset ved forsigtigt at dreje den en kvart omgang med uret, indtil den låser på plads.

Åbn Menuen og brug  ikon til at vælge funktionen "Manuel rengøring". Når rengøringscyklussen er afsluttet, fjernes vandet fra isbakken og den tørres af.

Hvis du vælger ikke at bruge vandfilteret (hvis du fx tilslutter apparatet til en allerede filtreret vandkilde), så anbefales det, at du også indstiller vandfilterfunktionen ved hjælp af  -ikonet. Tryk på nulstillingsikonet og slå advarslen fra for at slippe for at modtage påmindelser om at udskifte filteret (eftersom du ikke bruger det).

For yderligere oplysninger om hvordan du justerer denne funktionsindstilling skal du følge anvisningerne i denne vejledning i afsnittet "Funktioner".

8.1 Belysning

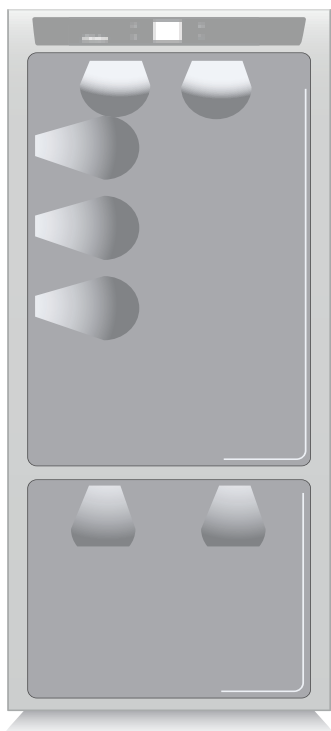

For at give optimal indvendig belysning belyser LED-strimler køleskabet oppefra, og flere LED-lys oplyser direkte flere forskellige områder i køleskabet, køleskabsskufferne og fryseskuffen.

I tilfælde af funktionsfejl og/eller slid på belysningssystemet, skal reparationen udføres af en kvalificeret servicetekniker.

9.1 Generelle anvisninger

Dit køleskaber designet til at sikre præcise, konstante temperaturer og passende fugtighedsniveauer i alle rum.

Derudover sikrer den dobbelte køling, at frosne madvarer og is ikke optager lugten fra ferske fødevarer, og at fugtigheden i køleskabet ikke fryser, hvilket medfører frostopbygning.

Ikke desto mindre er det ikke nok at have et fremragende køleskab for at bevare alle dine fødevarer korrekt. Det er også nødvendigt at kende reglerne for korrekt kold opbevaring af fødevarer, så de kan holde sig.

Husk på, at alle fødevarer uundgåeligt vil ændre deres egenskaber over tid. Denne ændring begynder længe inden fødevarerne indtages, da fødevarer indeholder mikroorganismer, der formerer sig og kan forårsage forringelse. Denne proces forekommer hurtigere ved forkert håndtering og ved forkerte opbevaringstemperaturer og fugtighedsniveauer.

Vi anbefaler derfor, at du følger anvisningerne nedenfor, som gør det muligt at bruge køleskabet/fryseren på den sikreste og mest effektive måde, til at opbevare fødevarer på bedst mulig måde så længe som muligt.

Husk på, at Fresh-skuffen er det sted, hvor de mest delikate friske fødevarer opbevares, da den sikrer en konstant gennemsnitstemperatur nær frysepunktet.

Kontroller regelmæssigt, at alle fødevarer er i god stand. Det er normalt helt tydeligt, når en fødevarer er blevet forringet på grund af skimmelsvamp, ubehagelig lugt og et ubehageligt udseende. Ikke desto mindre er der tilfælde, hvor disse betingelser ikke er så tydelige. Hvis du mener, at en fødevarer har været opbevaret i for lang tid og kan være forringet, må du ikke indtage denne fødevarer eller endda smage på den, selvom den stadig ser ud til at være frisk, da de bakterier, der forårsager forringelse af fødevarer, også kan forårsage forgiftning og sygdom.

Hvis du er i tvivl, skal du smide fødevarerne ud.

9. OPBEVARING AF FØDEVARER

9.2 Sådan garanterer du bedst fødevarer

Når du køber ind

Tag altid følgende forholdsregler:

- > Læg pakker med råt kød, fisk eller fjerkræ i plastposer, så de ikke drypper på andre fødevarer.
- > Køb kød, fjerkræ og fisk sidst. Efterlad ikke dine dagligvarer i en varm bil efter du har været på indkøb. Opbevar en frysepose i din bil, og brug den i tilfælde af meget høje udetemperaturer og til lange ture.
- > Kontroller produktionsdatoer og mærkningen med "bedst før", angivet på fødevarerne, for at være sikker på, at de er friske.
- > Vær meget forsigtig, når du køber friske fødevarer, og køb kun en mængde, der kan indtages indenfor den periode hvor du har planlagt at opbevare dem.
- > Når det er muligt, skal varme fødevarer nedkøles til stuetemperatur i mindst to timer, før de sættes i køleskabet, medmindre funktionen Shopping er blevet aktiveret inden.

Når du kommer fødevarer på køl

Kontroller køletemperaturen i de forskellige rum på betjeningspanelet:

- > Køleskabstemperaturen skal være på 8°C (45°F) eller mindre og temperaturen i fryseren på -18°C (0°F)
- > Følg de anbefalinger vedrørende opbevaringstid og -temperatur, der er angivet i tabellerne nedenunder.
- > Hold råt kød, fisk og fjerkræ adskilt fra andre fødevarer, og undgå at de lækker eller drypper på andre fødevarer.

Når du kommer fødevarer på køl

- > Når du placerer kød, fisk eller fjerkræ i køleskabet, skal du lade dem blive i den originale emballage, medmindre emballagen er åben eller hullet. Gentagen håndtering kan medføre, at der kommer bakterier i disse fødevarer.
- > Det er en god idé at bruge frysebeholdere til at opbevare fødevarer i fryseren.
- > Kom mærkater med indhold og dato på pakkerne.
- > Vær omhyggelig med at placere fødevarerne korrekt på hylderne, på en sådan måde, at luftcirkulationen i rummet ikke forhindres.



Bemærkninger

Når stedet, hvor enheden er placeret, er meget vådt eller fugtigt, eller der er et højt fugtniveau i de fødevarer, der er kommet i Fresh-skuffen, kan bunden af Fresh-rummet blive dækket af vand eller is (hvis temperatur er indstillet mellem 0 °C og -2 °C).

Dette er normalt og skyldes de høje luftfugtighedsniveauer i Fresh-rummet. Høj luftfugtighed er sammen med lave temperaturer det, der garanterer at fødevarer kan bevares i længere tid.

Vand eller is kan forsvinde af sig selv, hvis luftfugtigheden falder; det er også muligt at tørre vandet op med en klud. Hvis der er dannet et tyndt lag is, skal du indstille temperatur i Fresh-rummet til +2 °C, og efter en dag tørre vandet op med en klud.

Hvis islaget er tykkere, kan det være nødvendigt at lukke Fresh-rummet af i en dag for at smelte isen.



Advarsel

Efter en langvarig strømafbrydelse, og når strømmen vender tilbage, vil et lydsignal indikere, om temperaturen er steget til over de normale niveauer. Derudover vil den højeste temperatur, der er registreret inde i rummene, blive vist på displayet i et minut, for at give brugeren mulighed for at bestemme, hvordan fødevarerne bedst skal bruges.

Efter et minut vil displayet genoptage den normale drift, men knappen Alarm  fortsætter med at blinke.

Tryk på knappen Alarm  for at få vist de højeste registrerede temperaturer.

9.3 Tips til opbevaring og konservering af fødevarer

Temperaturer

Apparatets arbejdstemperatur er indstillet til de anbefalede +5 °C for køleskabet, -18 °C for fryseren og 0 °C for Fresh-rummet.

PLACERING AF FØDEVARER

Køleskabsdør

Dør i køleskab

- > Opbevar æg, smør, ost osv. i de øvre og centrale dele.
- > Opbevar drikkevarer, flasker, dåser osv. i den nederste del.

Kølerum i køleskab

- > Opbevar konserves, vin, kiks osv. i den øvre del.
- > Opbevar mejeriprodukter, færdiglavet mad, frugtsaft, øl mv. i den centrale del.
- > Opbevar kød, pålæg osv. i den nederste del.
- > Opbevar frisk frugt og tropiske frugter, grøntsager, gulerødder, kartofler, løg osv. i frugt- og grøntsagsskuffen.

Fryserum

- > Fødevarer type, mængde og frysedato skal angives på beholderen/emballagen.
- > Brug små beholdere, der, hvis det er muligt, allerede er kolde.
- > Mængden af ferske fødevarer, der kan fryses ned på samme tid, er angivet på typeskiltet inde i køleskabet.
- > Brug egnede fryseposer, sølvpapir, husholdningsfilm og frysebeholdere til at pakke fødevarerne ind.
- > Brug ikke papirposer, cellofanpapir, der ikke er til fødevarerbrug, indkøbsposer eller brugte fryseposer til indpakning.
- > Sørg for, at frosne fødevarer ikke kommer i kontakt med friske fødevarer, der skal fryses.
- > Opbevar frosne grøntsager, is osv. i poser.

9. OPBEVARING AF FØDEVARER

FRISKE FØDEVARER	OPBEVARINGSOMRÅDE	TID
Råt kød		
Store stykker	Køleskab - Fresh-skuffe	4 dage
Bøffer, fjerkræ og vildt	Køleskab - Fresh-skuffe	3 dage
Hakket kød	Køleskab - Fresh-skuffe	1-2 dage
Carpaccio	Køleskab - Fresh-skuffe	Straks
Tilberedt kød		
Kogt og ovnstegt kød	Kølerum	2 dage
Kødbaserede sovse	Kølerum	6 dage
Fisk		
Rå og tilberedt fisk	Køleskab - Fresh-skuffe	2 dage
Andet		
Suppe og fond	Kølerum	2 dage
Pasta	Kølerum	2 dage
Åbne pålægspakker	Køleskab - Fresh-skuffe	3 dage
Frisk ost	Køleskab - Fresh-skuffe	2-3 dage
Godt indpakket lagret ost	Kølerum	Flere måneder
Æg (friske og ikke vaskede)	Kølerum	2 uger
Åbne dåser	Kølerum	2-3 dage
Rå grøntsager (i poser med lufthuller)	Køleskab - Fresh-skuffe	1 uge
FROSNE FØDEVARER	OPBEVARINGSOMRÅDE	TID
Oksekød, kalvekød, lam og gedekød	Fryserum (bøffer)	6-12 måneder
Oksekød, kalvekød, lam og gedekød	Fryserum (Kød med ben i)	4-6 måneder
Hakket kød	Fryserum	1-2 måneder
Svin	Fryserum (Uden ben)	4-6 måneder
Svin	Fryserum (Med ben i)	2-3 måneder
Hakket flæsk	Fryserum	1-2 måneder
Kødrester	Fryserum	2-3 måneder

FROSNE FØDEVARER	OPBEVARINGSOMRÅDE	TID
Hel kylling og kalkun	Fryserum	8-12 måneder
Gås, and og fasan	Fryserum	4-8 måneder
Fisk	Fryserum	1-2 måneder
Skaldyr	Fryserum	2-3 måneder
Tilberedte fødevarer	Fryserum	1-2 måneder
Grøntsager	Fryserum	8-12 måneder
Frugt	Fryserum	6-12 måneder
Dessert og kage	Fryserum	2-3 måneder

10. PLEJE OG RENGØRING

10.1 Pleje og rengøring

For at rengøre delene og overfladerne lavet af stål, skal du bruge en mikrofiberklud og den svamp, der følger med apparatet. Brug altid kluden og svampen i samme retning som stålets satinfinish.

Nu og da, for at polere stålet, skal det tørres af med en let fugtig klud af mikrofiber.

Brug ikke svampen på aluminiumsdele, f.eks. på håndtagene og kanterne på glashylderne.

Vær særlig opmærksom på at holde ventilationsåbningerne i apparatet eller i skabet, der huser det, fri for forhindringer.



Følg omhyggeligt de detaljerede anvisninger, der følger med det leverede sæt, og brug aldrig slibende eller metalliske produkter, der kan ridse og beskadige satinfinishen på apparatet permanent.

Inden der foretages nogen form for rengøring, skal apparatet frakobles strømforsyningen.

Sørg for, at du ikke på nogen måde beskadiger kølemiddelkredsløbet.



Advarsel

Brugen af klorbaserede rengøringsprodukter eller andre lignende klorholdige produkter, bør undgås (blegemiddel, hypochlorit osv.).

10.2 Indvendig rengøring

Rengør apparatets indvendige og aftagelige dele ved at vaske dem med en opløsning af lunkent vand og en lille mængde opvaskemiddel.

Skyl og tør med det samme.

Brug ikke mekaniske anordninger eller andre metoder til at fremskynde afrimningen.



Advarsel

Brug ikke vand på de elektriske dele, lys eller kontrolpanelet.



Advarsel

Brugen af klorbaserede rengøringsprodukter eller andre lignende klorholdige produkter, bør undgås (blegemiddel, hypochlorit osv.).



Lad ikke kolde glasdele komme i kontakt med varmt vand.

Vask ikke dele af køleskabet i opvaskemaskinen, da dette kan beskadige eller uopretteligt deformere delene.

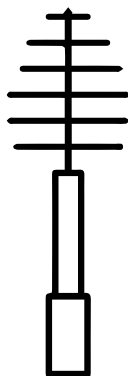

10.3 Rengøring af ventilationsgitter, filter og kondensator

For at enheden kan fungere korrekt, skal ventilationsgitteret, filteret og kondensoren rengøres med jævne mellemrum.

En påmindelse om denne periodiske rengøring, der er nødvendig hver 6. måned sker via en lydadvarel og en besked vist på displayet. Advarslen kan slås fra, og den resterende tid før næste rengøring kan ses, før den skal udføres.

Kondensoren sidder bag det frontale ventilationsgitter (placeret for neden på enheden).

For at rengøre den skal du bruge en støvsuger med en blød børste ved maksimal effekt og føre den langs ventilationspalterne. I tilfælde af væsentlig støvophobning kan fodpanelet fjernes for at muliggøre en mere grundig rengøring af filteret.

Efter at enheden er blevet installeret og tændt, kan du indstille advarslen om kondensorrengøring i vedligeholdelsesindstillingerne



Hvis alarmeren er aktiveret, lyder den hver 6. måned for at huske dig på, at det er tid til at rense kondensoren.

Efter rengøring skal du trykke på nulstillingsikonet, for at genaktivere advarslen efter de næste 6 måneder.

Hvis du ikke ønsker, at alarmeren, der minder dig om at rense kondensoren, skal lyde mere, skal du trykke på "Off".

For at lære hvordan du bruger vedligeholdelsesdisplayet, se funktion 9 i afsnit 5.2.

Se anvisningerne i afsnit 11.2.

Den nederste kondensator

Følg disse anvisninger for at rengøre kondensoren:

- > Sluk for apparatet ved at trykke på knappen Enhed ☺ på hovedbetjeningspanelet og holde den inde i ca. 3 sekunder.
- > Vent ca. 30 minutter, indtil kondensoren afkøles til stuetemperatur.
- > Fjern det aftagelige gitter under døren.

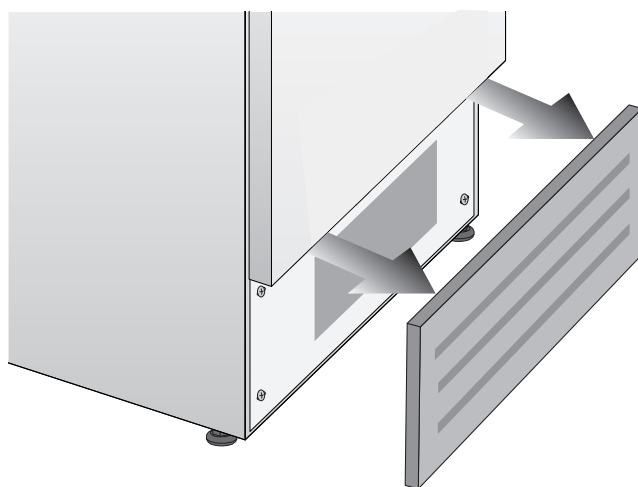

- > Rengør den helt for støv, som vist på billedet, og pas på ikke at beskadige kondensoren.

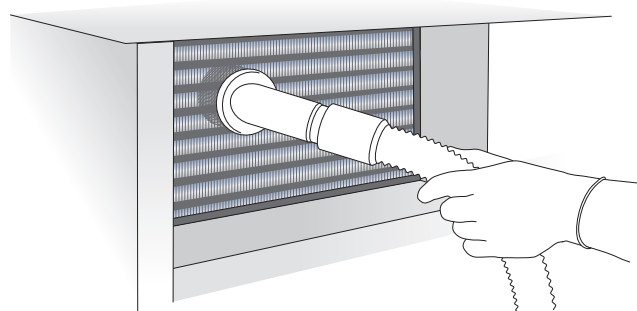

- > Genstart enheden ved igen at trykke på knappen Enhed ☺ og holde den inde i tre sekunder.



Advarsel

Kondensorens kanter er skarpe, brug derfor passende beskyttelse af hænder og arme, når kondensoren rengøres.

11. FEJLFINDINGSVEJLEDNING

11.1 Fejlfindingsvejledning

Hvis du opdager funktionsfejl på apparatet, skal du bruge denne vejledning, inden du ringer til servicecenteret. Denne vejledning kan hjælpe dig med at løse problemet selv eller den vil kunne give vigtige oplysninger, der skal formidles til serviceteknikeren, for at sikre hurtig og effektiv reparation.

Meddelelser på displayet og lydadværsler.

En funktionsfejl angives normalt på displayet. Problemer, der ikke kan løses af brugeren, rapporteres via en fejlkode. Husk dog på, at meddelelser eller alarmer kan blive vist under særlige brugsbetingelser eller under opstart. I sådanne tilfælde skal du slå lydalarmerne fra ved at trykke på alarmknappen , lade apparatet køre og åbne dørene så sjældent som muligt i den næste 10-12 timer.

Køleskabet eller fryseren virker ikke.

Er apparatet tilsluttet den elektriske strømforsyning?
Forsynes der strøm fra stikkontakten?
Er knappen Enhed  aktiveret?
Er enheden i "Demo"-tilstand?

Køleskabet eller fryseren er varmere end normalt.

Viser displayet en fejlkode?
Er temperaturen justeret korrekt?
Har dørene eller skufferne været åbne i lang tid?
Blev der for nylig indsat store mængder fødevarer?
Er enheden i "Demo"-tilstand?

Apparatet bliver ved med at køre i lang tid.

Husk på, at i meget varmt vejr og med meget høje temperaturer i rummet, hvor apparatet er placeret, er det normalt, at kompressoren forbliver tændt i længere tid.
Har dørene eller skufferne været åbne i lang tid?
Blev der for nylig indsat store mængder fødevarer?
Kontroller, at dørene er lukkede, og at fødevarerne eller beholderne ikke forhindrer korrekt lukning af døren.
Er en eller flere rum i Shopping-tilstand?

Hvis du hører usædvanlige lyde.

Det er normalt at høre lyde fra ventilatorerne eller kompressorerne under driften eller under afrimningsfasen.

Støj vil kunne høres mere afhængigt af apparatets placering og omgivelserne.

Kondens inde i og uden på køleskabet.

Hvis de atmosfæriske forhold er meget fugtige, er kondensdannelsen normal. Åbning af døren eller skufferne i længere tid kan bidrage til dannelse af kondens. Under alle omstændigheder skal du sørge for, at dørene altid er helt lukkede.

Is eller frost samler sig inde i køleskabet eller fryseren.

Har dørene været åbne i lang tid?
Lukker dørene helt?
Hvis dørene ikke lukker helt, skal du kontakte din installatør.
I tilfælde af ophobning af frost eller is i Fresh-rummet på grund af hyppig og forlænget åbning af dørene, skal du slå Fresh-funktionen fra via knappen på betjeningspanelet. Vent, indtil frosten eller isen smelter, tag derefter skuffen ud og tør siderne og bunden af rummet.

Ubehagelige lugte i køleskabet.

Rengør apparatet grundigt i henhold til instruktionerne.
Sørg for hermetisk indpakning af alle fødevarer.
Opbevar ikke fødevarerne i længere tid.

Dørene er svære at åbne.

Apparatet er designet til at sikre en fuldstændig hermetisk lukning. Når døren er lukket, kan der opstå vakuum. I så fald er det nødvendigt at vente et par sekunder, indtil trykket er i balance, før døren åbnes.

Apparatet køler, men lysene og displayet fungerer ikke.

Kontrollér, om apparatet ved et uheld blev sat i Sabbath-tilstand

Ismaskinen virker ikke.

Kontroller at ismaskinen er tændt (ikon ).

For at tænde for ismaskinen skal du trykke på knappen.
Sørg for, at apparatet er sluttet til vandforsyningen.

Ismaskinen producerer ikke tilstrækkelige mængder is.

I gennemsnit producerer ismaskinen cirka 10 isterninger hver halvanden time.

Isterningerne fryser sammen til en blok.

Hvis isen ikke bruges hyppigt, er det muligt, at der dannes isblokke. Det anbefales, at du fjerner blokken af isterninger, og derefter lade ismaskinen fylde isbakken igen.

Isen har en usædvanlig smag eller farve.

Når ismaskinen startes første gang, anbefales det at bortskaffe den første fulde beholder med is.

Hvis køleskabet har været slukket i mere end en måned, eller hvis patronen ikke blev skiftet i mere end seks måneder, kan det være nødvendigt at udskifte filterpatronen.

Kontakt en blikkenslager eller en ekspert i vandbehandling, for at sikre, at problemet ikke skyldes vandforsyningen.



Hvis den enhed, du har købt, har været anvendt som en showroom-model, kan den være i en særlig energibesparende tilstand kaldet Demo-tilstand, hvor apparatet ser ud til at fungere (lys virker og falske temperaturer vises), men der er ingen køling. Hvis du har mistanke om, at dit apparat er i Demo-funktion, bedes du kontakte det sted, du har købt skabet, for at få hjælp til at deaktivere denne funktion.

11. FEJLFINDINGSVEJLEDNING

11.2 Fejlfunktioner der vises på displayet

Meddelelse på displayet	Beskrivelse af fejl
Power Failure!!	Langvarig afbrydelse af elektrisk strømforsyning Apparatet genoptager automatisk driften, displayet viser de varmeste temperaturer, der er nået
Upper unit open	Køleskabsdør åben Denne meddelelse vises, når døren har været åben i et par minutter
Lower unit open	Fryserdør åben Denne meddelelse vises, når døren har været åben i et par minutter
Replace filter	Udskift filterpatron Meddelelsen vises, når der kun er 30 % tilbage af filterkapaciteten
Fresco too warm	Fresh for varm Se fejlfindingsvejledningen
Fresco too cold	Fresh for kold Vent i 12 timer. Ring til kundeservice for at få råd, hvis fejlen fortsætter.
Refrigerator too warm	Køleskabsrummet er for varmt Se fejlfindingsvejledningen
Refrigerator too cold	Køleskabsrummet er for koldt Vent i 12 timer. Ring til kundeservice for at få råd, hvis fejlen fortsætter.
Lower unit too warm	Fryser for varm Se fejlfindingsvejledningen
Lower unit too cold	Fryser for kold Vent i 12 timer. Ring til kundeservice for at få råd, hvis fejlen fortsætter.
Error Code...	Driftsproblemer Ring til kundeservice, som kan hjælpe dig med at løse problemet eller sætte dig i kontakt med den nærmeste serviceagent.
Check condenser	Kontroller kondensoren Hver 6. måned viser displayet meddelelsen "Kontroller kond". Rens kondenseren og tryk på knappen Enter  og hold den inde i 5 sekunder for at nulstille.

> I tilfælde af funktionsfejl skal du trykke på knappen Alarm , så vil displayet vise fejlmeddelelsen med dens fejlkode.

> Meddelelsen vises i 3 sekunder, hvorefter systemet går tilbage til skærbilledet Home.

> For at beholde meddelelsen på skærmen skal du trykke på knappen info () på displayet. Meddelelsen forbliver på displayet i 30 sekunder, hvorefter systemet går tilbage til skærbilledet Home.

> I tilfælde af at der er mere end én fejlmeddelelse, vil displayet vise de forskellige fejlmeddelelser i kronologisk rækkefølge.

1 VIKTIG SÄKERHETS- OCH MILJÖINFORMATION	244
1.1 För din säkerhet	244
1.2 Viktig information för användning av apparaten	245
1.3 Miljöskydd	246
1.4 Rengöring, sanering och förvaring av is	246
1.5 Information för tillsynsmyndigheter	247
1.6 Energibesparing	247
2 INSTALLATION	248
2.1 Installation	248
2.2 Anslutning till vattensystemet	248
2.3 Anslutning till elnätet	249
2.4 Köldmedium	249
3 FÖRE START	250
3.1 Lär känna ditt kylskåp	250
3.2 Tillverkarens ansvarsskyldighet	250
3.3 Teknisk support	250
3.4 Tekniska data	250
3.5 Märkplåt	251
3.6 Översikt över huvudkomponenter	252
3.7 Elektronisk styrning	253
3.8 Huvudsaklig kontrollpanel	253
4 PÅSLAGNING OCH AVSTÄNGNING AV APPARATEN	254
4.1 Påslagning och avstängning	254
4.2 Hur man kan justera temperaturen efter olika behov	256
4.3 Varningsmeddelanden på skärmen	257
5 PERSONANPASSA FUNKTIONER OCH INSTÄLLNINGAR	258
5.1 Funktioner	258
5.2 Inställningar	264
6 INREDNINGSDESIGN	270
6.1 Inredningsdesign (placering, anpassning och borttagning av komponenter)	270
7 AKTIVERING OCH ANVÄNDNING AV ISMASKINEN	271
7.1 Aktivering och användning av ismaskinen	271
7.2 Vattenfilter	272
8 BELYSNING	273
8.1 Belysning	273
9 MATFÖRVARING	273
9.1 Allmänna anvisningar	273
9.2 Hur du kan bibehålla matens kvalitet på bästa sätt	274
9.3 Tips för matförvaring och -konservering	275
10 SKÖTSEL OCH RENGÖRING	278
10.1 Skötsel och rengöring	278
10.2 Invändig rengöring	278
10.3 Rengöring av ventilationsgaller, filter och kondensator	279
11 FELSÖKNINGSGUIDE	280
11.1 Felsökningsguide	280
11.2 Felmeddelanden som visas på skärmen	282

1. VIKTIG SÄKERHETS- OCH MILJÖINFORMATION

1.1 För din säkerhet

- > Om apparaten ersätter en befintlig apparat som ska tas bort eller bortskaffas måste man klippa av den gamla apparatens nätkabel. Detta gör det omöjligt att stänga dörren och ser till att den inte utgör en farlig fälla för barn. Vidta samma försiktighetsåtgärder för den nya apparaten när den ska bortskaffas.
- > Apparaten har inte utformats för användning med externa timers eller fjärrstyrningssystem.
- > Apparaten har utformats för att kyla ned drycker och livsmedel och är avsedd för hushållsbruk.
- > Apparaten är till för nedkylning och kall förvaring av färska och frysta livsmedel i hemmet. All annan användning bör uppfattas som felaktig.
- > Apparaten måste installeras genom att följa anvisningarna i installationsguiden. **Man bör vara särskilt uppmärksam på att luftöppningarna på apparaten och på inbyggda enheter inte är tilltäpta.**
- > Apparaten har ett koncentrerat belysningsystem med LED-lampor. Titta inte in i dessa lampor när de är tända, eftersom det kan leda till synskador. Denna varning visas även på etiketten som sitter på insidan av kylskåpsdörren.
- > När frysen är på ska man inte vidröra de invändiga ytorna i rostfritt stål med våta eller fuktiga händer, eftersom huden kan fastna på väldigt kalla ytor.
- > Använd ingen typ av elutrustning inuti facken för matförvaring.
- > Vid placering av hyllorna får man inte sticka in fingrarna i hyllornas glidskenor.
- > Placera inte behållare med brandfarliga vätskor i närheten av apparaten.
- > Försök aldrig släcka en låga/brand med vatten: Stäng av apparaten och täck lågan med en brandfilt.
- > Stäng av apparaten helt och koppla från nätkabeln vid rengöring. Om stickproppen inte är lätt att komma åt bör man sätta strömbrytaren på Off eller skruva ur säkringen som styr det vägguttag som apparaten är ansluten till.
- > Förpackningsmaterialen kan vara farliga för barn. Låt inte barn leka med plastpåsar, plastfilm eller Styrofoam.
- > Alla reparationer måste utföras av en kvalificerad servicetekniker.
- > Denna apparat är inte avsedd för användning av personer (inklusive barn) med nedsatt fysisk eller sensorisk förmåga, eller bristande erfarenhet och kunskap, om detta inte sker under uppsikt, eller om de inte har fått instruktioner om hur apparaten ska användas, av en person som är ansvarig för deras säkerhet. Barn måste hållas under uppsikt för att

- se till att de inte leker med apparaten.
- > Skada inte rören i apparatens kylkrets.
- > Förvara inte explosiva ämnen, såsom sprayburkar med brandfarligt drivmedel, i apparaten.
- > Om apparatens nätkabel är skadad måste den bytas ut av tillverkaren, kundservice eller en annan person med liknande kvalifikation. Olämpliga installationer och reparationer kan utsätta användaren för stor risk.
- > Reparationer kan utföras av tillverkaren, kundservice eller en annan person med liknande kvalifikation.
- > Koppla in stickproppen i ett jordat uttag med två stift.
- > Ta inte bort jordstiftet.
- > Använd inte någon adapter.
- > Använd inte någon förlängningssladd.
- > Koppla från strömmen från alla enheter innan service utförs.
- > Om nätkabeln är skadad måste den bytas ut av tillverkaren, dess serviceombud, eller av personer med liknande kvalificering, för att undvika eventuella faror.
- > Barn måste hållas under uppsikt för att se till att de inte leker med apparaten.
- > Ändra inte på apparaten.
- > Stick inte in metallföremål (köksredskap eller verktyg) i apparatens skåror.
- > Vidrör inte frysta produkter (särskilt inte med blöta händer) och stoppa inte heller in dem direkt i munnen.
- > Förvara inte brandfarliga, explosiva eller flyktiga ämnen i apparaten.
- > Förvara inga explosiva ämnen, såsom sprayflaskor med brandfarliga drivmedel, i apparaten.
- > Flaskor som innehåller alkoholstarka drycker måste förslutas ordentligt och förvaras lodrätt.
- > Organiska föreningar, syror och eteriska oljor kan fräta på tätningar och plastytor vid kontakt under längre tidsperioder.
- > Stäng av apparaten och koppla bort den från elnätet innan rengöring eller underhåll.
- > Dra inte i kabeln för att koppla från apparaten.

1.2 Viktig information för användning av apparaten

- > Rengöring och underhåll som ska utföras av användaren får inte utföras av barn utan uppsikt.
- > Använd aldrig elektriska apparater inuti apparaten (t.ex. värmeapparater, elektriska ismaskiner o.s.v.). Explosionsrisk!
- > Avfrostas aldrig och rengör aldrig apparaten med en ångrengörare! Ångan kan penetrerar de elektriska delarna och orsaka kortslutning. Risk för elstöt!
- > Använd inte spetsiga eller vassa redskap för att ta bort frost eller isskikt. Du kan skada kylrören. Läckande köldmedium kan orsaka ögonskador eller fatta eld.
- > Se till att inga föremål fastnar i dörrarna.
- > Förvara inga produkter som innehåller brandfarliga drivmedel (såsom sprayburkar) eller explosiva ämnen i apparaten. Explosionsrisk!
- > Stå inte på och luta dig inte mot apparatens underrede, lådor eller dörrar o.s.v.
- > Dra ut nätkabelns stickpropp eller slå ifrån säkringen innan apparaten rengörs. Dra inte ut nätkabelns stickpropp genom att dra i nätkabeln.
- > Flaskor som innehåller alkoholstarka drycker måste förslutas ordentligt och förvaras lodrätt.
- > Håll plastdelarna och dörrtätningen fria från olja och fett. Annars kan delarna och dörrtätningen bli porösa.
- > Täck och blockera aldrig apparatens ventilationsöppningar.
- > I enlighet med gällande bestämmelser kan barn mellan tre och åtta år lägga in/ta ut mat ur apparaten, men vi avråder starkt från att låta barn under åtta år utföra dessa åtgärder och rent allmänt från att använda apparaten.
- > Håll barn under åtta år på ett säkert avstånd om de inte är under konstant uppsikt och se till att de inte leker med apparaten.
- > Använd inte mekaniska, elektriska eller kemiska enheter, förutom de som rekommenderats av tillverkaren, för att påskynda avfrostningsprocessen.
- > Skada inte kylkretsen (oavsett om den är åtkomlig eller inte).
- > Använd inte elektriska apparater inuti facken för matförvaring, om de inte är av en typ som rekommenderats av tillverkaren.
- > Om kylkretsen skadats ska man undvika öppna lådor och ventiler området ordentligt.
- > Använd inte apparaten eller delar av den på annat sätt än vad som anges i denna handbok.
- > Om man håller dörren öppen under längre

tidsperioder kan det leda till en märkbar temperaturökning i apparatens fack.

- > Rengör ytor som kan komma i kontakt med maten och åtkomliga dräneringsystem regelbundet.
- > Förvara rått kött och fisk i lämpliga behållare i kylskåpet, så att de inte kommer i kontakt med annan mat eller droppar på annan mat.
- > Om apparaten lämnas tom under längre tidsperioder bör den stängas av, avfrostas, rengöras och torkas. Dörren måste även lämnas öppen för att förhindra mögelbildning inuti.
- > Lägg aldrig ned vassa metallföremål såsom knivar, gafflar, skedar eller lock på apparaten när den används.
- > Använd inte ötande eller frätande rengöringsmedel (t.ex. skurpulver, fläckborttagningsmedel eller metalliska skursvampar) på glasdelarna.
- > Sitt inte på apparaten.
- > Sitt inte på och luta dig inte mot dörren eller öppna lådor.
- > Bänd inte upp dörren och använd den inte för att flytta på apparaten.
- > Använd inte elektriska apparater (såsom hårtorkar) eller sprayer för att avfrostas apparaten, eftersom plastdelarna kan skadas.
- > Använd under inga omständigheter apparaten för att kyla ned rum.
- > Koppla alltid från apparaten vid fel, eller vid rengöring och underhåll.
- > Förvara inte vätskor i aluminiumburkar eller glasbehållare i frysen.
- > Lägg inga tunga föremål ovanpå apparaten.

1. VIKTIG SÄKERHETS- OCH MILJÖINFORMATION

Symboler som används i guiden:



Anmärkning

Rekommendationer för en korrekt användning av apparaten



Viktigt

Information för att förhindra skador på apparaten



Varning

Information för att förhindra personskador

1.3 Miljöskydd



> Denna apparat överensstämmer med det europeiska WEEE-direktivet (2012/19/EU) och måste samlas in och bortskaffas separat från osorterat kommunalt avfall i slutet av dess livslängd.

> Denna apparat innehåller inga ämnen i tillräckliga mängder för att den ska uppfattas som farlig för hälsa och miljö, i enlighet med gällande europeiska direktiv.

> Var särskilt uppmärksam på de korrekta procedurerna för bortskaffande av allt förpackningsmaterial.



Nätspänning

Risk för elchock

Koppla bort apparaten från elnätet.

Koppla från apparaten.

> Apparaten får inte bortskaffas som osorterat kommunalt avfall. Kontakta din lokala avfallscentral för information om hur du ska bortskaffa återvinningsbart avfall.

> Bortskaffande av apparaten: Klipp av nätkabeln och ta bort den.

> Innan bortskaffandet måste du klippa av nätkabeln och göra det omöjligt att stänga dörren.

> Vid bortskaffandet måste du undvika skador på kylkretsen.

> Apparaten innehåller inga ämnen som är farliga för ozonskiktet i atmosfären, inte heller i kylkretsen eller i isoleringsmaterialet.

> Våra apparater förpackas i icke-förorenande och återvinningsbart material.

> Lämna in förpackningsmaterialen hos lämplig återvinningscentral.



Plastförpackningar

Kvävningsrisk

Lämna inte förpackningen eller någon del av den utan uppsikt.

Låt inte barn leka med plastpåsar.

1.4 Rengöring, sanering och förvaring av is

Underlåtenhet att följa anvisningarna som rör sanering kan äventyra den hygieniska säkerheten hos det vatten som matas ut.

> När du använder apparaten för första gången, och varje gång som filtret byts, rekommenderar vi att låta vattnet flöda i kretsen med hjälp av "Manual Cleaning" och kasta den is som produceras de första 24 timmarna.

> Rengör ishinken eller -lådan regelbundet med dricksvatten endast.

> Filtret måste bytas ut när det anges på kontrollpanelen eller när isdispensern inte har använts på över 30 dagar.

> Vid varje filterbyte måste man sanera isdistributionssystemet med ett livsmedelsklassat desinfektionsmedel (med natriumhypoklorit) som inte ändrar på materialens egenskaper. Skölj med minst två liter vatten före användning.

> Man får endast använda originaldelar som har levererats av tillverkaren vid byte av komponenter i is- och vattendispensern.

> Alla arbeten på apparaten måste utföras av en kvalificerad tekniker eller av kundservice.



Varning

För att undvika förorening av maten måste denna information och dessa anvisningar följas:

> Om man öppnar dörren under längre tidsperioder kan det leda till en märkbar temperaturökning i apparatens fack.

> Rengör ytor som kan komma i kontakt med maten och åtkomliga dräneringssystem regelbundet.

> Förvararåttkött och fiskilämplig behållare i kylskåpet, så att de inte kommer i kontakt med annan mat eller droppar på annan mat.

> Frysfacken med två stjärnor är lämpliga för att förvara djupfrost mat, för att förvara eller göra glass och för att göra iskuber.

> Facken med en, två eller tre stjärnor är inte lämpliga för att frysa ned färsk mat.

> Om kylskåpet lämnas tomt under längre perioder bör det stängas av, avfrostas, rengöras och torkas. Dörren bör dessutom lämnas öppen för att förhindra mögelbildning inuti apparaten.

1.6 Energibesparing

> Korrekt användning av apparaten, korrekt förpackning av livsmedel, en konstant temperatur och mathygien, påverkar alla förvaringens kvalitet.

> Se till att öppna dörrarna så sällan som möjligt och under så kort tid som möjligt, för att skydda facken mot överdriven uppvärmning.

> Rengör kondensatorn (om den är åtkomlig) baktill på apparaten regelbundet för att förhindra att apparaten blir mindre effektiv.

> Tina upp fryst mat i kylfacket så att du kan använda den kyla som finns i de frysta livsmedlen.

1.5 Information för tillsynsmyndigheter

> För EcoDesign-kontroller måste installation och konfiguration av apparaten följa standarden SS-EN 62552.

> Ventilationskrav, mått och minsta utrymme från den bakre väggen anges i kapitlet "Installation" i den här handboken.

> Kontakta tillverkaren för mer information.

2. INSTALLATION

2.1 Installation

Se till att installationen utförs korrekt, i enlighet med alla anvisningar i den specifika installationshandbok som medföljer apparaten.



Varning

Anslut alltid vattnet innan du ansluter strömförsörjningen.

Apparaten måste vara jordad enligt elsystemets säkerhetsstandarder.

- Placera apparaten med hjälp av en till person.
- Använd aldrig den öppna dörren för att häva apparaten på plats vid placeringen.
- Anbringa inte överdrivet tryck på dörren när den är öppen.
- Apparaten får inte installeras i närheten av värmekällor. Om detta inte är möjligt måste lämplig isolering användas.
- Apparaten får inte utsättas för direkt solljus.
- Apparaten får inte användas utomhus.
- Installation och service ska utföras av kvalificerad personal i enlighet med gällande standarder.
- Se till att en auktoriserad tekniker utför den elektriska anslutningen.
- Om nätkabeln är skadad måste man undvika faror genom att kontakta teknisk support omedelbart, så att de kan byta ut den och förhindra eventuella risker.
- Använd alltid nödvändig/obligatorisk personlig skyddsutrustning (PSU) innan du arbetar på apparaten (installation, underhåll, placering eller förflyttning).
- Innan du utför några åtgärder som rör apparaten måste du stänga av strömförsörjningen.
- Apparaten kan användas vid en höjd på högst 4 000 meter över havet.
- Om den installeras i närheten av ett annat kylskåp eller frysskåp måste man hålla ett minsta avstånd på 2 cm.
- Försök inte reparera apparaten själv eller utan hjälp av en kvalificerad tekniker.
- Apparaten får inte installeras/användas utomhus.
- SE UPP: Se till att nätkabeln inte fastnar eller skadas vid placering av apparaten.
- För att se till att apparaten är stabil måste man installera och sätta fast den korrekt, enligt de anvisningar som ges i denna handbok.

2.2 Anslutning till vattensystemet

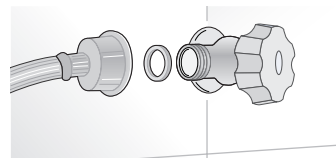

Modeller som är försedda med ismaskin kräver en anslutning till vattenförsörjningssystemet. Detta kan endast göras genom att använda den medföljande ¼" vattenledningen.

Systemets tryck måste vara mellan 0,05 MPa och 0,5 MPa (mellan 0,5 bar och 5 bar).

Alla tryckvärden som ligger utanför detta toleransområde leder till att vattensystemet slutar fungera eller läcker. Apparaten ska endast förses med dricksvatten.



Varning

Apparaten ska endast förses med dricksvatten.



Varning

Se till att installationen utförs korrekt och enligt alla anvisningar i den specifika installationshandbok som medföljer apparaten.



Varning

Försök inte använda en lokalt inköpt trädgårdsslang med gänga eller en flätad matarslang. I annat fall kan gängorna på apparatens solenoid för vattenanslutning gå sönder.

2.3 Anslutning till elnätet

Apparaten är utrustad med en stickpropp av typen Schuko 16A och måste anslutas till elnätet med hjälp av det motsvarande Schuko-uttaget.

Använd inga förlängningsladdar och/eller multiadapttrar för nätanslutningen.

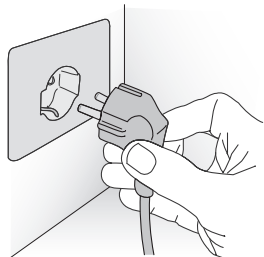

Viktigt

Använd inga förlängningsladdar och/eller multiadapttrar för nätanslutningen.

2.4 Köldmedium

Apparatens kylkrets innehåller köldmediumet isobutan (R600a). Det är en naturgas med hög miljökompatibilitet, men som också är brandfarlig.

> Vid transport och installation av apparaten måste man se till att inga av kylkretsens komponenter skadas.

> Om kylkretsen skadas:

- Undvik öppna lågor och antändningskällor.
- Ventilera noggrant det rum där apparaten placerats.



ISO 7010 W021



Se upp:

Brandrisk/brandfarliga material.



Viktigt

Var särskilt försiktig vid transport, installation och/eller rengöring, för att undvika skador på kylkretsen.

3. FÖRE START

3.1 Lär känna ditt kylskåp

Grattis till inköpet av ditt nya kylskåp! Från och med nu kan du använda vårt innovativa förvaringssystem, som gör det möjligt att förvara alla typer av livsmedel på bästa möjliga sätt.

Denna handbok svarar på de flesta av dina frågor om produktens egenskaper. Om du behöver ytterligare information eller teknisk assistans bör du kontakta din återförsäljare eller besöka vår webbsida:

> i Italien

<https://it.bertazzoni.com/altro/assistenza-e-manutenzione>

> i Storbritannien

<https://uk.bertazzoni.com/more/care-service>

> i Frankrike

<https://fr.bertazzoni.com/customer-care>

> i Spanien

<https://universal.bertazzoni.com/more/care-service>

> i Nederländerna

<https://nl.bertazzoni.com/zorg-en-service>

> i Sverige

<https://se.bertazzoni.com/more/care-service>

> i Danmark

<https://dk.bertazzoni.com/more/care-service>

3.2 Tillverkarens ansvarsskyldighet

Tillverkaren avsäger sig allt ansvar för personskador eller egendomsskador som beror på:

- > användning av apparaten som avviker från den som anges i denna handbok
- > underlåtenhet att följa anvisningarna i användarhandboken
- > åverkan på någon av apparatens delar
- > användning av reservdelar som inte är originaldelar.

3.3 Teknisk support

- > Vid apparatfel, kontakta teknisk support och låt endast kvalificerad personal utföra reparationen.
- > Se till att du har modell och serienummer till hands (anges på typskylten).
- > Använd endast originaldelar.
- > Försök inte reparera apparaten på egen hand eller utan hjälp av en kvalificerad tekniker. Detta kan ha säkerhetsmässiga konsekvenser och ogiltigförklara garantin.

> Originaldelar förblir tillgängliga i 10 år efter att modellen har slutat tillverkas.

> Följande reservdelar finns endast tillgängliga för auktoriserade reparationstekniker: elektroniska kontrollbord, termostater, temperaturgivare, gångjärn, lampor och dörrhandtag.



Viktigt

Innan du ringer måste du anteckna apparatens serienummer, som finns på garantiintyget och på serienummerskylten som sitter inuti kylfacket på motsatt sida i förhållande till dörröppningen.

Innan du ringer bör du se till att du har följande information till hands:

- inköpsdatum
- återförsäljarens namn.

3.4 Tekniska data



Typen av köldmedium, kapacitet och andra tekniska data finns på produktetiketten och kan även visualiseras genom att skanna QR-koden på energimärkningen.

3.5 Märkplåt

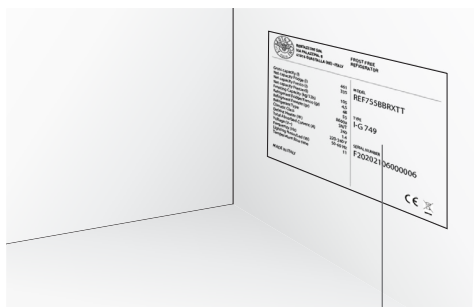
Märkplåten visar tekniska data, serienummer och modell. Märkplåten får aldrig tas bort.



Placering av serienumret inuti facket

 BERTAZZONI SPA VIA PALAZZINA, 8 41016 GUASTALLA (RE) -ITALY		FROST FREE REFRIGERATOR		
Gross capacity (l)	461	MODEL	REF755BBRXTT	Modell
Net capacity Fridge (l)	335			
Net capacity Fresco (l)				
Net capacity Freezer(l)	105	TYPE	I-G 749	Typ
Freezing Capacity (kg/12h)	4,5			
Refrigerant Fridge/Fresco (gr)	48			
Refrigerant Freezer (gr)	55			
Refrigerant Type	R600a	SERIAL NUMBER	F20202106000006	Serienummer
Climatic Class	SN/T			
Defrost Heater (W)	240			
Total Absorbed Current (A)	1.4			
Voltage (V~)	220-240 V			
Frequenzy (Hz)	50-60 Hz			
Lighting Neon/Led (W)	11			
Temperature Rise time				
MADE IN ITALY		 		Egenskaper

Klimatklasser

- > SN (subnormal) mellan +10 °C och +32 °C
- > N (normal) mellan +16 °C och +32 °C
- > ST (subtropisk) mellan +18 °C och +38 °C
- > T (tropisk) mellan +18 °C och +43 °C

3. FÖRE START

3.6 Översikt över huvudkomponenter

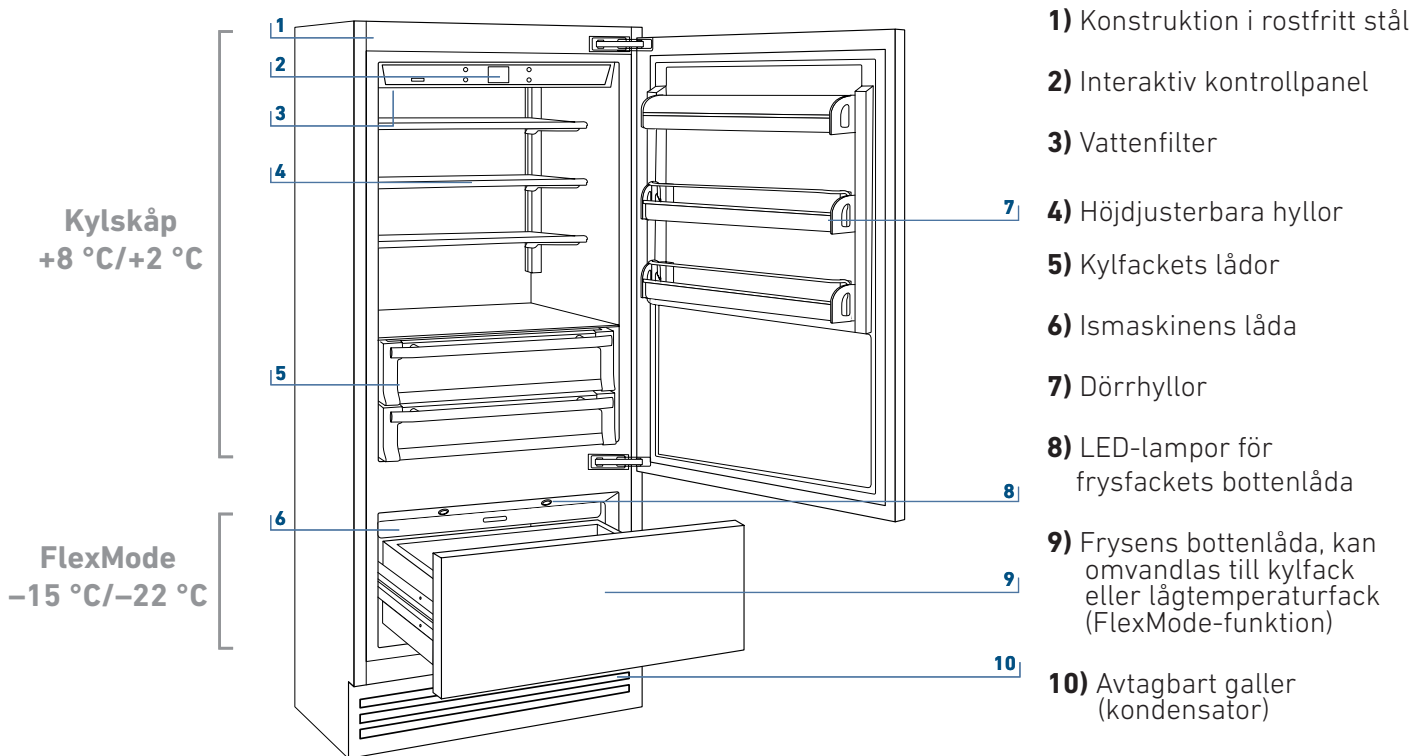

3.7 Elektronisk styrning

Det innovativa elektroniska styrsystemet håller en konstant temperatur i facken och visar den på kontrollpanelen. Systemet möjliggör även användarens interaktion, genom att göra det möjligt att personanpassa inställningarna för de olika funktionerna och få ljudmeddelanden och/eller visuella meddelanden om det uppstår funktionsfel hos apparaten.

3.8 Huvudsaklig kontrollpanel

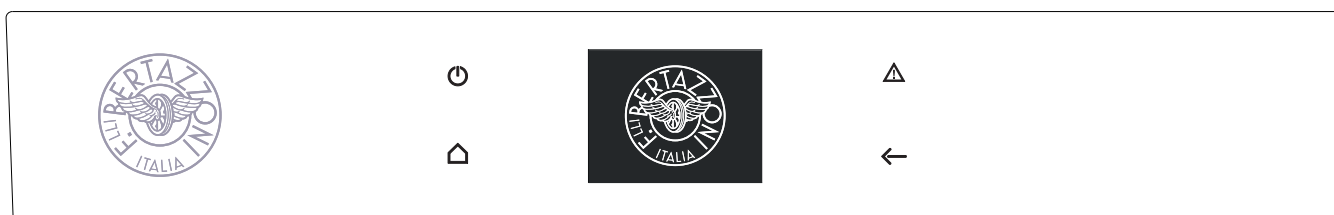

Slå PÅ/AV:

Rör symbolen för att sätta på eller stänga av enheten.



Hem

Rör symbolen Hem för att gå tillbaka till huvudsidan.



Larm

Rör symbolen för att visa larmtonsfunktionerna och inaktivera dem.



Tillbaka

Rör pilsymbolen för att gå tillbaka till den föregående skärmsidan.

4. PÅSLAGNING OCH AVSTÄNGNING AV APPARATEN

4.1 Påslagning och avstängning

Första gången man startar enheten

Rör knappen . Följande startsidor visas:



1) Bertazzonis logga.

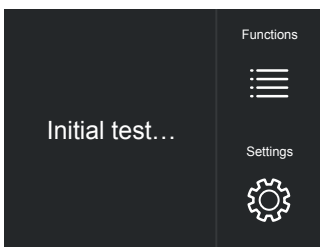

2) Starttest (tar tre minuter).

3) Huvudsidan visas, där man ser den omgivningstemperatur som uppmätts inuti kylfacken. Enheten börjar automatiskt kylas ned tills den når de inställda temperaturerna.

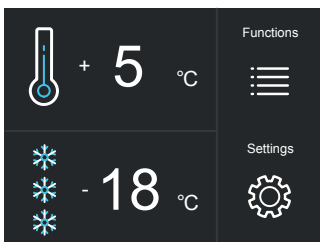

4) Huvudsidan.

– Kylfack
+5 °C

– FlexMode-fack
-18 °C

FlexMode-facket är inställt på frysläget [-18 °C (0 °F)]. Se funktion 5 i avsnitt 5.1 för att ändra denna inställning.

När apparaten sätts på för första gången rekommenderar vi att vänta minst 12 timmar innan du öppnar dörrarna och lägger in någon mat inuti enheten. Under denna tidsperiod inaktiveras alla felmeddelanden genom att trycka på larmknappen .

Avstängning av enheten



1) Rör knappen "Off" .



2) Rör "Yes" för att stänga av.

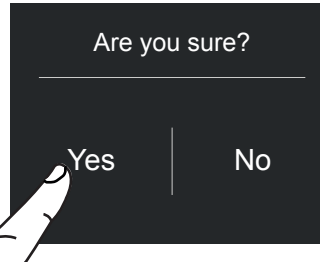

3) Bekräfta avstängningen genom att röra "Yes".



När enheten är avstängd finns det inga varningslampor som visar att apparaten är inkopplad i ett vägguttag.

Avstängning av endast kylfacket

Kylfacket kan stängas av självständigt, medan FlexMode-lådan inte kan stängas av om inte hela enheten stängs av.

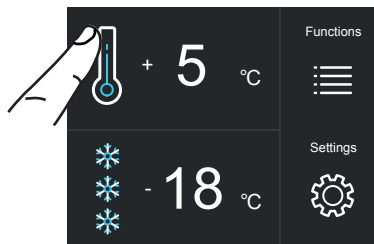

1) Huvudsidan.

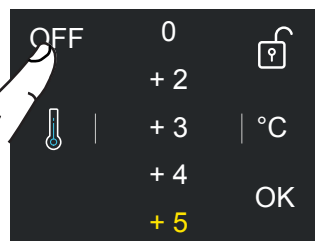

2) Rör "Off".

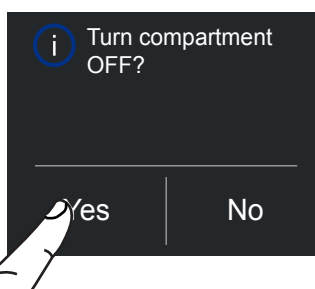

3) Rör "Yes" för att stänga av facket.

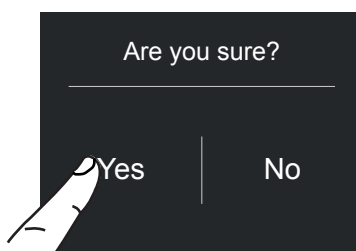

4) Rör "Yes" för att bekräfta avstängningen.

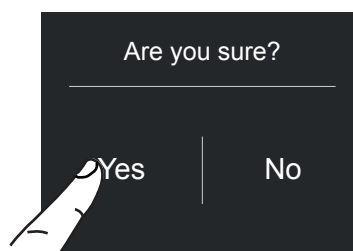

4) Rör "Yes" för att bekräfta aktiveringen.

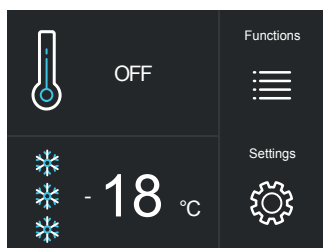

5) På huvudsidan visas symbolen "Off" , som visar att det kylfacket är avstängt.

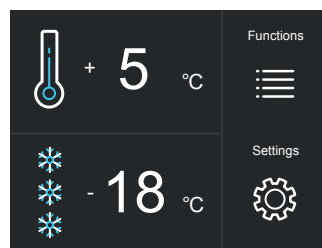

5) Nu sätts kylfacket på igen. Huvudsidan visas igen.

Sätta på kylskåpet igen

För att sätta på enheten igen måste man trycka på knappen . Skärmen sätts på och startsidan och huvudsidan visas, där den temperatur som uppmätts inuti kylfacken visas än en gång. Kylskåpet börjar automatiskt kylas ned tills det når de inställda temperaturerna.

Sätta på facket igen

Om du vill sätta på kylskåpet igen:

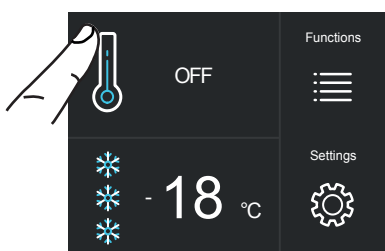

1) Huvudsidan. För att sätta på kylfacket igen, rör "Off".

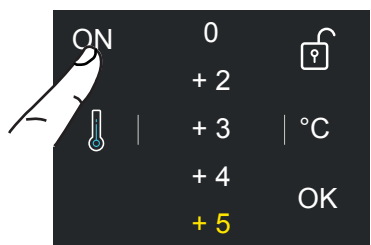

2) Rör "On".

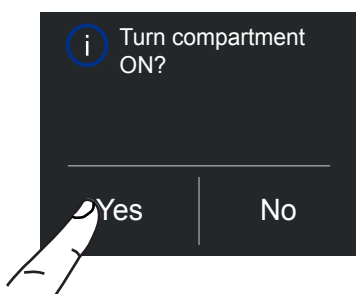

3) Rör "Yes".

Ha apparaten avstängd under längre perioder

Vid lång frånvaro rekommenderar vi att stänga av kylskåpet genom att trycka på enhetsknappen  i tre sekunder, och koppla från stickproppen eller strömbrytaren som styr vägguttaget. Töm kylskåpet helt, samt rengör och torka av. Lämna sedan dörrar och lådor delvis öppna för att förhindra obehaglig lukt.



Om standby-meddelandet inte visas vid den första påslagningen, utan något annat meddelande visas, innebär det att apparaten redan har påbörjat nedkylningsprocessen. Under den första påslagningen går det inte att använda menyn för att ändra på fabriksinställningarna förrän den förinställda temperaturen har uppnåtts.



Varje gång som apparaten sätts på går den igenom en procedur för självdiagnostisering som tar tre minuter, innan den startas helt. Om endast kylfacket har stängts av fortsätter den specifika fläkten att fungera för att förhindra att obehaglig lukt och mögel uppstår.

4. PÅSLAGNING AV APPARATEN

4.2 Hur man kan justera temperaturen efter olika behov

Varje modell har testats noggrant innan den lämnar fabriken och har justerats så att den säkerställer hög prestanda och låg energiförbrukning. Vanligtvis behöver man inte ändra på några inställningar.

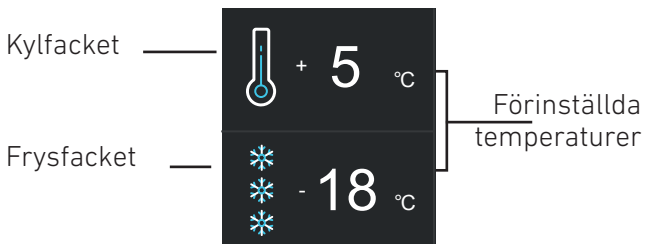

Ändring av facketts temperaturer

Exempel: Hur man ändrar på kylfacketts temperatur.

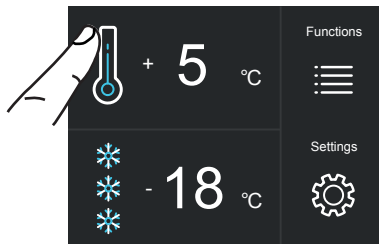

1) Huvudsidan. Rör symbolen  för kylfacket.

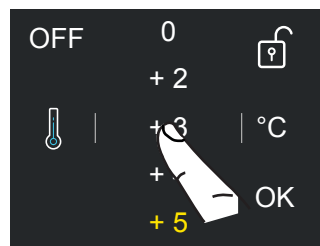

2) Bläddra upp/ned för att välja önskad temperatur.

(kyl: mellan +2 °C och +8 °C)

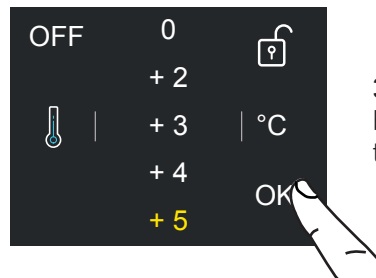

3) Rör "OK" för att bekräfta önskad temperatur.

Samma procedur används för att ställa in temperaturen för FlexMode-lådan  i lågtemperaturläget (mellan -2 °C och +2 °C) eller i frysläget (mellan -15 °C och -22 °C).



Den temperatur som visas kan variera lätt i förhållande till den inställda temperaturen till följd av ofta förekommande öppningar av dörrarna, eller införande av rumstempererade livsmedel eller stora mängder mat.

6 till 12 timmar behövs för att uppnå den valda temperaturen.

Symbolen hänglås

Symbolen hänglås visas när temperaturerna ställs in.

Öppet/stängt hänglås visar huruvida det för närvarande är möjligt att ändra på facket temperaturer eller inte.



Vanligtvis visas det gula hänglåset öppet. I så fall kan du bläddra upp eller ned med ett finger på skärmen, välja önskad temperatur och trycka på OK för att bekräfta.

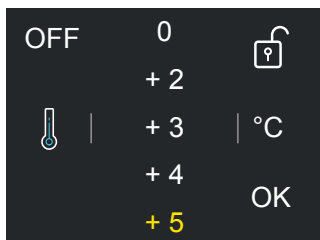

Stängt hänglås kan å andra sidan visas om en användare har aktiverat vissa funktioner som ändrar på inställningarna för kylfacket och frysfacket. I detta fall kan användaren inte ändra på temperaturen i facken.

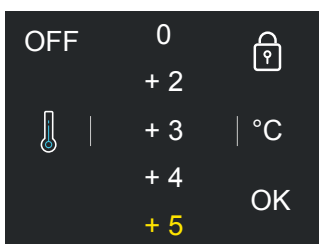

Om användaren rör symbolen "Functions" och ställer in en särskild funktion (Vacation, Shopping FlexMode o.s.v.) visas ett stängt hänglås och det är inte längre möjligt att ändra på temperaturen i facken förrän funktionen har slutförts eller inaktiverats manuellt.

4.3 Varningsmeddelanden på skärmen

Ett inbyggt styrsystem ger information med hjälp av varningslampor eller textmeddelanden som visas på skärmen.

Det röstmeddelande som spelas upp med vissa varningsmeddelanden kan stängas av genom att röra larmknappen  på den huvudsakliga kontrollpanelen.

Det finns en lista med varningsmeddelanden i slutet av denna handbok.



5. PERSONANPASSA FUNKTIONER OCH INSTÄLLNINGAR

TIPS FÖR ANVÄNDNING AV SKÄRMEN

Du kan personanpassa enhetens funktion för att passa de olika sätt som du vill använda den på.

5.1 Funktioner

Efter att ha rört symbolen "Functions"  på huvudsidan kommer användaren att se symbolerna för följande tillgängliga funktioner.

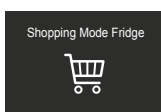

1) Shopping Mode Fridge (kylskåpets shoppingläge)

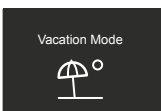

2) Vacation Mode (semesterläge)

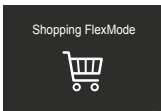

3) Shopping FlexMode (FlexMode shoppingläge)

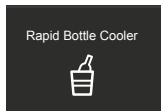

4) Rapid Bottle Cooler (snabb flaskkylare)

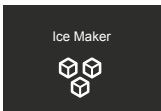

5) Ice Maker (ismaskin)

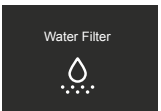

6) Water Filter (vattenfilter)

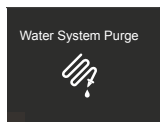

7) Water System Purge (rengöring av vattensystemet)

1) Shopping Mode Fridge (kylskåpets shoppingläge)

Funktionen sänker kylskåpets temperatur till +2 °C (36 °F) i 1 till 12 timmar, för att möjliggöra snabbare nedkylning av mat som precis har lagts in i kylskåpet. När de inställda timmarna har gått inaktiveras funktionen automatiskt och kylskåpet återgår till den tidigare inställda temperaturen. Det går att ställa in en tidsinställd aktivering av denna funktion. Efter ett längre strömavbrott måste funktionen aktiveras på nytt.

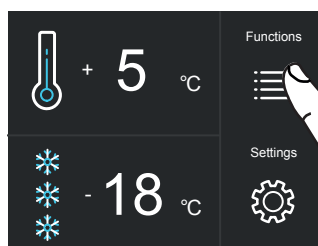

A) Huvudsidan. Rör symbolen "Functions".

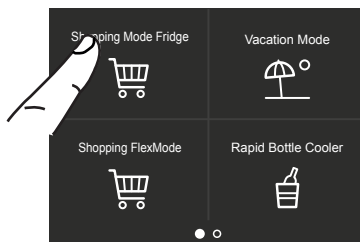

B) Rör symbolen "Shopping Mode Fridge".

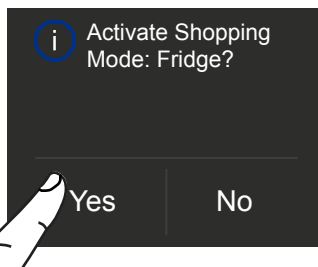

C) Rör "Yes" för att aktivera funktionen.

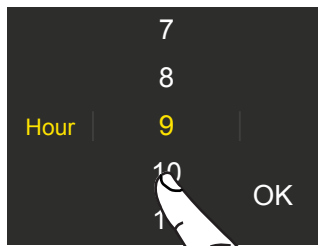

D) Bläddra upp/ned för att ställa in önskad tid och tryck sedan på "OK".

Det går att programmera denna funktion 1 till 24 timmar i förväg.

2) Vacation Mode (semesterläge)

Denna funktion (som rekommenderas vid långvarig frånvaro eftersom den möjliggör betydande energibesparingar) ställer in kylfackets temperatur på +14 °C (57,2 °F).

Det går att programmera varaktigheten, eller så kan funktionen inaktiveras manuellt när man kommit tillbaka efter en frånvaroperiod. Denna funktion förblir aktiv även om ett långvarigt avbrott i strömförsörjningen sker under frånvaroperioden.

Det går att programmera en period på mellan 1 och 90 dagar.

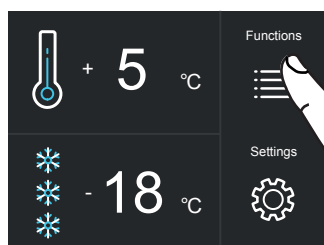

A) Huvudsidan. Rör symbolen "Functions".

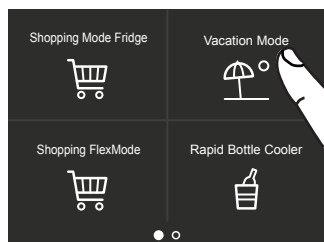

B) Rör symbolen "Vacation Mode".

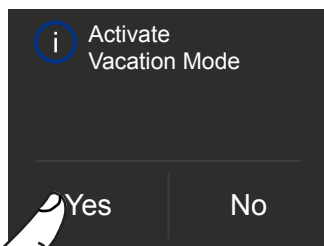

C) Rör knappen "Yes" för att aktivera funktionen.

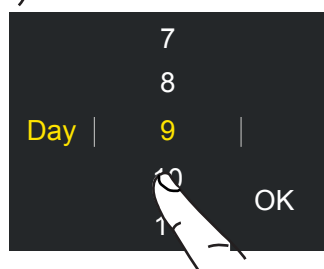

D) Bläddra upp/ ned för att ställa in önskad tid (i dagar) och tryck sedan på "OK".

Det går att programmera en period på mellan 1 och 90 dagar.

3) Shopping FlexMode (FlexMode shoppingläge)

Denna funktion måste aktiveras minst 24 timmar innan man lägger in rumstempererade varor i frysen eller flera timmar innan man lägger in djupfrysade varor som utsatts för en lätt temperaturökning i frysen.

Denna funktion inaktiveras automatiskt när den programmerade tidsperioden har gått. Det går att programmera en tidsinställd aktivering av denna funktion.

Vid ett långvarigt avbrott i strömförsörjningen måste funktionen aktiveras på nytt.

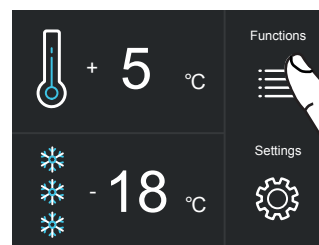

A) Huvudsidan. Rör symbolen "Functions".

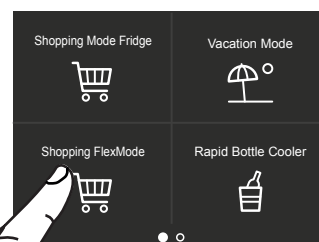

B) Rör symbolen "Shopping FlexMode".

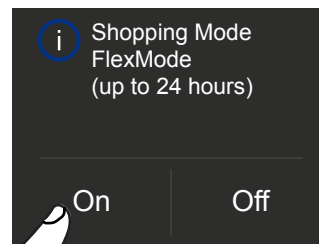

C) Rör knappen "On" för att aktivera funktionen.

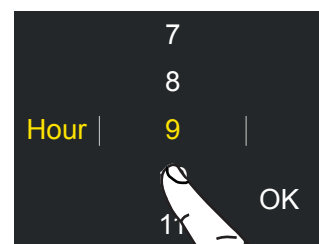

D) Bläddra upp/ ned för att ställa in önskad tid (i timmar) och tryck sedan på "OK".

Det går att programmera en period på mellan 1 och 24 timmar.

5. PERSONANPASSA FUNKTIONER OCH INSTÄLLNINGAR

4) Rapid Bottle Cooler (snabb flaskkylare)

Denna funktion kan aktiveras när man behöver kyla ned drycker snabbt, genom att lägga in dem i frysfacket.

Det går att välja en varaktighet på mellan 1 och 45 minuter.

En ljudsignal anger när den optimala temperaturen har uppnåtts.

Ljudsignalen kan inaktiveras efter att dryckerna har tagits ut genom att trycka på larmknappen .

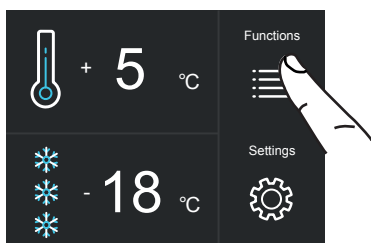

A) Huvudsidan. Rör symbolen "Functions".

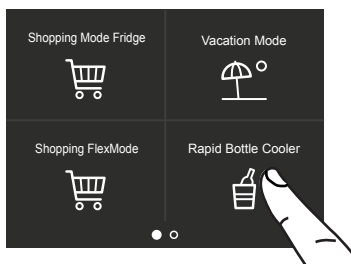

B) Rör symbolen "Rapid Bottle Cooler".

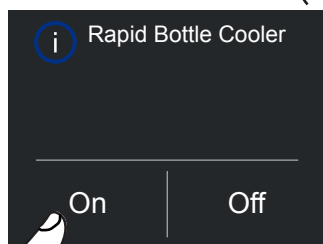

C) Rör knappen "On" för att aktivera funktionen.

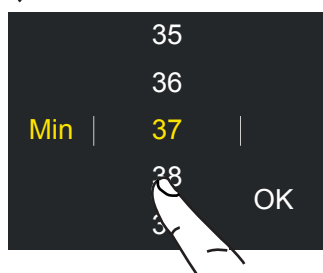

D) Bläddra upp/ned för att ställa in önskad tid (i minuter) och tryck sedan på "OK".

5) Sätta på ismaskinen

Man bör utföra en förtvätt av vattenkretsen innan man aktiverar ismaskinen för första gången. Ismaskinen kan sättas på efter några minuter (se avsnitt 7.1).



Viktigt

Aktivera inte ismaskinen om apparaten inte har anslutits till vattennätet.

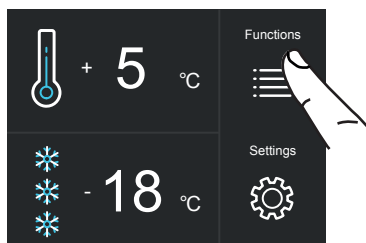

A) Huvudsidan. Rör symbolen "Functions".

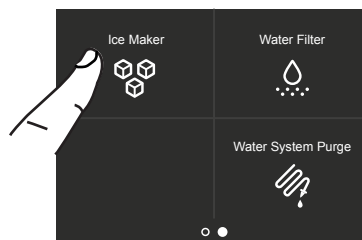

B) Bläddra två gånger åt höger och rör sedan symbolen "Ice Maker".

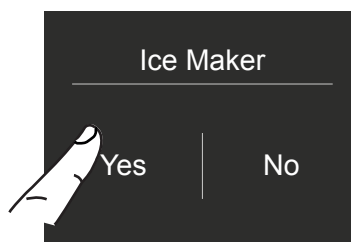

C) Rör knappen "Yes" för att sätta på ismaskinen.

5a) Ställa in storleken på iskuberna – SuperIce

Funktionen "Ice Maker" gör det möjligt att välja storleken på iskuberna, genom att välja mellan stor eller medelstor (standardinställning), och aktivera funktionen "SuperIce", som ökar mängden is som produceras.

Funktionen "SuperIce" inaktiveras automatiskt efter 48 timmar.

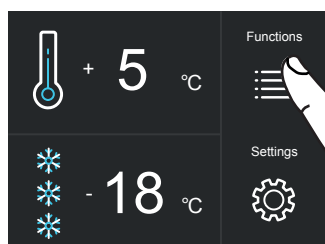

A) Huvudsidan. Rör symbolen "Functions".

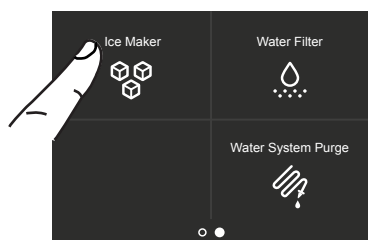

B) Bläddra två gånger åt höger och rör sedan symbolen "Ice Maker".

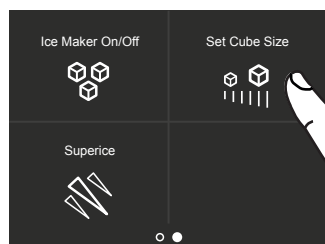

C) Rör symbolen "Set Cube Size" (ställ in storleken på iskuberna). Standardstorleken för iskuberna är "medium" (medelstor).



D) Rör symbolen medium/large (medelstor/stor) för att välja önskad storlek på iskuberna.

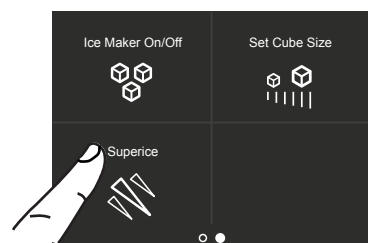

E) Om du vill öka mängden is som produceras måste du röra symbolen "SuperIce". På så sätt kan frysen producera mer is, upp till 1,5 kg om dagen.

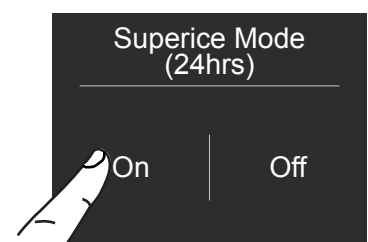

F) Bekräfta om du vill aktivera funktionen eller inte genom att röra knappen "On" eller "Off".

6) Aktivera påminnelse om vattenfilter

Vattenfiltret är nödvändigt för att rena vattnet som används för att göra is eller rengöra kretsen. Skärmen gör det möjligt för dig att sätta på en varning som påminner dig om hur lång tid som finns kvar tills filtret förbrukats och måste bytas ut.

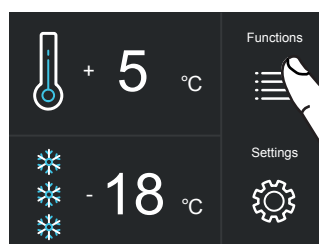

A) Huvudsidan. Rör symbolen "Functions".

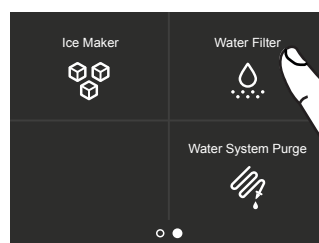

B) Bläddra en gång åt höger och rör sedan symbolen "Water Filter".

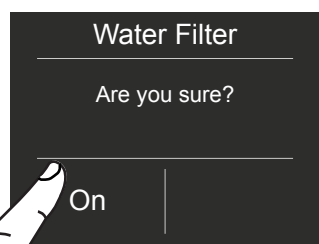

C) Du kan bekräfta funktionen genom att röra knappen "On".



D) Du kan bekräfta funktionen genom att röra knappen "Yes".

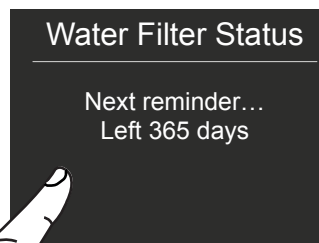

E) Antalet dagar kvar fram tills datumet för nästa filterbyte visas.

Rör knappen Hem .

5. PERSONANPASSA FUNKTIONER OCH INSTÄLLNINGAR

6a) Inaktivering av påminnelse om vattenfilter

För att inaktivera en aktiv påminnelse om filter måste man följa dessa steg:

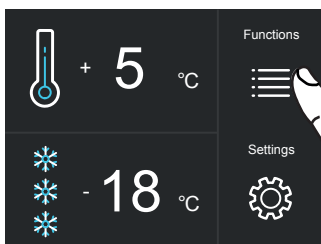

A) Huvudsidan. Rör symbolen "Functions".

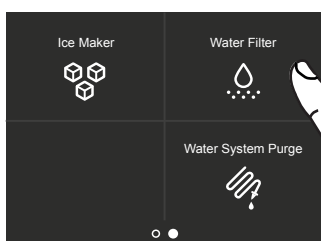

B) Bläddra en gång åt höger och rör sedan symbolen "Water Filter".

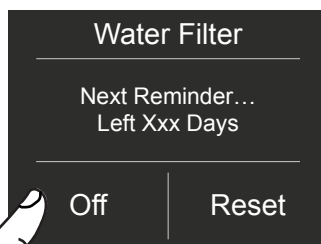

C) Tryck på "Off" för att inaktivera påminnelsen om vattenfilter.

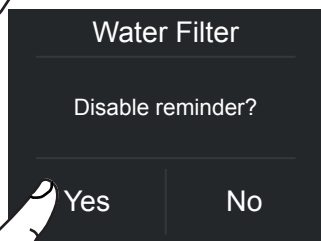

D) Du kan bekräfta funktionen genom att röra knappen "Yes".

6b) Återställning av filtret

Funktionen för återställning av filter nollställer den tid som är kvar tills filtret behöver bytas ut. Mätaren måste nollställas varje gång som filterpatronen byts ut.

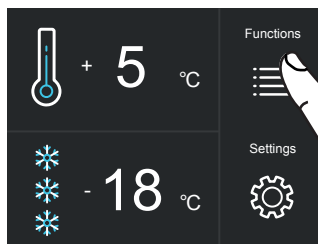

A) Huvudsidan. Rör symbolen "Functions".

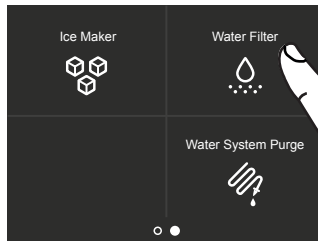

B) Bläddra en gång åt höger och rör sedan symbolen "Water Filter".

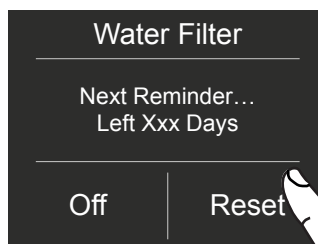

C) Rör knappen "Reset".

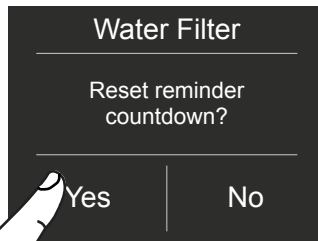

D) Rör knappen "Yes" för att gå vidare.

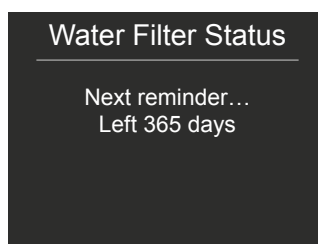

E) Du kommer att se vattenfilterpatronens hela livslängd.

Rör knappen Hem  för att gå tillbaka till huvudsidan eller tryck på "Yes" för att inaktivera påminnelsen om filter.

7) Manuell rengöring av vattenfiltret

Om isproduktionen har stängts av, eller inte använts under en längre period, rekommenderar vi att du kör funktionen "Manual Cleaning" (manuell rengöring).

Stäng av ismaskinen innan du går vidare.

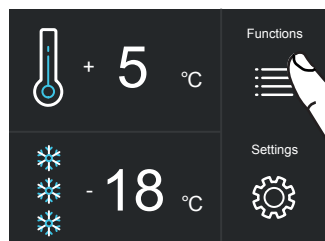

A) Huvudsidan.
Rör symbolen "Functions".

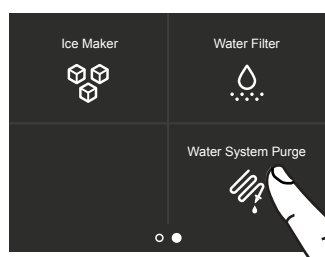

B) Rör symbolen "Water System Purge".

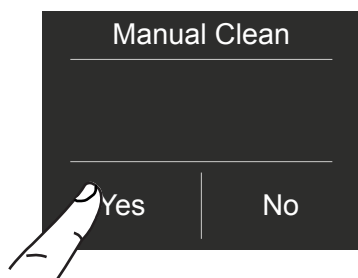

C) Rör "Yes" för att aktivera manuell rengöring.

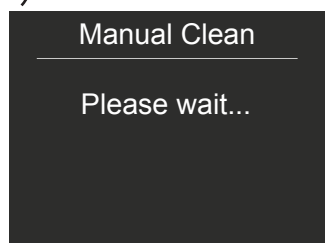

D) Please wait...
(Vänligen vänta ...)



C) Rör "OK" för att påbörja rengöringen.

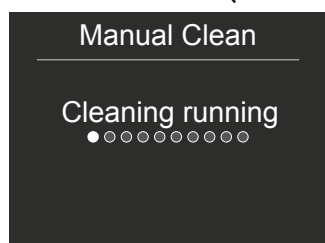

F) Cleaning running...
(Rengöring pågår ...)

Cleaning completed

Empty water from ice bin.
Replace ice bin and press OK.



G) Tryck på "OK" när rengöringen har slutförts och töm ut eventuellt vatten ur islådan.

Cleaning completed

Please wait...

H) Efter några sekunder visas sidan med huvudmenyn.

Upprepa rengöringen tills vattnet i islådan är rent.



Placera isbrickan eller en lämplig skål för uppsamling av vattnet korrekt under ismaskinen och stäng sedan lådan. Rengör isbrickan när processen har slutförts.

Förbigå filtret

Det inbyggda filtreringssystemet kan förbigås när vattenförsörjningssystemet tillhandahåller vatten av utmärkt kvalitet. Ta helt enkelt bort vattenfiltret från adaptorn så förbigår systemet automatiskt filterpatronen.

5. PERSONANPASSA FUNKTIONER OCH INSTÄLLNINGAR

5.2 Inställningar (Settings)

Du kan personanpassa kylskåpets inställningar för att passa de olika sätt som du vill använda det på.

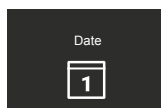

1) Date (datum)

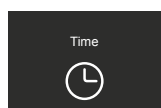

2) Time (tid)

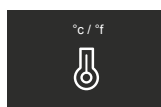

3) Celsius och Fahrenheit

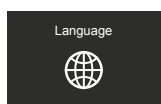

4) Language (språk)

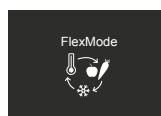

5) FlexMode

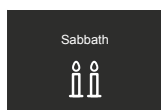

6) Sabbath (sabbatläge)

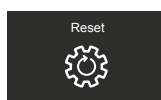

7) Reset (återställning)

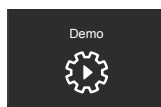

8) Demo (demoläge)

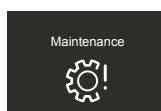

9) Maintenance (underhåll)

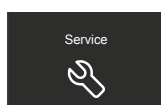

10) Service

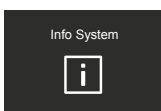

11) Info System (systeminformation)

1) Datum

Skärmen visar datumet i formatet dag:månad:år.
Du kan ändra inställningarna genom att röra skärmen.

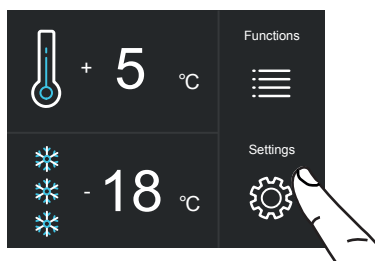

A) Huvudsidan.
Rör symbolen "Settings".

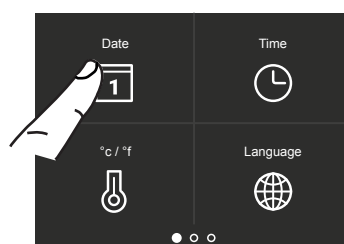

B) Rör symbolen "Date".

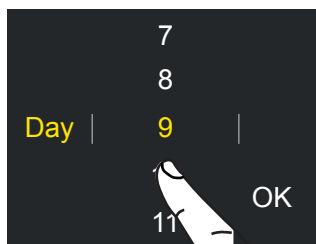

C) Bläddra upp/ned för att välja önskad dag och rör sedan "OK".

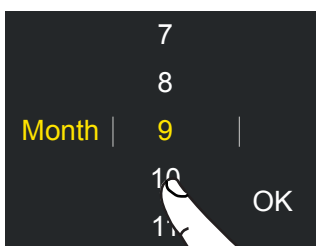

D) Bläddra upp/ned för att välja önskad månad och rör sedan "OK".

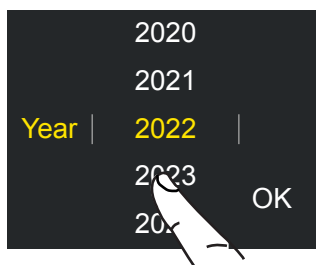

E) Bläddra upp/ned för att välja önskat år och rör sedan "OK".

2) Tid

Skärmen visar timmar och minuter i formatet hh:mm.

Denna funktion gör det möjligt att välja mellan 12-timmars och 24-timmarsformat.

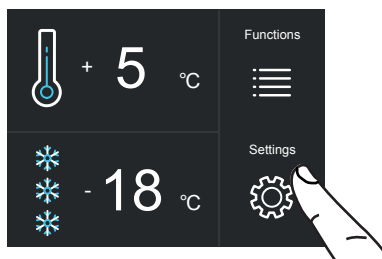

A) Huvudsidan. Rör symbolen "Settings".

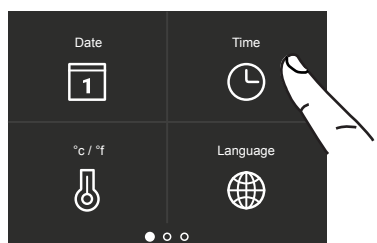

B) Rör symbolen "Time".

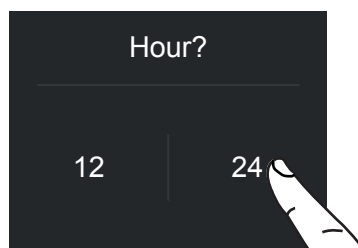

C) Rör det tidsformat som du vill använda: 12- eller 24-timmars.

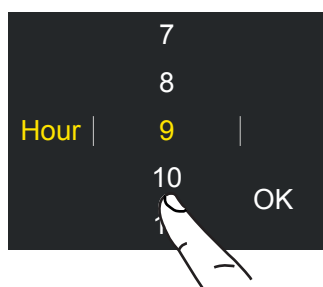

D) Bläddra upp/ned för att ställa in timmen och rör sedan "OK".

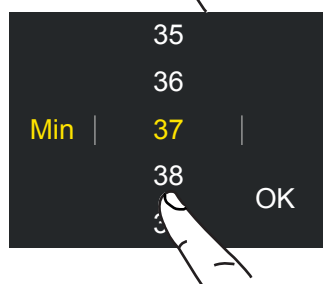

E) Bläddra upp/ned för att ställa in minuterna och rör sedan "OK".

3) STÄLLA IN °C/°F

Denna funktion gör det möjligt att visa temperaturen i grader Celsius eller Fahrenheit. Temperaturen visas enligt standardinställningen i grader Celsius.

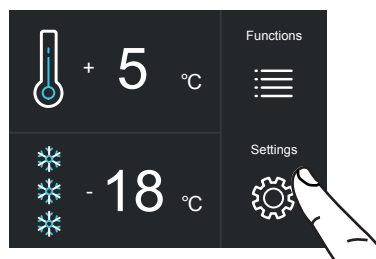

A) Huvudsidan. Rör symbolen "Settings".

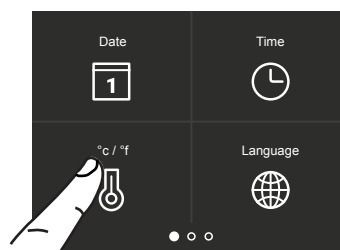

B) Rör symbolen "°C/°F".

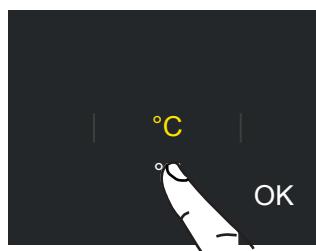

C) Bläddra upp/ned för att välja antingen Celsius eller Fahrenheit och rör sedan "OK".

5. PERSONANPASSA FUNKTIONER OCH INSTÄLLNINGAR

4) Språk

För att ställa in kylskåpets språk behöver du bara röra skärmens inställningsknappar.

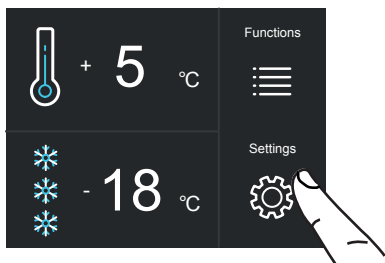

A) Huvudsidan. Rör symbolen "Settings".

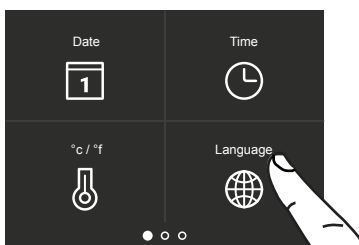

B) Rör symbolen "Language".



C) Bläddra upp/ned för att välja önskat språk och rör sedan "OK".

5) FlexMode

Frysfacket (mellan -15 °C och -22 °C) kan vid behov omvandlas till ett kylfack (mellan +2 °C och +8 °C) eller ett lågtemperaturfack (mellan -2 °C och +2 °C).

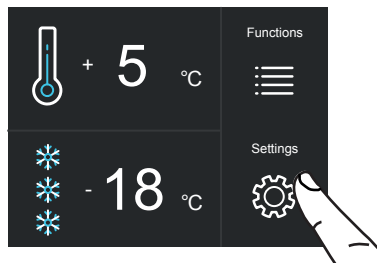

A) Huvudsidan. Rör symbolen "Settings".

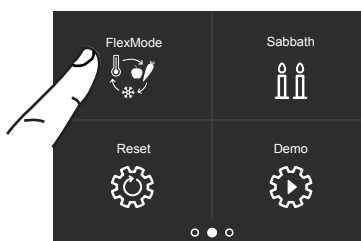

B) Dra en gång åt höger och rör knappen "FlexMode".

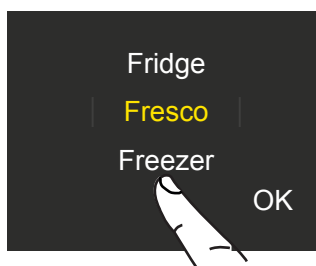

C) Bläddra upp/ned och välj en av de tre funktionerna.

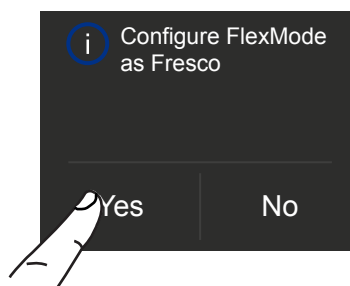

D) Rör "Yes" för att bekräfta funktionen.

6) Sabbatläge

Funktionen gör det möjligt att följa vissa religiösa ceremonier som kräver att apparatens funktion inte påverkas av öppning eller stängning av dörrarna (termostatisk styrning, inre belysning och ismaskin inaktiveras).

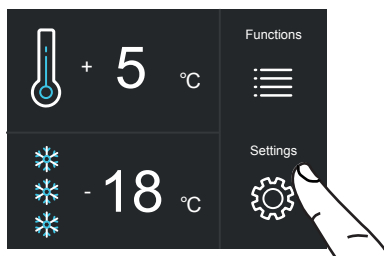

A) Huvudsidan. Rör symbolen "Settings".

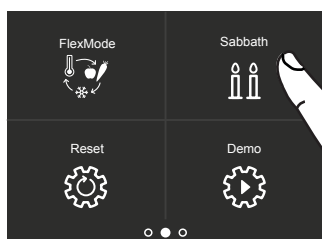

B) Dra åt höger två gånger och rör symbolen "Sabbath".

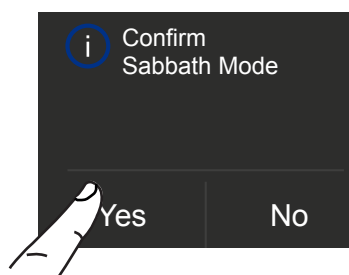

C) Rör knappen "Yes" för att aktivera funktionen.

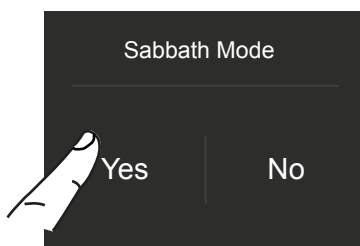

D) Rör knappen "Yes" för att aktivera funktionen.

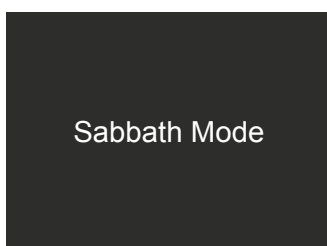

E) Kylskåpet fungerar sedan enligt denna konfiguration.

7) Återställning

Gör det möjligt att återställa till fabriksinställningarna så att alla senare ändringar raderas.

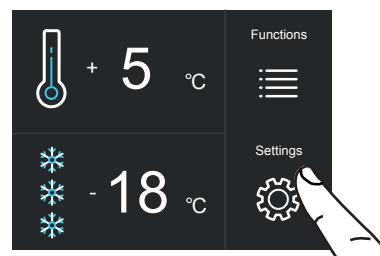

A) Huvudsidan. Rör symbolen "Settings".

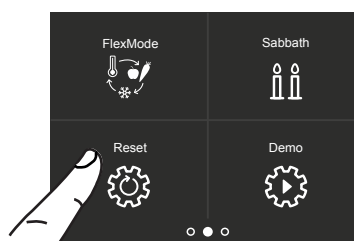

B) Dra åt höger två gånger och rör symbolen "Reset".

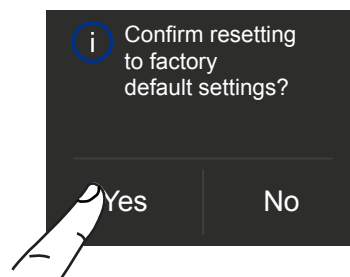

C) Rör knappen "Yes".

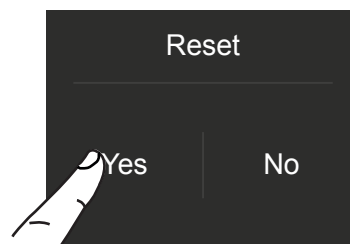

D) Rör knappen "Yes".

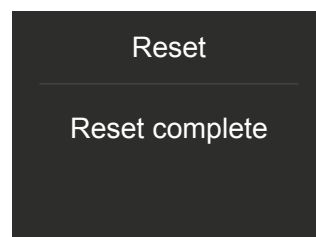

E) Återställningen har slutförts. Kylskåpets fabriksinställningar har återställts.



Viktigt

Omdu återställs till standardinställningarna ("Reset") måste du återställa funktionen för FlexMode-lådan till kylåda eller lågtemperaturlåda, om någon av dessa två inställningar hade valts innan återställningen.

5. PERSONANPASSA FUNKTIONER OCH INSTÄLLNINGAR

8) Demoläge

Du kan simulera kylskåpets funktion för utställningslokaler eller mässor.

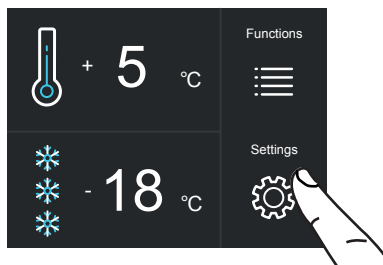

A) Huvudsidan. Rör symbolen "Settings".

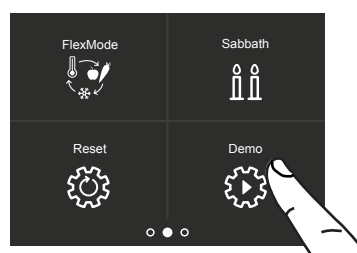

B) Bläddra åt höger två gånger och rör "Demo".

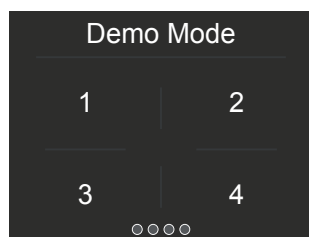

C) Skriv in lösenordet för att aktivera.

(Standardlösenord: 1-2-3-4)

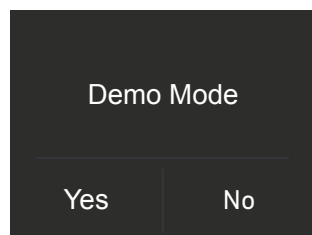

D) Tryck på "Yes" eller "No".

9) Underhåll (signaleras av en ljudsignal)

För att hela enheten ska fungera som den ska är det viktigt att regelbundet rengöra den nedre skyddslistan, filtret och kondensatorn.

Enhetens standardinställning är "Varning inaktiverad".

En påminnelse om den nödvändiga rengöringen en gång i halvåret uppmärksammas med hjälp av en ljudsignal och ett visuellt meddelande på skärmen. Det går att inaktivera ljudsignalen och visa den tid som finns kvar till nästa nödvändiga rengöring. Se sidorna nedan för mer information.

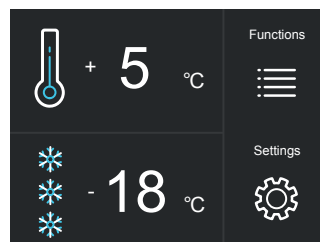

A) Huvudsidan. Rör symbolen "Settings".

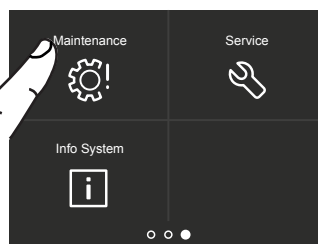

B) Dra åt höger tre gånger och rör symbolen "Maintenance".

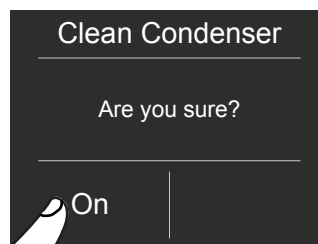

C) För att aktivera, rör "Yes".

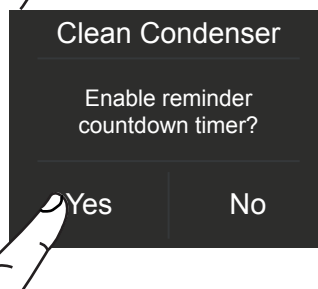

D) För att aktivera, rör "Yes".

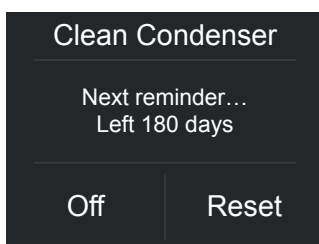

E) Skärmen visar den tid som finns kvar till nästa rengöring.

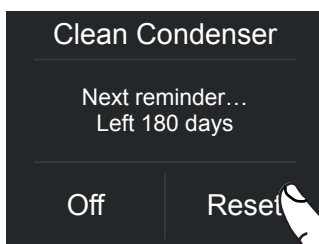

F) Om du vill inaktivera en varning som tidigare ställts in behöver du bara röra symbolen "Reset".

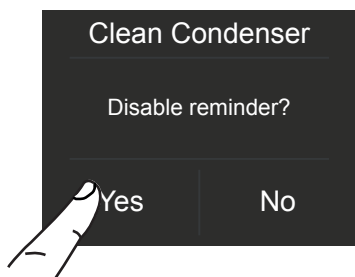

G) För att inaktivera varningen, rör knappen "Yes".

10) Service

Servicefunktionen  är reserverad åt kundservice.

11) Systeminformation

Funktionen "Info System" visar produktdata, till exempel programvarukod, serienummer och fabrikskoder för kylskåpet.

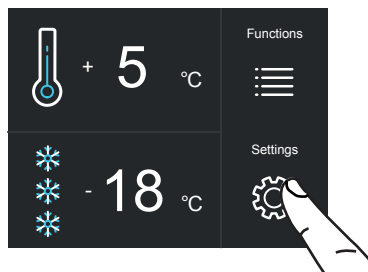

A) Huvudsidan. Rör symbolen "Settings".

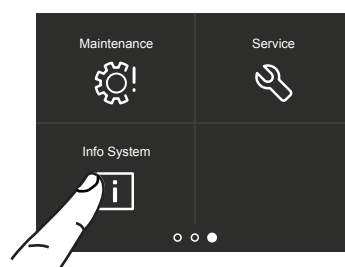

B) Rör symbolen "Info System".

Sk Power	HW: 0504 SW: 0518
Sk User	HW: 1002 SW: 1069 - G1011

C) Information om enheten visas.

6. INREDNINGSDSIGN

6.1 Inredningsdesign (placering, anpassning och borttagning av komponenter)

Kyllåda

Monteras på glidskenorna med två letterskruvar.

> För att ta bort lådan måste du skruva loss letterskruvarna.

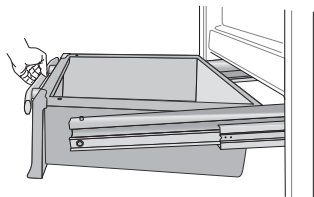

FlexMode-låda

FlexMode-lådan kan tas bort med samma procedur som för kyllådan, alltså genom att skruva loss letterskruvarna.

När du sätter tillbaka lådorna måste du se till att lådornas baksidor kopplas in i klämmorna på glidskenorna.

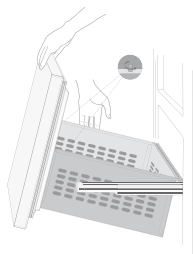

Isbricka

Sitter i frysfackets översta låda; på vissa modeller monteras den med letterskruvar.

> När du sätter tillbaka lådan efter att ha tagit bort den måste du se till att sätta tillbaka den på rätt plats.

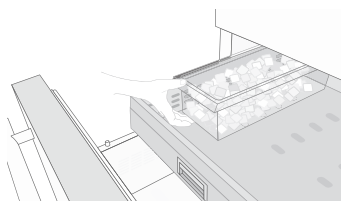

Varning

Ha inte händer eller fingrar i närheten av ismaskinen när den används.

Hyllor

Hyllorna är justerbara och kan lätt placeras om av användaren på detta sätt:

> Håll fast i hyllans båda sidor och tryck den uppåt för att koppla loss den från glidskenorna. Dra den sedan utåt.

> Lyft eller sänk hyllan till önskat läge.

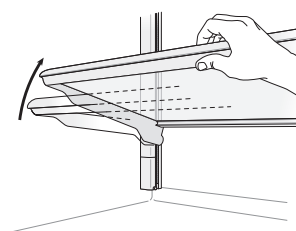

> För att ta bort hyllan måste du först skjuta den helt uppåt.

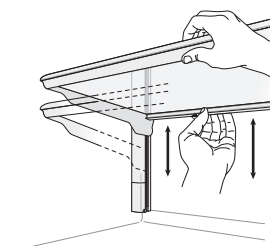

Dörrhyllor

Dörrhyllorna kan enkelt tas bort för rengöring.

> Håll fast i hyllans båda sidor och tryck den uppåt för att koppla loss den från dess säte. Dra den sedan utåt.

> Utför proceduren i omvänd ordning för att sätta tillbaka hyllan.

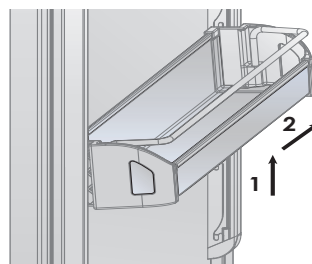

7.1 Aktivering och användning av ismaskinen

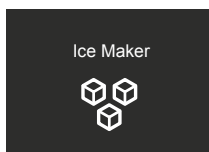



Anmärkning

> Om isen inte används ofta rekommenderar vi att tömma islådan efter 8–10 dagar.

Det är normalt att vissa iskuber fastnar i varandra. Om isen inte används ofta kan äldre iskuber bli matta, smaka konstigt och bli mindre.

> Ismaskinen inaktiveras automatiskt om funktionen "Vacation"  har aktiverats.

När ismaskinen startas för första gången rekommenderar vi att slänga den första fulla islådan.

> Om apparaten varit avstängd i en månad eller mer rekommenderar vi att utföra en cykel för rengöring av vattensystemet  och vattenfiltret .

> Ismaskinen producerar is om FlexMode-facket är inställt i frysläget.



Varning

Ismaskinen fortsätter att fungera även om islådan inte är på sin plats.

För att aktivera ismaskinen efter att apparaten har installerats måste man röra symbolen "Functions" och därefter symbolen "Ice Maker"  inom "Functions".



Var uppmärksam på att det behövs 12 till 24 timmar innan isproduktionen kan starta.

Produktionen är 10 iskuber per cykel med cirka 10 cykler på 24 timmar.

Produktionen beror på den temperatur som har ställts in för frysen, omgivningstemperaturen och hur ofta dörren öppnas.

Om apparaten används utan att ha anslutits till vattensystemet måste man se till att ismaskinen inaktiveras genom att röra symbolen .

Ismaskinen producerar is tills isbrickan är full och slutar automatiskt när maxnivån har uppnåtts.

Med funktionen "Super Ice"  kan man öka mängden is som produceras på 24 timmar, medan funktionen "Set Cube Size"  gör det möjligt att välja storleken på de iskuber som produceras.

Luktar iskuberna konstigt?

Is är ett poröst material som kan absorbera lukt från miljön omkring. Iskuber som har funnits i iskubslådan en längre tid kan absorbera lukter, fastna i varandra och långsamt bli mindre och mindre.

Vi avråder från att använda gamla iskuber.

Andra sätt att förhindra avvikande lukter:

> Iskubslådan bör rengöras regelbundet med varmt vatten. Se till att ismaskinen har stängts av innan du gör rent lådan. Skölj rent och torka av.

> Kontrollera frysens innehåll för att upptäcka skämd eller gammal mat. Alla starkt luktande livsmedel bör förpackas ordentligt eller förvaras i lufttäta behållare, för att förhindra luktbildning.

> Vattenfiltret kan behöva bytas ut på vissa modeller.

> I vissa fall bör kvaliteten hos hemmets vattenanslutning kontrolleras.

Driftljud

Normala ljud

> Surrande: Kylanheten är på. Fläkten i cirkulationssystemet är på.

> Bubblande, surrande eller kluckande ljud: köldmediumet flödar igenom rören.

> Klickande: motorn sätts på eller stängs av. Solenoiden på vattenanslutningen öppnas/stängs.

> Mullrande: iskuberna faller ned i iskubslådan.



Apparaten förses med ström av två självständiga kompressorer. Därför är det normalt att en av de två kompressorerna alltid är på.



Varning

Placera inga flaskor eller mat i iskubslådan för snabb nedkylning. Ismaskinen kan blockeras och skadas.

7. AKTIVERING OCH ANVÄNDNING AV ISMASKINEN

7.2 Vattenfilter

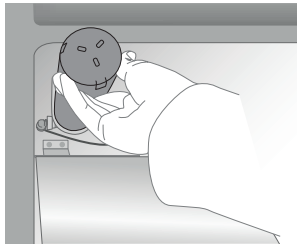



Vattenfiltret gör det möjligt att få vatten med hög kvalitet för isproduktionen. Det kan filtrera upp till 3 000 liter vatten under en maximal tidsperiod på 12 månader.

Filterbyte

Filtret (kod: Z330001) sitter inuti kylfacket, ovanför den övre glaspanelen. Innan du byter ut filtret måste du stänga av ismaskinen genom att röra symbolen "Ice Maker" .

Öppna den övre glaspanelen och vrid försiktigt filterpatronen motsols en kvarts varv tills den lossnar från filterhuset. Det är normalt att en mindre mängd vatten rinner ut. Ta bort locket från den nya filterpatronen och sätt in den i filterhuset genom att försiktigt vrida medsols en kvarts varv tills den låses på plats.

Gå till menyn och använd symbolen  för att välja funktionen "Manual Clean". I slutet av rengöringscykeln måste du ta bort vattnet ur isbrickan och torka av den.

Om du väljer att inte använda vattenfiltret (om till exempel apparaten är ansluten till en vattenkälla som redan är filtrerad) rekommenderar vi att du även ställer in funktionen "Water Filter" genom att använda symbolen . Rör symbolen "Reset" och inaktivera varningen för att undvika påminnelse om att byta filter (eftersom du inte använder något).

För mer information och för att veta hur du kan anpassa denna funktionsinställning, följ anvisningarna som ges i denna handbok i avsnittet "Funktioner".

8.1 Belysning

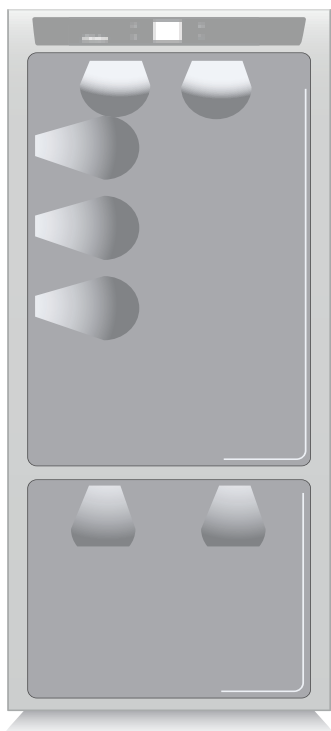

För att ge optimal inre belysning finns det LED-listor som belyser kylfacket ovanifrån och uppsättningar av LED-lampor som ger direkt belysning åt olika områden i kylfacket, kylldorna och fryslådan.

Vid funktionsfel och/eller förslitning hos belysningssystemet kan reparation utföras av en kvalificerad servicetekniker.

9.1 Allmänna anvisningar

Ditt kylskåp har utformats för att garantera exakta och konstanta temperaturer samt lämpliga fuktighetsnivåer i alla fack.

Dessutom garanterar den dubbla nedkylningen att frysta livsmedel och is inte absorberar lukt från färska livsmedel, och att fuktigheten i kylskåpet inte fryser och leder till frostbildning.

Trots detta räcker det inte att ha ett utmärkt kylskåp för att förvara dina livsmedel korrekt. Man måste också känna till reglerna för korrekt matförvaring.

Tänk på att egenskaperna hos alla livsmedel oundvikligen ändras med tiden. Denna förändring påbörjas innan maten förtärs, eftersom livsmedel innehåller mikroorganismer som multipliceras och kan leda till försämning. Denna process kan ske snabbare vid felaktig hantering samt felaktiga förvaringstemperaturer och fuktighetsnivåer.

Vi rekommenderar därför att du följer de anvisningar som ges nedan, som gör det möjligt för dig att använda din kyl/frys på ett säkert och effektivt sätt, så att dina livsmedel förvaras på bästa möjliga sätt så länge som möjligt.

Tänk på att lågtemperaturlådan är området där man förvarar de känsligaste färska livsmedlen, eftersom den håller en konstant medeltemperatur som ligger nära frysgräsen.

Kontrollera regelbundet att alla livsmedel är i gott skick. Det syns vanligtvis ganska tydligt när en matvara är skämd, på grund av mögel, dålig lukt och otrevligt utseende. Det kan å andra sidan finnas fall då dessa förhållanden inte är lika uppenbara. Om du tror att en matvara har förvarats för länge och kan vara skämd bör du inte äta denna vara eller ens smaka på den, även om den fortfarande ser välbehållen ut, eftersom bakterier kan leda till att maten blir dålig, vilket även kan leda till matförgiftning och sjukdom.

Om du inte känner dig säker är det bättre att slänga maten.

9. MATFÖRVARING

9.2 Hur du kan bibehålla matens kvalitet på bästa sätt

När du handlar mat

Vidta alltid följande försiktighetsåtgärder:

- > Lägg alla förpackningar med rått kött, fisk eller kyckling i plastpåsar, så att de inte droppar på andra livsmedel.
- > Köp kött, kyckling och fisk sist. Lämna inte maten i en varm bil efter att du har handlat. Ha en fryspåse i bilen som du kan använda vid höga utomhustemperaturer och långa resor.
- > Kontrollera produktionsdatum och bäst före-datum på livsmedlen, för att se till att de är färska.
- > Var uppmärksam när du köper färska livsmedel och köp en mängd som kan förtäras under din planerade förvaringsperiod.
- > Låt, när det är möjligt, varma livsmedel närma sig rumstemperatur i minst två timmar innan du lägger in dem i kylskåpet, om du inte har aktiverat funktionen "Shopping" innan.

När du lägger in livsmedel i kylskåpet

Kontrollera kyltemperaturen i de olika facken med kontrollpanelen:

- > Kyltemperaturen ska vara 8 °C (45 °F) eller lägre och frystemperaturen ska vara -18 °C (0 °F).
- > Följ rekommendationerna vad gäller förvaringstider och -temperaturer som anges i tabellerna nedan.
- > Förvara rått kött, fisk och kyckling separat från andra livsmedel och undvik eventuellt läckage eller droppande.

När du lägger in livsmedel i kylskåpet

- > När du lägger in kött, fisk eller kyckling i kylskåpet bör du lämna dem i originalförpackningen, om förpackningen inte är sönder eller punkterad. Upprepad hantering kan överföra bakterier till dessa livsmedel.
- > Det är alltid bra att använda frysbehållare när man ska förvara mat i frysen.
- > Markera och datummärk förpackningarna.
- > Var noggrann med att placera matvarorna korrekt på hyllorna, på ett sätt som inte täpper till ventilationsöppningarna inuti facket.

lågtemperaturlådan har en hög fukthalt, kan botten av lågtemperaturfacket täckas med vatten eller is (om temperaturen är inställd på mellan 0 °C och -2 °C).

Detta är normalt och beror på de höga fuktnivåerna i lågtemperaturfacket; hög fuktighet i kombination med låga temperaturer är vad som garanterar att livsmedel kan förvaras under en längre tid.

Vatten eller is kan försvinna av sig själva när fuktnivån sjunker, men man kan även ta bort vattnet med en handduk. Om ett tunt skikt av is har bildats kan man ställa in temperaturen för lågtemperaturfacket på +2 °C och efter en dag ta bort vattnet med en handduk.

Om isskiktet är för tjockt kan man behöva stänga av lågtemperaturfacket i en dag så att det hinner smälta.



Varning

Efter ett längre avbrott i strömförsörjningen avges en ljudsignal om temperaturen har höjts ovanför de normala nivåerna, efter att strömmen har kommit tillbaka. Dessutom visas den högsta temperatur som uppmätts inuti facken på skärmen i en minut, så att användaren kan bestämma hur matvarorna kan användas på bästa sätt.

Efter en minut återupptar skärmen dess normala funktion fast larmknappen  fortsätter blinka.

Tryck på larmknappen  för att visa de högsta uppmätta temperaturerna.



Anmärkingar

När platsen där enheten placeras är väldigt fuktig, eller de livsmedel som läggs in i

9.3 Tips för matförvaring och -konservering

Temperaturer

Apparatens arbetstemperaturer har ställts in på rekommenderad temperatur: +5 °C för kylfack, -18 °C för frysfack och 0 °C för lågtemperaturfack.

PLACERING AV MATEN

Kylskåpsdörren

Kylfackets dörr

- > Förvara ägg, smör, ost o.s.v. i de övre och centrala delarna.
- > Förvara drycker, flaskor, burkar o.s.v. i den nedre delen.

Kylfacket

- > Förvara konservburkar, vin, kakor o.s.v. i den övre delen.
- > Förvara mjölkprodukter, färdiglagad mat, bakverk, fruktjuice, öl o.s.v. i den centrala delen.
- > Förvara kött, charkuterier o.s.v. i den nedre delen.
- > Förvara färsk och tropisk frukt, grönsaker, morötter, potatis, lök o.s.v. i frukt- och grönsakslådan.

Frysfacket

- > Typen av livsmedel, liksom mängd och datum för nedfrysning bör markeras på behållaren/förpackningen.
- > Använd små behållare, som gärna ska vara kalla redan.
- > Mängden färsk mat som kan frysas ned samtidigt står på märkplåten inuti kylfacket.
- > Använd lämpliga fryspåsar, aluminiumfolie och plastfolie för livsmedelsanvändning, samt frysbehållare.
- > Använd inte papperspåsar, cellofan som inte är för livsmedelsanvändning, shoppingväskor eller redan använda fryspåsar.
- > Förhindra att fryst mat kommer i kontakt med färsk mat som ska frysas ned.
- > Förvara frysta grönsaker, is, glass o.s.v. i påsar.

9. MATFÖRVARING

FÄRSKA LIVSMEDEL	FÖRVARINGSOMRÅDE	TID
Rått kött		
Stora bitar	Kylskåp – Lågtemperaturfacket	4 dagar
Biffar, kyckling och viltkött	Kylskåp – Lågtemperaturfacket	3 dagar
Köttfärs	Kylskåp – Lågtemperaturfacket	1–2 dagar
Carpaccio	Kylskåp – Lågtemperaturfacket	Omgående
Tillagat kött		
Kokt och stekt kött	Kylfacket	2 dagar
Köttbaserade såser	Kylfacket	6 dagar
Fisk		
Rå och tillagad fisk	Kylskåp – Lågtemperaturfacket	2 dagar
Övrigt		
Soppor och buljonger	Kylfacket	2 dagar
Pasta	Kylfacket	2 dagar
Öppnade charkuterier	Kylskåp – Lågtemperaturfacket	3 dagar
Färskost	Kylskåp – Lågtemperaturfacket	2–3 dagar
Väl försluten lagrad ost	Kylfacket	Flera månader
Ägg (färska och otvättade)	Kylfacket	2 veckor
Öppnade burkar	Kylfacket	2–3 dagar
Råa grönsaker (i perforerade påsar)	Kylskåp – Lågtemperaturfacket	1 vecka

FRYSTA LIVSMEDEL	FÖRVARINGSOMRÅDE	TID
Nöt-, kalv-, lamm- och getkött	Frysacket (Biffar)	6–12 månader
Nöt-, kalv-, lamm- och getkött	Frysacket (Kött med ben)	4–6 månader
Nötfärs	Frysacket	1–2 månader
Fläskkött	Frysacket (Utan ben)	4–6 månader
Fläskkött	Frysacket (Med ben)	2–3 månader
Fläskfärs	Frysacket	1–2 månader
Köttrester	Frysacket	2–3 månader

FRYSTA LIVSMEDEL	FÖRVARINGSOMRÅDE	TID
Hel kyckling och kalkon	Frysacket	8–12 månader
Gås, anka och fasan	Frysacket	4–8 månader
Fisk	Frysacket	1–2 månader
Skaldjur	Frysacket	2–3 månader
Tillagad mat	Frysacket	1–2 månader
Grönsaker	Frysacket	8–12 månader
Frukt	Frysacket	6–12 månader
Desserter och tårter	Frysacket	2–3 månader

10. SKÖTSEL OCH RENGÖRING

10.1 Skötsel och rengöring

För att rengöra ståldelarna och -ytorna bör man använda en mikrofiberduk och den svamp som medföljer i apparatens tillbehörssats. Använd alltid duken och svampen i samma riktning som stålets ytstruktur.

Då och då måste man polera stålet genom att torka av det med en fuktig mikrofiberduk.

Använd inte svampen på aluminiumdelar, såsom handtagen och glashyllornas kanter.

Var särskilt uppmärksam på att hålla ventilationsöppningarna i apparaten, eller i det skåp som apparaten står i, fria från tilltäppningar.



Följ noggrant de detaljerade anvisningar som finns i den medföljande tillbehörssatsen och använd aldrig nötande eller metalliska produkter som kan repa eller skada apparatens matta finish permanent. Innan du utför någon form av rengöring måste apparaten kopplas bort från strömförsörjningen. Se till att du inte skadar kylkretsen på något sätt.



Varning

Användning av klorbaserade rengöringsprodukter eller andra produkter som innehåller klor bör undvikas (blekmedel, hypoklorit o.s.v.).

10.2 Invändig rengöring

Rengör de invändiga och avtagbara delarna genom att rengöra dem med en lösning av ljummet vatten med en liten mängd diskmedel.

Skölj och torka omedelbart av.

Använd inga mekaniska anordningar eller andra metoder för att påskynda avfrostningen.



Varning

Använd inte vatten på de elektriska delarna, lamporna eller kontrollpanelen.



Varning

Användning av klorbaserade rengöringsprodukter eller andra produkter som innehåller klor bör undvikas (blekmedel, hypoklorit o.s.v.).



Låt inte kalla glasdelar komma i kontakt med varmt vatten. Diska inga delar av kylskåpet i diskmaskin, eftersom det kan skada eller göra delarna permanent skeva.

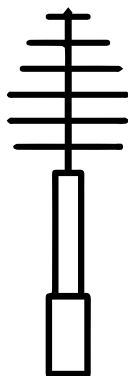

10.3 Rengöring av ventilationsgaller, filter och kondensator

För att enheten ska fungera korrekt måste ventilationsgaller, filter och kondensator rengöras regelbundet.

En påminnelse om den regelbundna rengöring som måste utföras en gång i halvåret ges med hjälp av en ljudsignal och ett visuellt meddelande på skärmen. Ljudsignalen kan inaktiveras medan tiden som är kvar till nästa rengöring fortfarande visas.

Bakom det främre ventilationsgallret (som sitter i enhetens nedre del) finns kondensatorn.

För att rengöra kondensatorn bör man använda en dammsugare med en mjuk borste vid maximal effekt och dra med den längs med ventilationshålen. Om det har bildats mycket damm kan ventilationsgallret tas bort för att möjliggöra en grundligare rengöring av filtret.

Efter att enheten har installerats och satts på kan du ställa in en varning för rengöring av kondensatorn i underhållsinställningarna



Om ljudsignalen har aktiverats kommer den att utlösas en gång i halvåret för att informera dig om att det är dags att rengöra kondensatorn.

När kondensatorn har rengjorts måste man röra symbolen "Reset" för att återaktivera varningen om sex månader.

Om du inte vill att ljudsignalen påminner dig om att rengöra kondensatorn räcker det att röra "Off".

För att lära dig mer om hur du använder skärmsidan "Maintenance", se funktion 9 i avsnitt 5.2.

Se anvisningarna i avsnitt 11.2.

Den nedre kondensatorn

För att rengöra kondensatorn måste du följa dessa anvisningar:

- > Stäng av apparaten genom att trycka på enhetsknappen  på den huvudsakliga kontrollpanelen i cirka tre sekunder.
- > Vänta i cirka 30 minuter tills kondensatorn kylts ned till rumstemperatur.
- > Ta bort det avtagbara gallret under dörren.

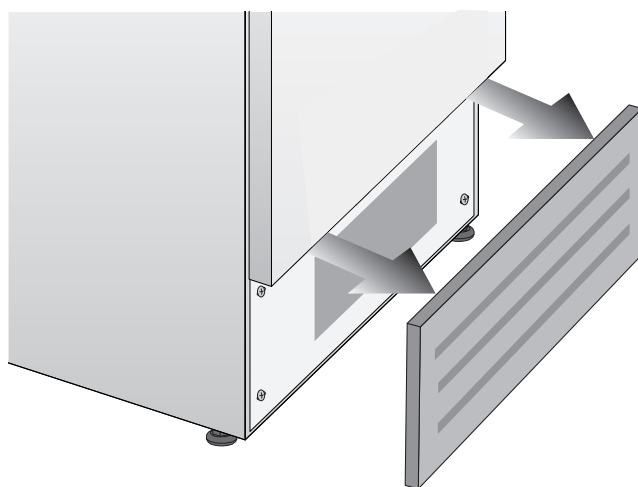

- > Ta noggrant bort eventuellt damm som har bildats, såsom visas på bilden, och var försiktig så att du inte skadar kondensatorn.

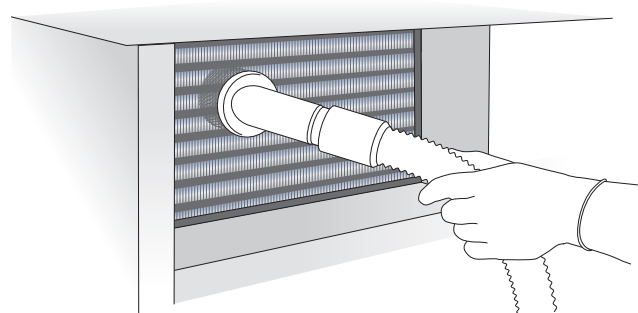

- > Återstarta enheten genom att trycka på enhetsknappen  igen och hålla den nedtryckt i tre sekunder.



Varning

Kondensatorns kanter är vassa. Använd därför lämpligt skydd för händer och armar vid rengöring av kondensatorn.

11. FELSÖKNINGSGUIDE

11.1 Felsökningsguide

Om du upptäcker funktionsfel hos din apparat bör du använda denna guide innan du ringer efter service. Denna guide kan hjälpa dig att lösa problemet själv eller ge viktig information som du kan dela med serviceteknikern för att säkerställa snabb och effektiv reparation.

Meddelanden på skärmen och ljudsignaler.

Ett funktionsfel signaleras vanligtvis på skärmen. Problemsomintekanolösas av användaren signaleras med hjälp av en felkod. Tänk på andra sidan på att dessa felkoder även kan visas i meddelanden eller larm på grund av särskilda användningsförhållanden eller vid start. I sådana fall, inaktivera ljudsignalen genom att trycka på larmknappen , låt apparaten vara på och öppna dörrarna så sällan det går i 10–12 timmar.

Kylen eller frysen fungerar inte.

Är apparaten ansluten till strömförsörjningen?
Förses apparaten med elström från eluttaget?
Har enhetsknappen  aktiverats?
Är enheten i demoläget?

Kylen eller frysen är varmare än vanligt.

Visar skärmen en felkod?
Är temperaturen rätt inställd?
Har dörrar eller lådor hållits öppna under en längre tid?
Har stora mängder mat nyligen lagts in?
Är enheten i demoläget?

Apparaten fortsätter vara igång under en lång tid.

Kom ihåg att vid väldigt varmt väder och om temperaturen i rummet är väldigt hög är det normalt att kompressorn fortsätter vara igång under längre tidsperioder.
Har dörrar eller lådor hållits öppna under en längre tid?
Har stora mängder mat nyligen lagts in?
Kontrollera att dörrarna är stängda och att mat eller förpackningar inte hindrar dörren från att stängas ordentligt.
Är ett eller flera fack i shoppingläget?

Om du hör konstiga ljud.

Det är normalt att höra ljud från fläktarna eller kompressorerna under drift eller under avfrostningsfasen.

Ljudet kan höras tydligare beroende på var apparaten är placerad och den omgivande miljön.

Kondens inuti och utanpå kylskåpet.

Om klimatet är väldigt fuktigt är kondensbildning normalt. Om dörrar eller lådor hålls öppna under längre tidsperioder kan det bidra till kondensbildning. I vilket fall måste man se till att dörrarna alltid är helt stängda.

Is eller frost har bildats inuti kylen eller frysen.

Har du lämnat dörrarna öppna under en längre tid? Stängs dörrarna helt?
Om dörrarna inte stängs helt bör du kontakta din installationstekniker.
Vid frost- eller isbildning i lågtemperaturfacket på grund av att dörrarna öppnas ofta och hålls öppna länge, kan man inaktivera lågtemperaturfackets funktion med knappen på kontrollpanelen. Vänta tills frosten eller isen har smält, ta sedan bort lådan och torka av fackets sidor och botten.

Otrevlig lukt inuti kylskåpet.

Rengör apparaten noggrant enligt anvisningarna. Förslut all mat hermetiskt. Förvara ingen mat under längre tidsperioder.

Dörrarna är svåra att öppna.

Apparaten har utformats för att möjliggöra en fullständig hermetisk förslutning. När dörren är stängd kan vakuum uppstå. I detta fall måste man vänta i några sekunder tills trycket balanseras innan dörren öppnas igen.

Apparaten kyls ned men belysningen och skärmen fungerar inte.

Kontrollera om apparaten av misstag har ställts in på sabbatläget.

Ismaskinen fungerar inte.

Se till att ismaskinen är på (symbol ).

För att sätta på ismaskinen måste man trycka på knappen.
Se till att apparaten är ansluten till vattensystemet.

Ismaskinen producerar inte tillräckligt med is.

I genomsnitt producerar ismaskinen cirka 10 iskuber på två och en halv timme.

Iskuberna fryser samman till ett isblock.

Om isen inte används ofta kan isblock bildas. Vi rekommenderar att du tar bort isblocket och sedan låter ismaskinen fylla upp isbrickan igen.

Isen har en ovanlig smak eller färg.

När ismaskinen startas för första gången rekommenderar vi att tömma ut den första fulla isbrickan.

Om frysen har varit avstängd i över en månad, eller om filterpatronen inte har bytts ut på över sex månader, kan det vara nödvändigt att byta ut filterpatronen.

Kontakta en rörmokare eller en vattenbehandlingsexpert för att försäkra dig om att problemet inte beror på vattensystemet.



Om den enhet som du har köpt har använts som utställningsexemplar kan den vara i ett speciellt energibesparingsläge som kallas demoläge, där apparaten verkar vara på (belysningen fungerar och falska temperaturer visas) fast ingen nedkylning egentligen sker. Om du misstänker att din apparat är i demoläget bör du kontakta ditt försäljningsställe för hjälp med att inaktivera denna funktion.

11. FELSÖKNINGSGUIDE

11.2 Felmeddelanden som visas på skärmen

Meddelande på skärmen	Beskrivning av funktionsfel
Power Failure!!	Långvarigt avbrott i strömförsörjningen Apparaten återupptar automatiskt sin drift och skärmen visar de varmaste temperaturer som har uppnåtts.
Upper unit open	Kyldörren är öppen Detta meddelande visas när dörren har varit öppen i några minuter.
Lower unit open	Frysörren är öppen Detta meddelande visas när dörren har varit öppen i några minuter.
Replace filter	Byt ut filterpatronen Detta meddelande visas när endast 30 % av filtrets kapacitet är kvar.
Fresco too warm	Lågtemperaturfacket är för varmt Se felsökningsguiden.
Fresco too cold	Lågtemperaturfacket är för kallt Vänta i 12 timmar: om funktionsfelet kvarstår, ring kundservice för råd.
Refrigerator too warm	Kylfacket är för varmt Se felsökningsguiden.
Refrigerator too cold	Kylfacket är för kallt Vänta i 12 timmar: om funktionsfelet kvarstår, ring kundservice för råd.
Lower unit too warm	Frysen är för varm Se felsökningsguiden.
Lower unit too cold	Frysen är för kall Vänta i 12 timmar: om funktionsfelet kvarstår, ring kundservice för råd.
Error Code...	Driftproblem Ring kundservice som kan hjälpa dig att lösa problemet eller sätta dig i kontakt med ditt närmaste serviceombud.
Check condenser	Kontrollera kondensatorn Var sjätte månad visar skärmen meddelandet "Check Cond". Rengör kondensatorn, tryck därefter på Enter-knappen  och håll den nedtryckt i 5 sekunder för att återställa.

> Vid funktionsfel, rör larmknappen  så visas felmeddelandet på skärmen tillsammans med dess numeriska felkod.

> Meddelandet visas i tre sekunder. Sedan återgår skärmen till huvudsidan.

> För att meddelandet ska vara kvar på skärmen måste man trycka på infoknappen () på skärmen. Meddelandet visas i 30 sekunder. Sedan återgår skärmen till huvudsidan.

> Om det förekommer fler än ett felmeddelande visar skärmen de olika felmeddelandena i kronologisk ordning.

