

**User and Installation Manual**  
Built-in Electric Oven

**Manuale d'uso e d'installazione**  
Forno elettrico da incasso

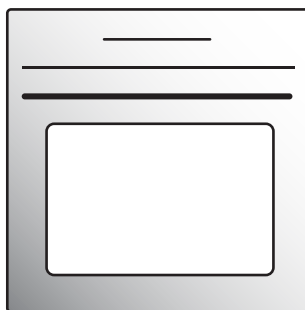

MODEL NO.:  
BI62220AB, BI62220AX, BI62220ABGUK

**Before operating the unit, please read this manual thoroughly, and retain for future reference.**

## WARNING

- The appliance is not to be used by persons (including children) with reduced physical, sensory or mental capabilities, or lack of experience and knowledge, unless they have been given supervision or instruction. children being supervised not to play with the appliance.
- During use the appliances becomes hot. Care should be taken to avoid touching heating elements inside the oven, for cooking ranges and ovens.
- **WARNING:** Accessible parts may become hot during use. Young children should be kept away.
- Do not use harsh abrasive cleaners or sharp metal scrapers to clean the oven door glass since they can scratch the surface, which may result in shattering of the glass.
- If during the test of Clause 11, the temperature rise at the centre of the internal bottom surface of a storage drawer exceeds that specified for handles held for short periods in normal use, the instruction shall state that these surfaces can get hot.
- The oven must be switched off before removing the guard and that, after cleaning, the guard must be replaced in accordance with the instructions.
- Details indicating the correct installation of the shelves.
- A steam cleaner is not be used.
- Ensure that the appliance is switched off before replacing the lamp to avoid the possibility of electric shock.
- The appliance must not be installed behind a decorative door in order to avoid overheating.
- Disconnection of the appliance after installation, by accessible plug or a switch in the fixed wiring.
- If the supply cord is damaged, it must be replaced by the manufacturer, its service agent or similarly qualified persons in order to avoid a hazard.
- This appliance should be connected to a circuit which incorporates an isolating switch which can accessible by the user after installation providing full disconnection from the power supply. The disconnection may be achieved by incorporating a switch in the fixed wiring in accordance with the wiring rules.
- This appliance can be used by children aged from 8 years and above and persons with reduced physical, sensory or mental capabilities or lack of experience and knowledge if they have been given supervision or instruction concerning use of the appliance in a safe way and understand the hazards involved. children shall not play with the appliance. cleaning and user maintenance shall not be made by children without supervision.
- **WARNING:** The appliance and its accessible parts become hot during use.
- Care should be taken to avoid touching heating elements.

## **WARNING**

- Children less than 8 years of age shall be kept away unless continuously supervised.
- This appliance can be used by children aged from 8 years and above and persons with reduced physical, sensory or mental capabilities or lack of experience and knowledge if they have been given supervision or instruction concerning use of the appliance in a safe way and understand the hazards involved. Children shall not play with the appliance. Cleaning and user maintenance shall not be made by children without supervision.

## DEAR CUSTOMER

*The oven is exceptionally easy to use and extremely efficient. After reading the instruction manual, operating the oven will be easy.*

*Before being packaged and leaving the manufacturer, the oven was thoroughly checked with regard to safety and functionality.*

*Before using the appliance, please read the instruction manual carefully.*

*By following these instructions carefully you will be able to avoid any problems in using the appliance.*

*It is important to keep the instruction manual and store it in a safe place so that it can be consulted at any time.*

*It is necessary to follow the instructions in the manual carefully in order to avoid possible accidents.*

### **Caution!**

*Do not use the oven until you have read this instruction manual.*

*The oven is intended for household use only.*

*The manufacturer reserves the right to introduce changes which do not affect the operation of the appliance.*



# CONTENTS

<b>SAFETY INSTRUCTIONS.....</b>	<b>1</b>
<b>HOW TO SAVE ENERGY.....</b>	<b>3</b>
<b>DESCRIPTION OF THE APPLIANCE.....</b>	<b>4</b>
<b>INSTALLATION.....</b>	<b>6</b>
<b>OPERATION.....</b>	<b>8</b>
<b>CLEANING AND MAINTENANCE.....</b>	<b>13</b>
<b>OPERATION IN CASE OF EMERGENCY.....</b>	<b>16</b>
<b>TECHNICAL DATA.....</b>	<b>17</b>

# SAFETY INSTRUCTIONS

## NOTE:

### **Ensure there is a grounded socket nearby (behind the unit)**

A dedicated power circuit is recommended for the unit but not required. Additional electrical appliances on the same circuit may exceed the current(amperage)rating for that circuit. If after the installation of your unit, the circuit breaker trips or the fuse fails on a repeated basis,then a dedicated circuit will likely be required.

**!The appliance must be installed only by a qualified person in compliance with the instructions provided. Incorrect installation may cause harm to persons,animals or may damage property.**

The manufacturer declines all responsibility for improper installation which may harm persons and animals and damage property.

**Important:**The power supply to the appliance must be cut off before any adjustments or maintenance work is done on it.

## WARNING:

When using this product,basic precautions should always be taken,including the following: Your built-in oven is a classified electrical appliance. As with any electrical appliance and particularly with electric heaters,basic precautions must be followed in order to reduce the risk of fire,burns,electrical shocks and/or other serious injuries or death.

- The appliance becomes hot during operation.Take care not to touch the hot parts inside the oven.
- This appliance is not intended for use by persons (including children) with reduced physical, sensory or mental capabilities, or lack of experience and knowledge, unless they have been given supervision or instruction concerning use of the appliance by a person responsible for their safety. Children should be supervised to ensure that they do not play with the appliance.While in operation direct contact with the cooker may cause burns!
- Ensure that small items of household equipment,including connection leads,do not touch the hot oven or the hob as the insulation material of this equipment is usually not resistant to high temperatures.
- Do not leave the cooker unattended when frying.Oils and fats may catch fire due to overheating or boiling over.
- Do not put pans weighing over 15 Kg on the opened door of the oven and pans over 25 kg on the hob.
- Do not use harsh cleaning agents or sharp metal objects to clean the door as they can scratch the surface,which could then result in the glass cracking.
- Do not use the cooker in the event of a technical fault.Any faults must be fixed by an
- appropriately qualified and authorised person.
- In the event of any incident caused by a technical fault,disconnect the power and report the fault to the service centre to be repaired.

- The rules and provisions contained in this instruction manual should be strictly observed. Do not allow anybody who is not familiar with the contents of this instruction manual to operate the cooker.
- The cooker should not be cleaned using steam cleaning equipment.  
The panels adjacent to the oven must be made of heat-resistant material.
- Cabinets with a veneer exterior must be assembled with glues which can withstand temperature of up to 100°C.
- Keep combustible materials, such as: curtains, drapes, furniture, pillows, clothing, linens, bedding, paper, etc., at least 3 feet (0.9 meters) from the front sides and rear of the heater. Do not use this unit in areas where gasoline, paint or other flammable liquids or their associated vapors may be present.
- To reduce the risk of fire, do not place or install this unit in areas where the ventilation or circulation ducts may become blocked.
- The unit's power cord must be connected to a properly grounded and protected, 220-240V electrical outlet. Always use ground fault protection where required by the electrical code. To reduce the risk of fire, avoid running the power cord under rugs, carpets, etc. Keep the power cord away from high traffic areas where it may pose as a tripping hazard.
- Avoid the use of an extension cord, which may overheat and cause a fire.
- When transporting or storing the unit, keep it in a dry location, free from dust, excessive vibration or other factors, which may damage the unit.
- Do not operate any oven with a damaged cord or plug or after the heater malfunctions, has been dropped or damaged in any manner. Return the oven to an authorised service centre to be checked.
- If the supply cord is damaged, it must be replaced by a special cord or assembly available from the manufacturer or its service agent.
- Use this oven only as described in this manual. Any other use not recommended by the manufacturer may cause fire, electric shock, or injury to persons.
- This appliance is not intended for use by persons (including children) with reduced physical, sensory or mental capabilities, or lack of experience and knowledge, unless they have been given supervision or instruction concerning use of the appliance by a person responsible for their safety. Children should be supervised to ensure that they do not play with the appliance.
- Never add cold water to food on a hot universal tray or baking tray or directly onto food in a hot oven. The steam created could cause serious burns or scalding and the sudden change in temperature can damage the enamel.
- Do not lift the oven by the handle.

# HOW TO SAVE ENERGY



Using energy in a responsible way not only saves money but also helps the environment. So let's save energy! And this is how you can do it:

! **Do not uncover the pan too often( a watched pot never boils!)**

Do not open the oven door unnecessarily often.

! **Switch off the oven in good time and make use of residual heat.**

For long cooking times, switch off heating zones 5 to 10 minutes before finishing cooking, This saves up to 20% on energy.

**Only use the oven when cooking larger dishes.**

Meat of up to 1kg can be prepared more economically in a pan on the cooker hob.

! **Make use of residual heat from the oven.**

If the cooking time is greater than 40 minutes switch off the oven 10 minutes before the end time.

**Important!** When using the timer, set appropriately shorter cooking times according to the dish being prepared.

! **Make sure the oven door is properly closed.**

Heat can leak through spillages on the door seals. Clean up any spillages immediately.

! **Do not install the cooker in the direct vicinity of refrigerators/ freezers.**

Otherwise energy consumption increases unnecessarily.

## UNPACKING



During transportation, protective packaging was used to protect the appliance against any damage. After unpacking, please dispose of all elements of packaging in a

way that will not cause damage to the environment.

All materials used for packaging the appliance are environmentally friendly; they are 100% recyclable and are marked with the appropriate symbol.

Caution! During unpacking, the packaging materials( polythene bags, polystyrene pieces, etc.) should be kept out of reach of children.

## DISPOSAL OF THE APPLIANCE



Old appliances should not simply be disposed of with normal household waste, but should be delivered to a collection and recycling centre for electric and electronic equipment. A symbol

shown on the product, the instruction manual or the packaging shows that it is suitable for recycling.

Materials used inside the appliance are recyclable and are labelled with information concerning this. By recycling materials or other parts from used devices you are making a significant contribution to the protection of our environment.

Information on appropriate disposal centres for used devices can be provided by your local authority.

# DESCRIPTION OF THE APPLIANCE

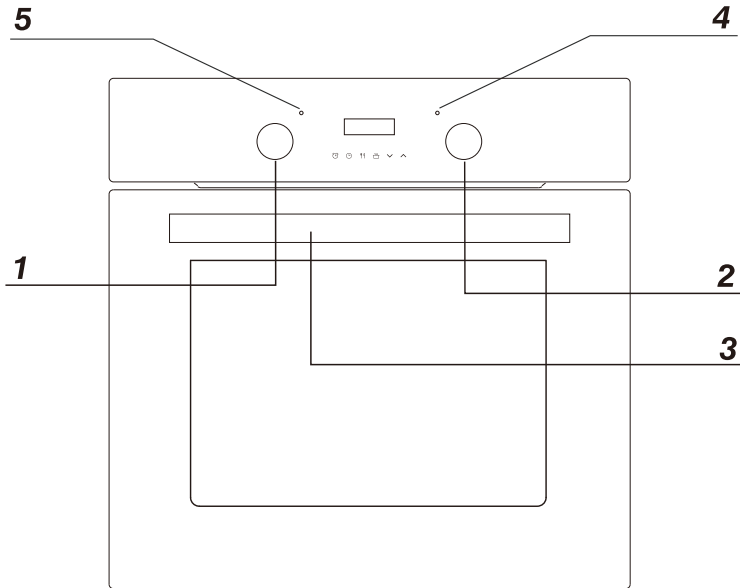

- 1 Oven function selection knob
- 2 Temperature control knob
- 3 Oven door handle
- 4 Red temperature regulator signal light
- 5 Orange function operation signal light

**SPECIFICATIONS OF APPLIANCE**

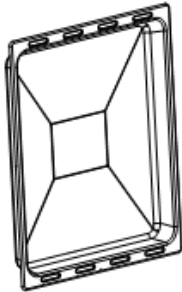

Deep tray

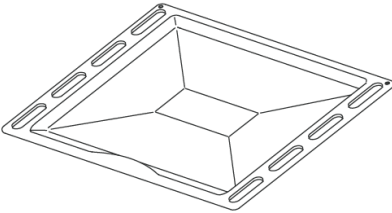

Baking tray

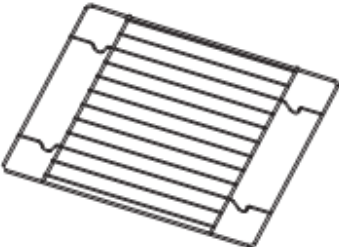

Oven shelf

# INSTALLATION

- The kitchen area should be dry and aired and equipped with efficient ventilation. When installing the oven, easy access to all control elements should be ensured.
- This is a built-in oven, and its back wall and one side wall can be placed next to a high piece of furniture or a wall. Coating or veneer used on fitted furniture must be applied with a heat-resistant adhesive( 100°C). This prevents surface deformation or detachment of the coating.
- Make an opening with the dimensions given in the diagram for the oven to be fitted.
- Make sure the mains plug is disconnected and then connect the oven to the mains supply.
- Insert the oven completely into the opening without allowing the four screws in the places shown in the diagram to fall out.

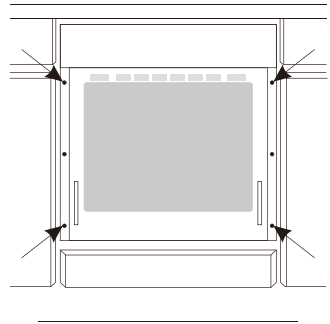
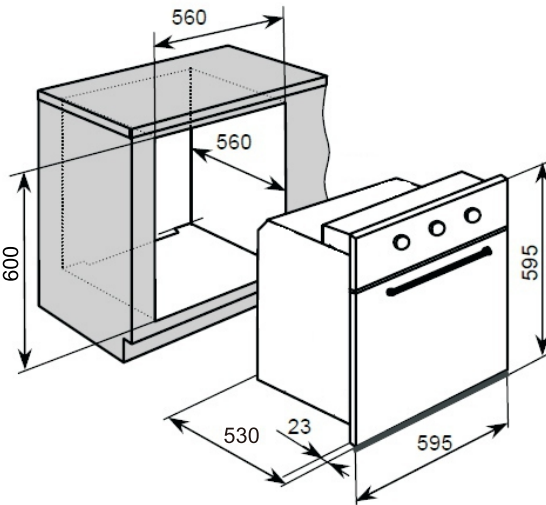
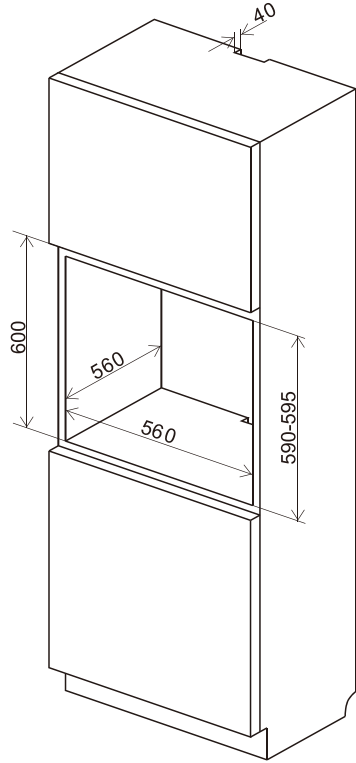

Product Dimensions		Aperture Dimensions	
Height:	595 mm	600 mm	
Width:	595 mm	560 mm	
Depth:	530 mm	560 mm (min)	

## Electrical connection

### Warning!

All electrical work should be carried out by a suitably qualified and authorised electrician. No alterations or wilful changes in the electricity supply should be carried out.

### Fitting guidelines

The oven is manufactured to work with three-phase alternating current (220V-240V/50Hz). The connection diagram is also found on the cover of the connection box. Remember that the connection wire should match the connection type and the power rating of the oven.

The connection cable must be secured in a strain-relief clamp.

### Warning!

Remember to connect the safety circuit to the connection box terminal marked with  $\ominus$ . The connection box terminal marked with  $\oplus$ . The electricity supply for the oven must have a safety switch which enables the power to be cut off in case of emergency. The distance between the working contacts of the safety switch must be at least 3 mm.

Before connecting the oven to the power supply it is important to read the information on the data plate and the connection diagram.

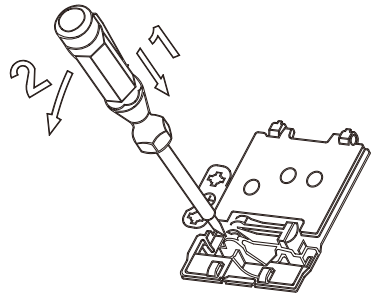
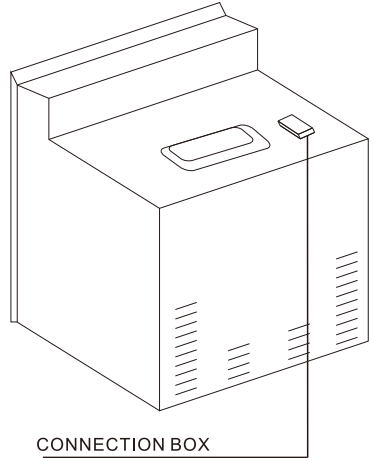

### CONNECTION DIAGRAM

**Caution! Voltage of heating elements 220V~240V**

Caution! In the event of any connection the safety wire must be connected to the  $\oplus$  PE terminal

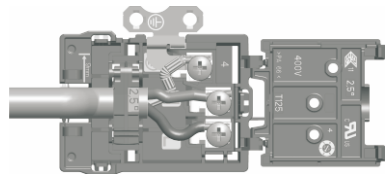

For 220V-240V earthed one phase connect on: Brown wire connect to L and blue wire connect to N, safety wire (Yellowgreen) connect to  $\oplus$

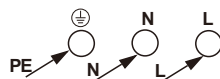

220V-240V~



# OPERATION

## Control Panel

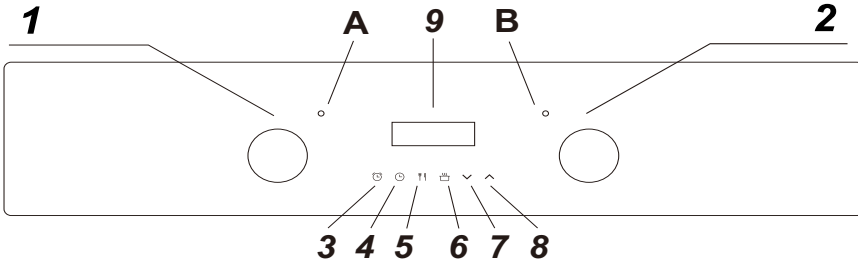

- 1) Oven function selector knob
- 2) Thermostat control knob
- 3) Minute minder button
- 4) Duration button
- 5) End cook button
- 6) Manual operation button
- 7) Minus button
- 8) Plus button
- 9) LED display
- A) Power indicator light
- B) Oven operating light

## Oven programmer/timer display

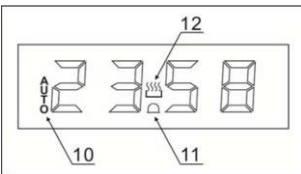

- 10) Auto function symbol
- 11) Minute minder symbol
- 12) Manual operation symbol

## Setting and using the oven programmer/timer

### Selecting manual operation mode

After your appliance is connected to your mains supply for the first time, the numbers on the timer display will flash. Before you can select a cooking function or set a temperature, you must set the appliance into manual operation mode

- o To select manual operation mode, press the manual operation button (6) on the control panel.

### Setting clock (the time of day)

After setting your oven for manual operation, you should also set the time of day.

- o After pressing the manual operation button (6), use the minus button (7) and plus button (8) to adjust the time that appears in the display. After getting the display to the correct time, release the minus and plus buttons. After a few seconds the time will fix in the display and you will be able to use your oven.

#### **The oven timer**

- o Only the minute minder can be used with the defrost oven function. None of the other timer modes will work with the defrost function.

#### **Before first use**

- o To remove any residue from the oven that may have been left from the manufacturing process, you should select the fan oven function and set the thermostat to its maximum temperature setting.
- o It is perfectly normal for a smell to be produced during this process.
- o You should make sure that any windows in the room are left open during this process.
- o It is advisable for you not to remain in the room whilst the burning off process is taking place.
- o You should leave the oven on maximum setting for 30 – 40 minutes.
- o After the oven cavity has cooled, it should then be cleaned with warm soapy water, using either a sponge or soft cloth. No abrasive cleaners should be used.
- o Outer parts of the oven should be cleaned with warm soapy water, using either a sponge or soft cloth. No abrasive cleaners should be used.
- o We would recommend that an appropriate stainless steel cleaner and polish is regularly used on the stainless steel surfaces of this appliance.

#### **Setting the minute minder function**

You are able to set the minute minder at any time, regardless of whether an oven function has been selected. You can set a period of time using the minute minder function and an alarm will sound when that period of time has elapsed.

- o Press the minute minder button (3), the display will show a value of 00:00. Set the period of time that you wish the minute minder to countdown for, by using the minus (7) and plus (8) buttons.
- o Once the display has got to your desired countdown time, let go of the minus and plus buttons. The minute minder symbol (11) will appear on the timer display.
- o Once a countdown time has been set, it is possible to shorten or lengthen the time by using the minus or plus buttons.
- o An alarm will sound when the countdown time has elapsed. The alarm can be silenced by pressing the minute minder button.
- o Important: The oven will continue to heat once the alarm has been silenced. If you have finished cooking, then you should turn the oven function selector and thermostat control knob to 0.

#### **Setting the duration function**

This function will allow you to set a countdown time similar to the minute minder function. However the oven will no longer continue to heat, once the countdown period has elapsed.

Use the thermostat control knob (2) to set the temperature that you require. The manual operation symbol (12) will appear on the display.

- o Use the oven function selector knob (1) to select the mode of cooking that you require.
- o It is then possible to set the duration of the cooking time that you require.
- o Press the duration button (4) and the display will show a value of 00:00. Set the period of the duration function to countdown for, by using the minus (7) and plus (8) buttons.
- o Once the display has got to your desired countdown time, let go of the minus and plus buttons. The countdown will start immediately and the word AUTO will appear on the timer display.
- o Once a countdown time has been set, it is possible to shorten or lengthen the time by using the minus or plus buttons.
- o An alarm will sound when the countdown time has elapsed and the oven will switch off. The word AUTO will flash and the heating symbol will disappear. The alarm can be silenced by pressing the duration button.
- o You will need to return the oven to manual operation mode, once the duration function has been used. To do this you should press the “manual operation” button, the word AUTO will disappear from the display and the manual operation symbol will appear instead.
- o **Important:** If you do not turn the thermostat control knob and oven function selector knob to 0, then the appliance will continue to operate as soon as you press the manual operation button.

#### **Setting the end cook function**

This function is similar to the duration function, however instead of selecting a period of time that you wish the oven to switch off after. You select the time of day that you wish the oven to switch off at.

- o Use the thermostat control knob (2) to set the temperature that you require. The manual operation symbol (12) will appear on the display.
- o Use the oven function selector knob (1) to select the mode of cooking that you require.
- o Press the end cook button (5) and the display will show a value of 00:00. Set the time of day that you wish the oven to stop cooking at by using the minus (7) and plus (8) buttons. The timer will calculate how long the cooking time will be, based on the time of day that you have selected and show it on the display.
- o Once the display has got to the time of day that you want the oven to stop cooking at, let go of the minus and plus buttons. The countdown will start immediately and the word AUTO will appear on the timer display.
- o When the time is set, it can be modified by pressing the minus and plus buttons.
- o When the time of day reaches the end of cooking time that you set, the oven will switch off and an alarm will sound. The word AUTO will flash and the heating symbol will disappear. The alarm can be silenced by pressing the end cook or duration button.
- o You will need to return the oven to manual operation mode, once the start and end time function has been used. To do this you should press the manual operation button, the word AUTO will disappear from the display and the manual operation symbol will appear instead.
- o **Important:** If you do not turn the thermostat control knob and oven function selector knob to 0, then the appliance will continue to operate as soon as you press the manual operation button.

## Oven on and off

In order to switch on the oven you need to:

- ! set required working conditions of the oven, its temperature and a mode of heating.
- ! Set the knob to the required position, turning it right.

### ▶ Oven functions and operation.

#### Natural convection oven (conventional)

The oven can be warmed up using the bottom and top heaters. Operation of the oven is controlled by the oven function knob - to set a required function you should turn the knob to the selected position.

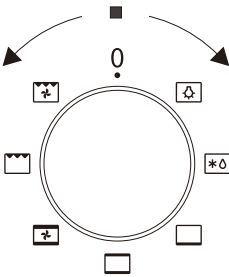

as well as the temperature regulator knob - to set a required function you should turn the knob to the selected position.

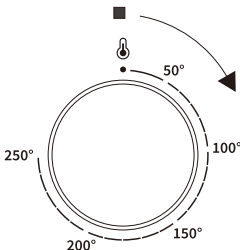

The oven can be switched off by setting both of these knobs to the position "●/○".

#### Caution!

At this oven function knob position, when setting the temperature regulator to a position other than zero, the red light may go on, although the oven is not being warmed up.

#### Possible knob positions



##### Separate oven lighting

By setting the knob to this position, the lighting inside the oven is switched on. Use, for example, when washing the oven chamber.



##### Defrosting

This function allows all frozen foods to be rapidly and delicately thawed thanks to the internal fan.



##### Bottom heater on

When the knob is set to this position the oven is heated using only the bottom heater. Use for e.g. final baking from the bottom.



##### Bottom and top heaters on

setting the knob to this position allows the oven to be heated conventionally.



##### Fan, bottom and top heaters on

At this knob position the oven executes the cake function. Conventional oven with a fan.



### **Combined grill**

#### **(Grill and the top heater)**

When the “combined grill” is active it enables grilling with the grill and with the top heater switched on at the same time. This function allows a higher temperature at the top of the cooking area, which causes more intense browning of the dish and permits larger portions to be grilled.



**Fan and combined grill on.** When the knob is turned to this position, the oven activates the combined grill and fan function. In practice, this function allows the grilling process to be speeded up and an improvement in the taste of the dish. You should only use the grill with the oven door shut.

### **Caution!**

When selecting any heating function (switching a beater on etc.) the oven will only be switched on after the temperature has been set by the temperature regulator knob.

Switching on the oven is indicated by two signal lights, yellow and red, turning on. The yellow light, turned on means the oven is working. If the red light goes out, it means the oven has reached the set temperature. If a recipe recommends placing dishes in a warmed-up oven, this should be not done before the red light goes out for the first time. When baking, the red light will temporarily come on and go out (to maintain the temperature inside the oven). The yellow signal light may also turn on at the knob position of “oven chamber lighting”.

## CLEANING AND MAINTENANCE

By ensuring proper cleaning and maintenance of your cooker you can have a significant influence on the continuing fault-free operation of your appliance.

**Before you start cleaning ,the cooker must be switched off and you should ensure that all knobs are set to the “ ● ” / ”0” position. Do not start cleaning until the cooker has completely cooled.**

**Caution ! The sharp blade should always be protected by adjusting the cover (just push it with your thumb).Injuries are possible so be careful when using this instru-ment-keep out of reach of reach of children.**

! Appropriate light cleaning or washing products are recommended, such as e.g. any kind of liquids or emulsions for fat removal. In particular, special cleaning products such as COLLO Luneta, Sidol Stahlglanz ,Stahl-Fix for washing and cleaning and Cera Fix for maintenanc are recommended. If the recommended products are not available, it is advisable to use a solution of warm water with a little washing-up liquid or cleaning products for stainless steel sinks.

### **Caution!**

Do not use cleaning products containing abrasive materials for the cleaning and maintenance of the glass front panel.

### **! steam cleaning:**

- pour 250ml of water(1 glass)into a bowl placed in the oven on the first level from the bottom,
- close the oven door,
- set the temperature knob to 50°C and the function knob to the bottom heater position,
- heat the oven chamber for approximately 30 minutes,
- open the oven door, wipe the chamber inside with a cloth or sponge and wash us- ing warm water with washing-up liquid. Caution! Possible moisture or water residues under the cooker can result from steam cleaning.

! After cleaning the oven chamber wipe it dry.

## Replacement of the oven light bulb

**In order to avoid the possibility of an electric shock ensure that the appliance is switched off before replacing the bulb.**

! Set all control knobs to the position "●"/"0" and disconnect the mains plug,

! unscrew and wash the lamp cover and then wipe it dry.

! unscrew the light bulb from the socket, replace the bulb with a new one-a high temperature bulb (300°C)with the following parameters:

-voltage 230 V

-power 25 W

-G9

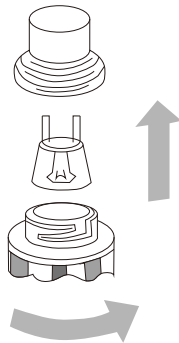

*Oven light bulb*

! Screw the bulb in , making sure it is properly inserted into the ceramic socket.

! Screw in the lamp cover.

## ▶ Removing the doors

a. The oven door is fully open.

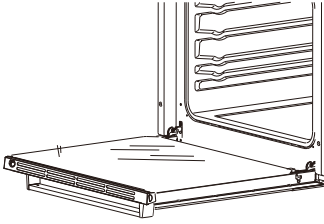

b. The latch hinges completely lifted.

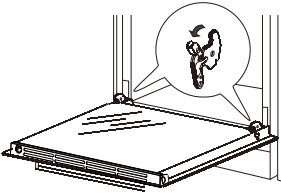

c. Gently close the oven door until you hear the sound of engagement, once they reach a clamping position, with both hands holding the door and continue to push, pull up at the same time so that the hinge bolt removed from the oven

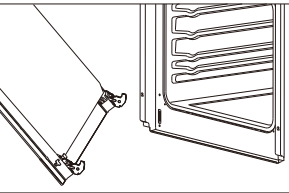
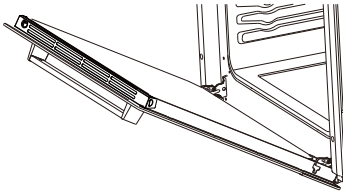

a. After cleaning, the hinge is aligned with the oven door latch push until bite each other

b. The oven door is fully open and fully push the latch down to its original position. Oven door installation

## ▶ Remove the inner glass panel

a. Glass door has two plastic fixed blocks. Use a slotted screwdriver to insert into the hole of the plastic fixed block and gently pry it.

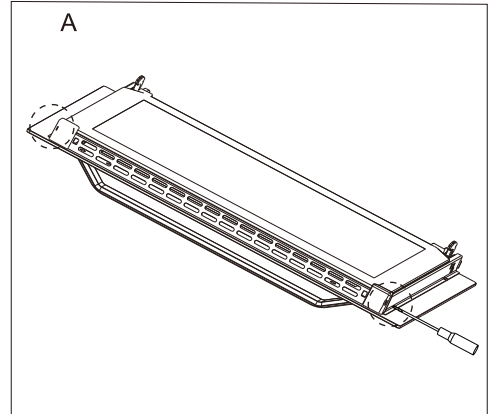

b. Remove the fixed block and the top ends of the plastic ventilation grid.

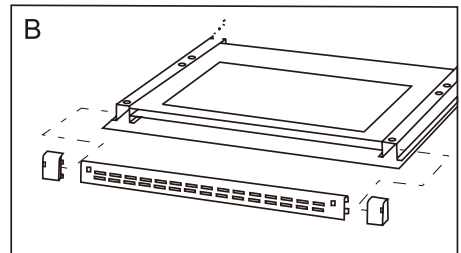

c. The inner glass pulled out from beneath plastic fixed block. After cleaning, the inner glass insert the following plastic fixed block, then install the above plastic mounting block .

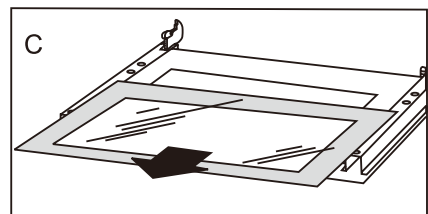



## OPERATION IN CASE OF EMERGENCY

In the event of an emergency, you should:

! Switch off all working units of the cooker

! Disconnect the mains plug

! Call the service centre

! Some minor faults can be fixed by referring to the instructions given in the table

PROBLEM	REASON	ACTION
The appliance does not work.	Break in power supply	check the household fuse box, if there is a blown fuse replace it with anew one
The oven lighting does not work	The bulb is loose or damaged	Tighten up or replace the blown bulb (see chapter Cleaning and Maintenance)

# TECHNICAL DATA

Voltage rating	220V-240V~; 50/60Hz
Power rating	max. 2.9kw
Cooker dimensions W/D/H	595/ 530/ 595 mm
Usable capacity of the oven Energy rating	61 liters on the energy label
Weight	Approx. 28kg

## ATTENZIONE

- L'elettrodomestico non deve essere utilizzato da persone (compresi i bambini) con capacità fisiche, sensoriali o mentali ridotte, o con mancanza di esperienza e conoscenza, a meno che non abbiano ricevuto supervisione o istruzioni. Sorvegliare i bambini affinché non giochino con l'elettrodomestico.
- Durante l'uso gli elettrodomestici si surriscaldano. È necessario prestare attenzione evitando di toccare gli elementi riscaldanti all'interno del forno, dei piani cottura e dei forni.
- **ATTENZIONE:** Le parti accessibili potrebbero surriscaldarsi durante l'uso. I bambini piccoli dovrebbero essere tenuti lontani.
- Non utilizzare detergenti abrasivi o raschietti metallici affilati per pulire il vetro dello sportello del forno poiché potrebbero graffiare la superficie e provocare la frantumazione del vetro.
- Se durante la prova della Clausola 11, l'aumento di temperatura al centro della superficie inferiore interna di un cassetto portaoggetti supera quello specificato per i manici tenuti per brevi periodi durante l'uso normale, le istruzioni devono indicare che queste superfici possono diventare calde.
- Il forno deve essere spento prima di rimuovere la protezione e, dopo la pulizia, la protezione deve essere riposizionata secondo le istruzioni.
- Dettagli che indicano la corretta installazione dei ripiani.
- Non utilizzare un pulitore a vapore.
- Assicurarsi che l'elettrodomestico sia spento prima di sostituire la lampada per evitare la possibilità di scosse elettriche.
- L'elettrodomestico non deve essere installato dietro una porta decorativa per evitare il surriscaldamento.
- Disconnessione dell'elettrodomestico dopo l'installazione, tramite spina accessibile o interruttore nel cablaggio fisso.
- Se il cavo di alimentazione è danneggiato, deve essere sostituito dal produttore, dal suo agente di assistenza o da persone similmente qualificate per evitare pericoli.
- Questo elettrodomestico deve essere collegato a un circuito che incorpori un interruttore di isolamento accessibile all'utente dopo l'installazione che fornisca la disconnessione completa dall'alimentazione. La disconnessione può essere ottenuta incorporando un interruttore nel cablaggio fisso in conformità con le norme di cablaggio.
- Questo elettrodomestico può essere utilizzato da bambini di età pari o superiore a 8 anni e da persone con ridotte capacità fisiche, sensoriali o mentali o con mancanza di esperienza e conoscenza se hanno ricevuto supervisione o istruzioni relative all'uso dell'elettrodomestico in modo sicuro e ne comprendono i rischi connessi. I bambini non devono giocare con l'elettrodomestico. La pulizia e la manutenzione da parte dell'utente non devono essere effettuate da bambini senza supervisione.
- **ATTENZIONE:** L'elettrodomestico e le sue parti accessibili diventano calde durante l'uso.
- È necessario prestare attenzione evitando di toccare gli elementi riscaldanti.

## **ATTENZIONE**

- I bambini di età inferiore a 8 anni devono essere tenuti lontani a meno che non siano costantemente sorvegliati.
- Questo elettrodomestico può essere utilizzato da bambini di età pari o superiore a 8 anni e da persone con ridotte capacità fisiche, sensoriali o mentali o con mancanza di esperienza e conoscenza se hanno ricevuto supervisione o istruzioni relative all'uso dell'elettrodomestico in modo sicuro e ne comprendono i rischi connessi. I bambini non devono giocare con l'elettrodomestico. La pulizia e la manutenzione da parte dell'utente non devono essere effettuate da bambini senza supervisione.

## **GENTILE CLIENTE**

*Il forno è eccezionalmente facile da usare ed estremamente efficiente. Dopo aver letto il manuale di istruzioni, utilizzare il forno sarà semplice.*

*Prima di essere imballato e lasciare il produttore, il forno è stato accuratamente controllato per quanto riguarda la sicurezza e la funzionalità.*

*Prima di utilizzare l'elettrodomestico, leggere attentamente il manuale di istruzioni.*

*Seguendo attentamente queste istruzioni è possibile evitare qualsiasi problema nell'utilizzo dell'elettrodomestico.*

*È importante conservare il manuale di istruzioni e riporlo in un luogo sicuro in modo da poterlo consultare in qualsiasi momento.*

*È necessario seguire attentamente le istruzioni riportate nel manuale per evitare possibili incidenti.*

### **Attenzione!**

*Non utilizzare il forno prima di aver letto questo manuale di istruzioni.*

*Il forno è destinato esclusivamente all'uso domestico.*

*Il produttore si riserva il diritto di apportare modifiche che non pregiudicano il funzionamento dell'elettrodomestico.*

# CONTENUTI

<b>ISTRUZIONI DI SICUREZZA.....</b>	<b>1</b>
<b>COME RISPARMIARE ENERGIA.....</b>	<b>3</b>
<b>DESCRIZIONE DELL'ELETTRODOMESTICO.....</b>	<b>4</b>
<b>INSTALLAZIONE.....</b>	<b>6</b>
<b>FUNZIONAMENTO.....</b>	<b>8</b>
<b>PULIZIA E MANUTENZIONE.....</b>	<b>13</b>
<b>FUNZIONAMENTO IN CASO DI EMERGENZA.....</b>	<b>16</b>
<b>DATI TECNICI.....</b>	<b>17</b>

# ISTRUZIONI DI SICUREZZA

## NOTA:

### **Assicurarsi che sia presente una presa con messa a terra nelle vicinanze (dietro l'unità)**

Per l'unità è consigliato, ma non obbligatorio, un circuito di alimentazione dedicato. Ulteriori apparecchi elettrici sullo stesso circuito potrebbero superare la corrente (amperaggio) nominale per quel circuito. Se dopo l'installazione dell'unità, l'interruttore scatta o il fusibile si guasta ripetutamente, sarà probabilmente necessario un circuito dedicato.

### **!L'elettrodomestico deve essere installato solo da una persona qualificata nel rispetto delle istruzioni fornite. Un'errata installazione può causare danni a persone, animali o cose.**

Il costruttore declina ogni responsabilità per installazioni

improprie che possano causare danni a persone, animali e cose.

**Importante:** Prima di effettuare qualsiasi intervento di regolazione o manutenzione sull'elettrodomestico è necessario interrompere l'alimentazione elettrica.

## ATTENZIONE:

Quando si utilizza questo prodotto, è necessario adottare sempre le precauzioni di base, incluse le seguenti:

Il forno da incasso è un apparecchio elettrico classificato. Come per qualsiasi apparecchio elettrico e in particolare per i riscaldatori elettrici, è necessario seguire le precauzioni fondamentali per ridurre il rischio di incendio, ustioni, scosse elettriche e/o altre lesioni gravi o morte.

- L'elettrodomestico si surriscalda durante il funzionamento. Fare attenzione a non toccare le parti calde all'interno del forno.
- Questo elettrodomestico non è destinato all'uso da parte di persone (compresi i bambini) con capacità fisiche, sensoriali o mentali ridotte, o con mancanza di esperienza e conoscenza, a meno che non abbiano ricevuto supervisione o istruzioni relative all'uso dell'elettrodomestico da una persona responsabile della loro sicurezza. I bambini devono essere sorvegliati per assicurarsi che non giochino con l'elettrodomestico. Durante il funzionamento il contatto diretto con il fornello può causare ustioni!
- Assicurarsi che piccoli oggetti domestici, compresi i cavi di collegamento, non tocchino il forno caldo o il piano cottura poiché il materiale isolante di questi apparecchi solitamente non è resistente alle alte temperature.
- Non lasciare il fornello incustodito durante la frittura. Oli e grassi possono incendiarsi a causa del surriscaldamento o del traboccamento.
- Non mettere pentole di peso superiore a 15 kg sullo sportello aperto del forno e pentole di peso superiore a 25 kg sul piano cottura.
- Non utilizzare detergenti aggressivi o oggetti metallici appuntiti per pulire lo sportello poiché potrebbero graffiare la superficie, provocando la rottura del vetro.
- Non utilizzare l'elettrodomestico in caso di guasto tecnico. Eventuali guasti dovranno essere riparati da una persona opportunamente qualificata e autorizzata.
- In caso di incidente causato da un guasto tecnico, scollegare l'alimentazione e segnalare il guasto al centro assistenza per la riparazione.

- Le regole e le disposizioni contenute nel presente manuale di istruzioni devono essere rigorosamente rispettate. Non permettere a nessuno che non abbia familiarità con il contenuto di questo manuale di istruzioni di utilizzare la cucina.
- La cucina non deve essere pulita utilizzando apparecchiature di pulizia a vapore. I pannelli adiacenti al forno devono essere di materiale resistente al calore.
- I mobili con esterno impiallacciato devono essere assemblati con colle che possano resistere a temperature fino a 100 °C.
- Tenere i materiali combustibili, quali: tende, tendaggi, mobili, cuscini, indumenti, biancheria da letto, carta, ecc., ad almeno 3 piedi (0,9 metri) dai lati anteriore e posteriore del riscaldatore. Non utilizzare questa unità in aree in cui potrebbero essere presenti benzina, vernice o altri liquidi infiammabili o i relativi vapori.
- Per ridurre il rischio di incendio, non posizionare o installare questa unità in aree in cui i condotti di ventilazione o circolazione potrebbero essere ostruiti.
- Il cavo di alimentazione dell'unità deve essere collegato a una presa elettrica da 220-240 V adeguatamente messa a terra e protetta. Utilizzare sempre la protezione dai guasti a terra dove richiesto dal codice elettrico. Per ridurre il rischio di incendio, evitare di far passare il cavo di alimentazione sotto tappeti, moquette, ecc. Tenere il cavo di alimentazione lontano da aree ad alto traffico dove potrebbe costituire pericolo di inciampo.
- Evitare l'uso di prolunghe, che potrebbero surriscaldarsi e provocare un incendio.
- Durante il trasporto o lo stoccaggio dell'unità, conservarla in un luogo asciutto, privo di polvere, vibrazioni eccessive o altri fattori che potrebbero danneggiare l'unità.
- Non utilizzare il forno con un cavo o una spina danneggiati o dopo che il riscaldatore si è guastato, è caduto o è stato danneggiato in qualsiasi modo. Restituire il forno ad un centro assistenza autorizzato per un controllo.
- Se il cavo di alimentazione è danneggiato, deve essere sostituito con un cavo o un gruppo speciale disponibile presso il produttore o il suo agente di assistenza.
- Utilizzare questo forno solo come descritto in questo manuale. Qualsiasi altro uso non consigliato dal produttore può causare incendi, scosse elettriche o lesioni alle persone.
- Questo elettrodomestico non è destinato all'uso da parte di persone (compresi i bambini) con capacità fisiche, sensoriali o mentali ridotte, o con mancanza di esperienza e conoscenza, a meno che non abbiano ricevuto supervisione o istruzioni relative all'uso dell'elettrodomestico da una persona responsabile della loro sicurezza. I bambini devono essere sorvegliati per assicurarsi che non giochino con l'elettrodomestico.
- Non aggiungere mai acqua fredda agli alimenti su una teglia universale o una teglia calda o direttamente sugli alimenti nel forno caldo. Il vapore che si crea potrebbe provocare gravi ustioni o scottature e lo sbalzo repentino di temperatura può danneggiare lo smalto.
- Non sollevare il forno prendendolo per il manico.



# COME RISPARMIARE ENERGIA



Usare l'energia in modo responsabile non solo fa risparmiare denaro, ma aiuta anche l'ambiente. Quindi risparmiamo energia! Ed ecco com'è possibile farlo:

! **Non scoprire la pentola troppo spesso (una pentola sorvegliata non bolle mai!)**

Non aprire spesso e inutilmente lo sportello del forno.

! **Spegnere per tempo il forno e sfruttare il calore residuo.**

Per tempi di cottura lunghi, spegnere le zone di riscaldamento da 5 a 10 minuti prima di terminare la cottura, ciò consente di risparmiare fino al 20% di energia.

**Utilizzare il forno solo per cuocere piatti più grandi.**

La carne fino a 1 kg può essere preparata in modo più economico in una padella sul piano cottura.

! **Sfruttare il calore residuo del forno.**

Se il tempo di cottura è superiore a 40 minuti spegnere il forno 10 minuti prima della fine.

**Importante!** Quando si utilizza il timer, impostare tempi di cottura opportunamente più brevi in base alla pietanza da preparare.

! **Assicurarsi che lo sportello del forno sia chiuso correttamente.**

Il calore può fuoriuscire attraverso eventuali perdite dalle guarnizioni dello sportello. Pulire immediatamente eventuali fuoriuscite.

! **Non installare il forno nelle immediate vicinanze di frigoriferi/congelatori.**

Altrimenti il consumo energetico aumenterà inutilmente.

## UNPACKING



Durante il trasporto è stato utilizzato un imballaggio protettivo per proteggere l'elettrodomestico da eventuali danni. Dopo aver disimballato, smaltire tutti gli elementi dell'imballaggio in modo tale da non causare danni all'ambiente.

Tutti i materiali utilizzati per l'imballaggio dell'elettrodomestico

sono rispettosi dell'ambiente; sono riciclabili al 100% e sono contrassegnati con l'apposito simbolo.

Attenzione! Durante il disimballaggio, i materiali dell'imballaggio (sacchetti di polietilene, pezzi di polistirolo, ecc.) devono essere tenuti fuori dalla portata dei bambini.

## DISPOSAL OF THE APPLIANCE



I vecchi elettrodomestici non devono essere semplicemente smaltiti con i normali rifiuti domestici, ma devono essere consegnati ad un centro di raccolta e riciclaggio di apparecchiature elettriche ed elettroniche. Un simbolo riportato sul prodotto, sul manuale di istruzioni o sulla confezione indica che è idoneo al riciclaggio.

I materiali utilizzati all'interno dell'elettrodomestico sono riciclabili e sono etichettati con informazioni al riguardo. Riciclando materiali o altre parti di dispositivi usati si contribuisce in modo significativo alla protezione del nostro ambiente.

Le informazioni sui centri di smaltimento appropriati per i dispositivi usati possono essere fornite dalle autorità locali.

# DESCRIZIONE DELL'ELETTRODOMESTICO

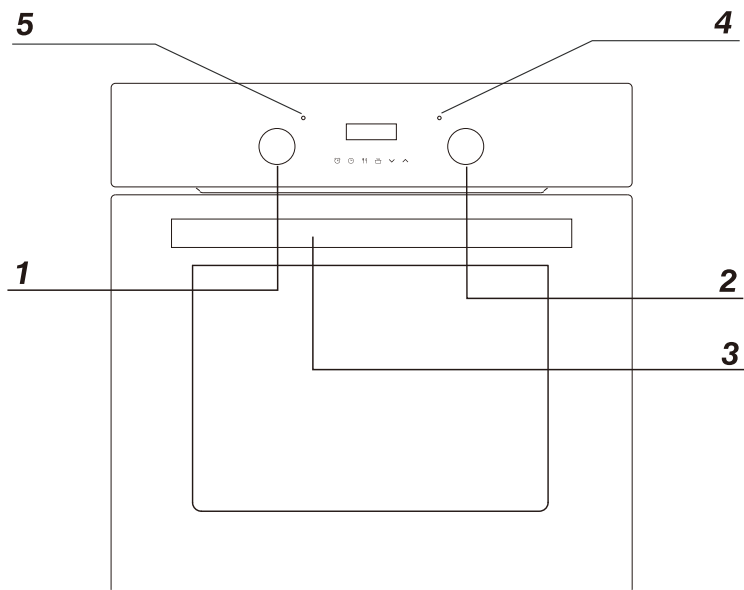

- 1 Manopola di selezione della funzione del forno
- 2 Manopola di controllo della temperatura
- 3 Manico dello sportello del forno
- 4 Spia rossa di segnalazione del regolatore di temperatura
- 5 Spia arancione di segnalazione del funzionamento della luce

**SPECIFICHE DELL'ELETTRODOMESTICO**

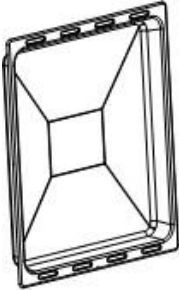

Teglia  
profonda

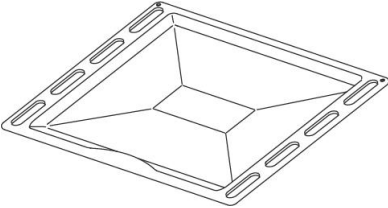

Teglia da  
forno

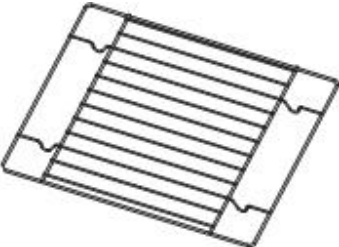

Ripiano del forno

# INSTALLAZIONE

- La zona cucina deve essere asciutta, areata e dotata di una ventilazione efficiente. Durante l'installazione del forno deve essere garantito un facile accesso a tutti gli elementi di controllo.
- Questo è un forno da incasso e la sua parete posteriore e una parete laterale possono essere posizionate accanto a un mobile alto o a una parete. Il rivestimento o l'impiallacciatura utilizzati sui mobili su misura devono essere applicati con un adesivo resistente al calore (100 °C?). Ciò impedisce la deformazione superficiale o il distacco del rivestimento.
- Praticare un'apertura con le dimensioni indicate nello schema del forno da incassare.
- Assicurarsi che la spina elettrica sia scollegata e quindi collegare il forno alla rete elettrica.
- Inserire completamente il forno nell'apertura senza far cadere le quattro viti nei punti indicati nello schema.

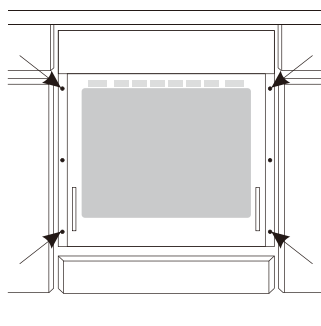
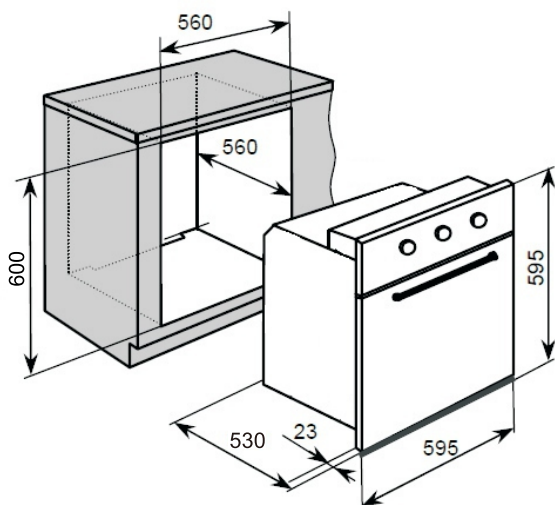
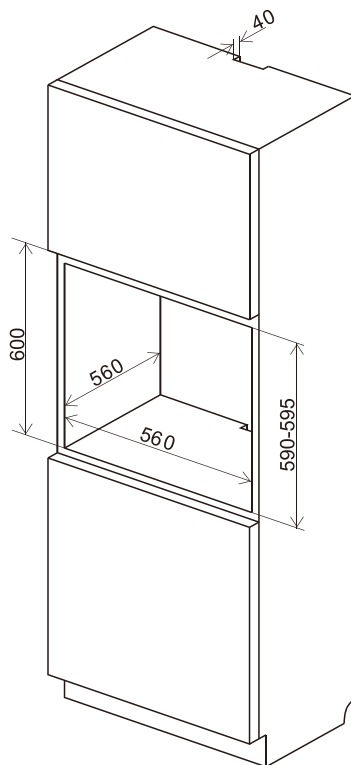

## Dimensioni del prodotto

## Dimensioni dell'apertura

Altezza:	595 mm	600 mm
Larghezza:	595 mm	560 mm
Profondità:	530 mm	560 mm (min)

## Electrical connection

### Attenzione!

Tutti i lavori elettrici devono essere eseguiti da un elettricista adeguatamente qualificato e autorizzato. Alterazioni o modifiche intenzionali dell'alimentazione elettrica dovrebbero essere eseguite.

### Linee guida per il montaggio

Il forno è realizzato per funzionare con corrente alternata trifase (220V-240V/ 50Hz). Lo schema di collegamento si trova anche sul coperchio della scatola di connessione. Ricordare che il cavo di collegamento deve corrispondere al tipo di collegamento e alla potenza del forno.

Il cavo di collegamento deve essere fissato con un morsetto antistrappo.

### Attenzione!

Ricordarsi di collegare il circuito di sicurezza al terminale della scatola di connessione contrassegnato con

.Il terminale della scatola di connessione con 

.L'alimentazione elettrica del forno deve essere dotata di un interruttore di sicurezza che permetta di interrompere l'alimentazione elettrica in caso di emergenza. La distanza tra i contatti di lavoro dell'interruttore di sicurezza deve essere di almeno 3 mm.

Prima di collegare il forno alla rete elettrica è importante leggere le informazioni riportate sulla targhetta dati e sullo schema di collegamento.

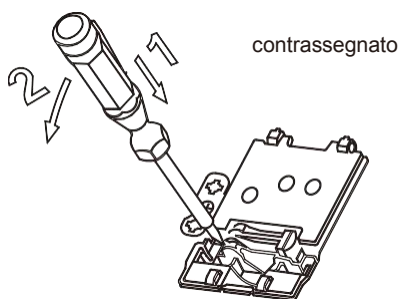
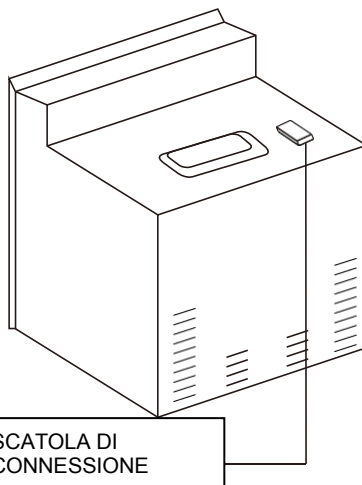

## SCHEMA DI COLLEGAMENTO

### Attenzione! Voltaggio degli elementi riscaldanti 220V~240V

Attenzione! In caso di qualsiasi collegamento, il cavo di sicurezza deve essere collegato al terminale PE

Per 220V-240V monofase con messa a terra collegare: il filo marrone a L e il filo blu a N, il filo di sicurezza (gialloverde) a

! Avvitare la lampadina, assicurandosi che sia correttamente inserita nella presa in ceramica.

! Avvitare il coperchio della lampada.

# FUNZIONAMENTO

## Pannello di controllo

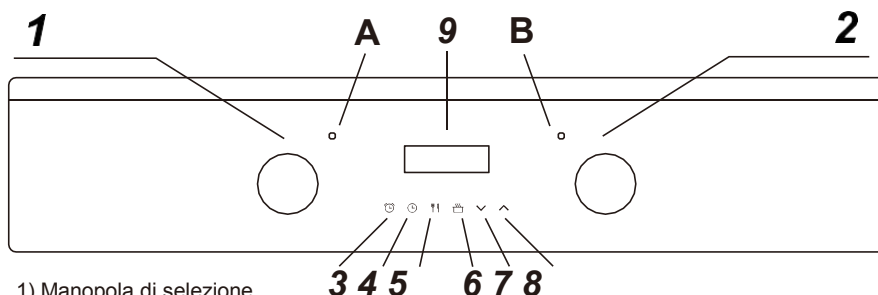

- 1) Manopola di selezione della funzione del forno
- 2) Manopola di comando del termostato
- 3) Pulsante del contaminuti
- 4) Pulsante della durata
- 5) Pulsante fine cottura
- 6) Pulsante funzionamento manuale
- 7) Pulsante meno
- 8) Pulsante più
- 9) Display a LED
- A) Spia di alimentazione
- B) Spia di funzionamento del forno

## Display programmatore/timer del forno

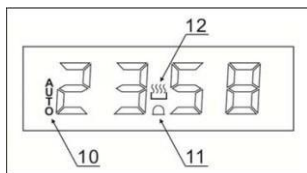

- 10) Simbolo della funzione automatica
- 11) Simbolo del contaminuti
- 12) Simbolo del funzionamento manuale

## Impostazione e utilizzo del programmatore/timer del forno

### Selezione della modalità di funzionamento manuale

Dopo aver collegato l'elettrodomestico alla rete elettrica per la prima volta, i numeri sul display del timer lampeggeranno. Prima di poter selezionare una funzione di cottura o impostare una temperatura, è necessario impostare l'elettrodomestico in modalità di funzionamento manuale

o Per selezionare la modalità di funzionamento manuale, premere il pulsante di funzionamento manuale (6) sul pannello di controllo.

### Impostazione dell'orologio (ora del giorno)

Dopo aver impostato il forno per il funzionamento manuale, è necessario impostare anche l'ora del giorno.

o Dopo aver premuto il pulsante di funzionamento manuale (6), utilizzare il pulsante meno (7) e il pulsante più (8) per regolare l'ora visualizzata sul display. Dopo aver portato il display all'ora corretta, rilasciare i pulsanti meno e più. Dopo alcuni secondi l'ora si fissa sul display e sarà possibile utilizzare il forno.

### **Il timer del forno**

o Con la funzione di scongelamento del forno è possibile utilizzare solo il contaminuti. Nessuna delle altre modalità timer funzionerà con la funzione di scongelamento.

### **Prima del primo utilizzo**

o Per rimuovere dal forno eventuali residui rimasti durante il processo produttivo, è necessario selezionare la funzione forno ventilato e impostare il termostato alla temperatura massima.

o È perfettamente normale che si produca un odore durante questo processo.

o È necessario assicurarsi che tutte le finestre nella stanza siano lasciate aperte durante questo processo.

o Si consiglia di non rimanere nella stanza durante il processo di combustione.

o Si dovrebbe lasciare il forno all'impostazione massima per 30 – 40 minuti.

o Dopo che la cavità del forno si è raffreddata, deve essere pulita con acqua tiepida e sapone, utilizzando una spugna o un panno morbido. Non utilizzare detergenti abrasivi.

o Le parti esterne del forno devono essere pulite con acqua tiepida e sapone, utilizzando una spugna o un panno morbido. Non utilizzare detergenti abrasivi.

o Consigliamo di utilizzare regolarmente un detergente e lucidante appropriato per l'acciaio inossidabile sulle superfici in acciaio inossidabile di questo elettrodomestico.

### **Impostazione della funzione contaminuti**

È possibile impostare il contaminuti in qualsiasi momento, indipendentemente dal fatto che sia stata selezionata una funzione del forno. È possibile impostare un periodo di tempo utilizzando la funzione contaminuti e allo scadere di tale periodo di tempo suonerà un allarme.

o Premere il pulsante contaminuti (3), il display mostrerà un valore di 00:00. Impostare il periodo di tempo per il quale si desidera che il contaminuti esegua il conto alla rovescia, utilizzando i pulsanti meno (7) e più (8).

o Una volta che il display ha raggiunto il tempo di conto alla rovescia desiderato, rilasciare i pulsanti meno e più. Sul display del timer apparirà il simbolo del contaminuti (11).

o Una volta impostato il tempo del conto alla rovescia, è possibile abbreviare o allungare il tempo utilizzando i pulsanti meno o più.

o Un allarme suonerà allo scadere del tempo del conto alla rovescia. L'allarme può essere silenziato premendo il pulsante contaminuti.

o Importante: Il forno continuerà a riscaldarsi una volta silenziato l'allarme. Una volta terminata la cottura, è necessario ruotare il selettore delle funzioni del forno e la manopola del termostato su 0.

### **Impostazione della funzione di durata**

Questa funzione consentirà di impostare un conto alla rovescia simile alla funzione contaminuti. Tuttavia, una volta trascorso il conto alla rovescia, il forno non continuerà più a riscaldarsi.

Utilizzare la manopola di controllo del termostato (2) per impostare la temperatura desiderata. Sul display apparirà il simbolo di funzionamento manuale o (12).

- o Utilizzare la manopola di selezione delle funzioni del forno (1) per selezionare la modalità di cottura desiderata.
- o È quindi possibile impostare la durata del tempo di cottura desiderata.
- o Premere il pulsante della durata (4) e il display mostrerà un valore di 00:00. Impostare il periodo della funzione di durata per il conto alla rovescia, utilizzando i pulsanti meno (7) e più (8).
- o Una volta che il display ha raggiunto il tempo di conto alla rovescia desiderato, rilasciare i pulsanti meno e più. Il conto alla rovescia inizierà immediatamente e sul display del timer apparirà la parola AUTO.
- o Una volta impostato il tempo del conto alla rovescia, è possibile abbreviare o allungare il tempo utilizzando i pulsanti meno o più.
- o Allo scadere del tempo verrà emesso un allarme e il forno si spegnerà. La parola AUTO lampeggerà e il simbolo del riscaldamento scomparirà. L'allarme può essere silenziato premendo il pulsante della durata.
- o Una volta utilizzata la funzione di durata, sarà necessario riportare il forno alla modalità di funzionamento manuale. Per fare ciò è necessario premere il pulsante "funzionamento manuale", la scritta AUTO scomparirà dal display e apparirà al suo posto il simbolo del funzionamento manuale.
- o **Importante:** Se non si ruota la manopola di controllo del termostato e la manopola di selezione delle funzioni del forno sullo 0, l'elettrodomestico continuerà a funzionare non appena si premerà il pulsante del funzionamento manuale.

### **Impostazione della funzione di fine cottura**

Questa funzione è simile alla funzione durata, tuttavia invece di selezionare un periodo di tempo al termine del quale si desidera che il forno si spenga. Si seleziona l'ora del giorno in cui si desidera che il forno si spenga.

- o Utilizzare la manopola di controllo del termostato (2) per impostare la temperatura desiderata. Sul display apparirà il simbolo del funzionamento manuale (12).
- o Utilizzare la manopola di selezione delle funzioni del forno (1) per selezionare la modalità di cottura desiderata.
- o Premere il pulsante di fine cottura (5) e il display mostrerà il valore 00:00. Impostare l'ora del giorno in cui si desidera che il forno interrompa la cottura utilizzando i pulsanti meno (7) e più (8). Il timer calcolerà quanto durerà il tempo di cottura in base all'ora del giorno selezionata e lo visualizzerà sul display.
- o Una volta che il display ha raggiunto l'ora del giorno in cui si desidera che il forno interrompa la cottura, rilasciare i pulsanti meno e più. Il conto alla rovescia inizierà immediatamente e sul display del timer apparirà la parola AUTO.
- o Una volta impostata l'ora, è possibile modificarla premendo i pulsanti meno e più.
- o Quando l'ora del giorno raggiunge la fine dell'ora di cottura impostata, il forno si spegnerà e suonerà un allarme. La parola AUTO lampeggerà e il simbolo del riscaldamento scomparirà. L'allarme può essere silenziato premendo il pulsante di fine cottura o di durata.
- o Una volta utilizzata la funzione dell'ora di inizio e di fine, sarà necessario riportare il forno alla modalità di funzionamento manuale. Per fare ciò è necessario premere il pulsante del funzionamento manuale, la scritta AUTO scomparirà dal display e al suo posto apparirà il simbolo del funzionamento manuale.
- o **Importante:** Se non si ruota la manopola di controllo del termostato e la manopola di selezione delle funzioni del forno sullo 0, l'elettrodomestico continuerà a funzionare non appena si premerà il pulsante del funzionamento manuale.



## Forno acceso e spento

Per accendere il forno è necessario:

- ! impostare le condizioni di lavoro richieste del forno, la sua temperatura e la modalità di riscaldamento.
- ! Impostare la manopola nella posizione desiderata, ruotandola verso destra.

### Funzioni e funzionamento del forno.

#### Forno a convezione naturale (convenzionale)

Il forno può essere riscaldato utilizzando i riscaldatori inferiore e superiore. Il funzionamento del forno è controllato dalla manopola delle funzioni del forno: per impostare la funzione richiesta è necessario ruotare la manopola nella posizione selezionata.

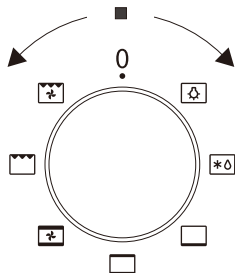

così come la manopola del regolatore di temperatura

-per impostare la funzione richiesta è necessario ruotare la manopola nella posizione selezionata.

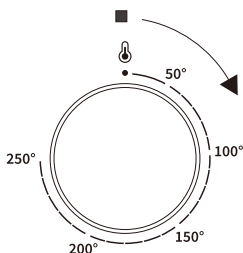

Il forno può essere spento posizionando entrambe le manopole nella posizione "●"/"○".

#### Attenzione!

In questa posizione della manopola delle funzioni del forno, quando si imposta il regolatore di temperatura in una posizione diversa da zero, la luce rossa può accendersi, anche se il forno non si sta riscaldando.

### Possible knob positions



#### Illuminazione del forno separata

Posizionando la manopola in questa posizione si accende l'illuminazione interna del forno. Utilizzare ad esempio per il lavaggio della camera del forno.



#### Scongelamento

Questa funzione permette di scongelare rapidamente e delicatamente tutti i cibi surgelati grazie alla ventola interna.



#### Riscaldatore inferiore acceso

Quando la manopola è in questa posizione il forno viene riscaldato utilizzando solo il riscaldatore inferiore. Utilizzare ad es. per la cottura finale dal basso.



#### Riscaldatori inferiore e superiore accesi

Impostando la manopola in questa posizione è possibile riscaldare il forno in modo convenzionale.



#### Ventola e riscaldatori inferiore e superiore accesi

In questa posizione della manopola il forno esegue la funzione torta. Forno convenzionale con ventola.



### **Grill combinato**

#### **(Griglia e riscaldatore superiore)**

Quando il "grill combinato" è attivo permette di grigliare con il grill e con il riscaldatore superiore accesi contemporaneamente. Questa funzione consente una temperatura più alta nella parte superiore della zona di cottura, che provoca una doratura più intensa della pietanza e permette di grigliare porzioni più grandi.



### **Ventilatore e grill combinato**

**accesi.** Ruotando la manopola in questa posizione il forno attiva la funzione grill combinato e ventola. In pratica questa funzione permette di velocizzare il processo di grigliatura e di migliorare il gusto della pietanza, si consiglia di utilizzare il grill solo con lo sportello del forno chiuso.

### **Attenzione!**

Quando si seleziona una qualsiasi funzione di riscaldamento (accensione di una frusta, ecc.), l'elettrodomestico si accenderà solo dopo che la temperatura è stata impostata tramite la manopola del regolatore di temperatura.

L'accensione del forno è segnalata dall'accensione di due spie luminose, gialla e rossa. La luce gialla accesa significa che il forno è in funzione. Se la luce rossa si spegne, significa che il forno ha raggiunto la temperatura impostata, se una ricetta consiglia di mettere le pietanze nel forno già caldo, questo non dovrebbe essere fatto prima che la luce rossa si spenga per la prima volta. Durante la cottura la luce rossa si accenderà e si spegnerà temporaneamente (per mantenere la temperatura all'interno del forno). La spia gialla può accendersi anche nella posizione della manopola di "illuminazione della camera del forno".

# PULIZIA E MANUTENZIONE

Garantendo una pulizia e una manutenzione adeguate della cucina è possibile avere un'influenza significativa sul funzionamento continuo e senza problemi dell'apparecchio.

**Prima di iniziare la pulizia, la cucina deve essere spenta ed è necessario assicurarsi che tutte le manopole siano impostate sulla posizione "•"/"0". Fare non iniziare la pulizia finché il forno non si è completamente raffreddato.**

**Attenzione! La lama affilata va sempre protetta regolando il coperchio (basta spingerlo con il pollice). C'è un rischio di lesioni, quindi prestare attenzione quando si utilizza questo strumento e tenerlo fuori dalla portata dei bambini.**

! Si consigliano prodotti adeguati per la pulizia o il lavaggio, come ad es. qualsiasi tipo di liquido o emulsione per la rimozione del grasso. In particolare si consigliano prodotti specifici per la pulizia come COLLO Luneta, Sidel Stahlglanz, Stahl-Fix per il lavaggio e la pulizia e Cera Fix per la conservazione. Se i prodotti consigliati non sono disponibili, si consiglia di utilizzare una soluzione di acqua tiepida con un po' di detersivo per piatti o prodotti per la pulizia dei lavelli in acciaio inox.

## **Attenzione!**

Non utilizzare prodotti detergenti contenenti materiali abrasivi per la pulizia e la manutenzione del pannello frontale in vetro.

## **! pulizia a vapore:**

- versare 250 ml di acqua (1 bicchiere) in una ciotola posta nel forno sul primo livello dal basso,
- chiudere lo sportello del forno,
- impostare la manopola della temperatura su 50 °C e la manopola delle funzioni sulla posizione del riscaldatore inferiore,
- riscaldare la camera del forno per circa 30 minuti,
- aprire lo sportello del forno, pulire l'interno della camera con un panno o una spugna e lavare con acqua tiepida e detersivo per piatti. Attenzione! Eventuali residui di umidità o acqua sotto la cucina possono derivare dalla pulizia a vapore.

**! Asciugare la cavità del forno dopo la pulizia.**

## Sostituzione della lampadina del forno

**Per evitare il rischio di scosse elettriche, assicurarsi che l'elettrodomestico sia spento prima di sostituire la lampadina.**

! Impostare tutte le manopole di controllo in posizione "●"/"0" e scollegare la spina di alimentazione,

! svitare e lavare il coperchio della lampada, quindi asciugarlo.

! svitare la lampadina dalla presa, sostituire la lampadina con una nuova, ad alta temperatura (300 °C) con i seguenti parametri:

-tensione 230 V

-potenza 25 W

-G9

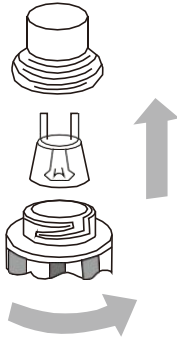

Lampadina del forno

! che sia

! Avvitare il coperchio della lampada.

Avvitare la lampadina, assicurandosi correttamente inserita nella presa in ceramica.

## Rimozione dello sportello

a. Lo sportello del forno è completamente aperto.

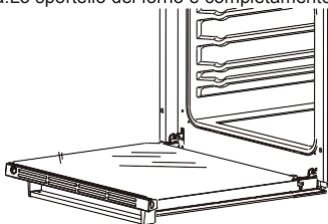

b. Le cerniere del fermo sono completamente sollevate.

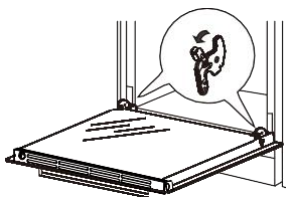

c. Chiudere delicatamente lo sportello del forno fino a sentire il suono dell'innesto, una volta raggiunta la posizione di bloccaggio, con entrambe le mani tenere lo sportello e continuare a spingere, tirare contemporaneamente verso l'alto in modo che il bullone della cerniera venga rimosso dal forno.

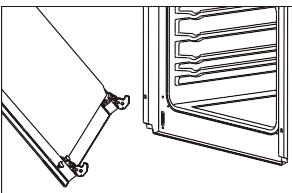
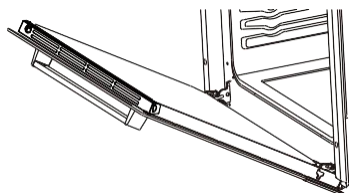

a. Dopo la pulizia, la cerniera è allineata con la chiusura dello sportello del forno, spingerla finché non si incastra.

b. Lo sportello del forno è completamente aperto e spingere completamente il fermo verso il basso nella sua posizione originale. Installazione dello sportello del forno.

## Rimuovere il pannello di vetro interno

a. Lo sportello in vetro è dotato di due blocchi fissi in plastica. Utilizzare un cacciavite a taglio per inserirlo nel foro del blocco fisso in plastica e fare leva delicatamente.

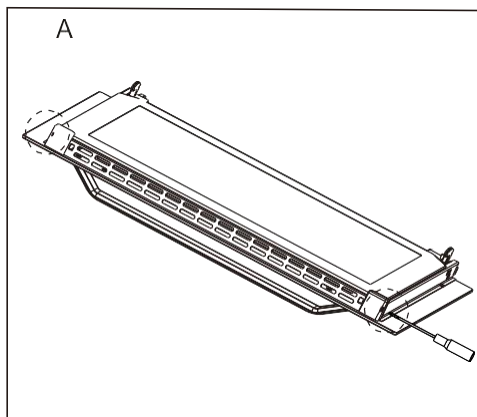

b. Rimuovere il blocco fisso e le estremità superiori della griglia di ventilazione in plastica.

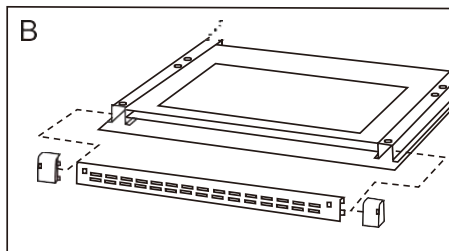

c. Il vetro interno è stato estratto da sotto il blocco fisso di plastica. Dopo la pulizia, inserire il seguente blocco fisso in plastica nel vetro interno, quindi installare il blocco di montaggio in plastica sopra.

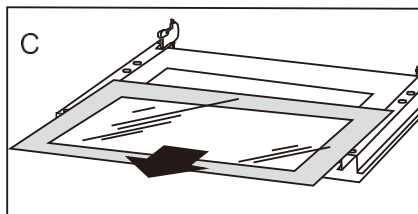

## FUNZIONAMENTO IN CASO DI EMERGENZA

In caso di emergenza, è necessario:

! spegnere tutte le unità in funzione della cucina

! scollegare la spina di rete

! chiamare il centro assistenza

! Alcuni piccoli difetti possono essere risolti facendo riferimento alle istruzioni riportate in tabella

PROBLEMA	MOTIVO	AZIONE
L'elettrodomestico non funziona.	interruzione dell'alimentazione	controllare la scatola dei fusibili domestici, se c'è un fusibile bruciato sostituirlo con uno nuovo
L'illuminazione del forno non funziona	la lampadina è allentata o danneggiata	avvitare o sostituire la lampadina bruciata (vedere il capitolo Pulizia e Manutenzione)

## DATI TECNICI

Tensione nominale	220V-240V~; 50/60 Hz
Potenza nominale	max. 2,9 kW
Dimensioni del forno L/P/A	595/530/595 mm
Capacità utile del forno	61 litri
Classe energetica	sull'etichetta energetica
Peso	Ca. 28 kg

***Hisense***